

● **モンロー・マジックキャンバー 取り付け方法**

1

ストラット下側マウントブラケットの上部ボルトを外しマジックキャンバーに交換します。下側ボルトはハブキャリアが動く程度に緩めます。

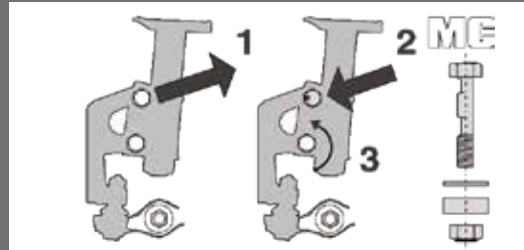

2

マジックキャンバーボルト頭の印

- 内側方向の場合
→ ネガティブキャンバーへ
- 外側方向の場合
→ ポジティブキャンバーへ

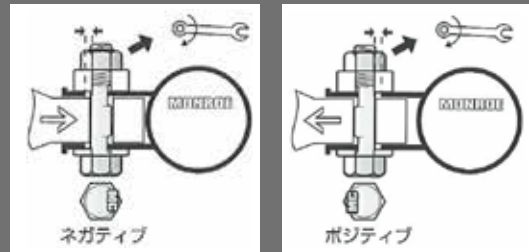

3

キャンバー角

- ネガティブに設定
ハブキャリアを押し込んで上部ボルトを内側に動かす。

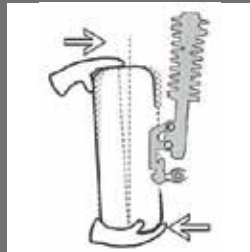

- ポジティブに設定
ハブキャリアの上部ボルト部を引っ張り外側に動かす。

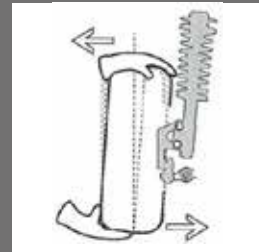

4

車を地面に下ろしてマジックキャンバーでキャンバー角を調整します。

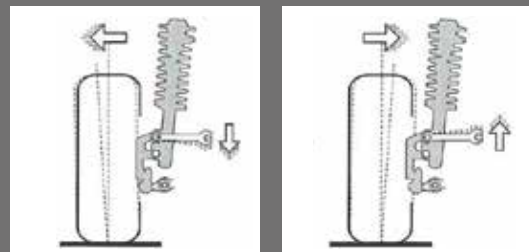

5

アライメントテスターで測定値を確認してから上下それぞれのボルトをメーカー指定のトルクで締め付けて下さい。

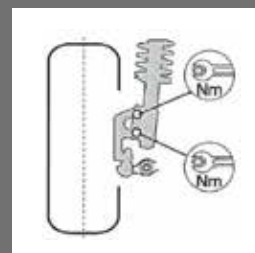

● お取り扱いの注意

注意事項

- * 走行直後はホイール、ブレーキ、マフラー等高温になっています。火傷の危険性がありますので各部が十分に冷えてから作業を行って下さい。
- * ナットの締め付けにインパクトレンチは使用しないで下さい。ナットの破損や緩みの原因となります。
- * 交換後は全てのボルトやナットがしまっているか、またタイヤやホイールなどが、ボディやショックなどの部品と接触していないか確認してください。

警告

- * ジャッキアップは必ず専用リフトを使用するか、平坦な場所で自動車メーカー指定のジャッキアップ位置でリジトラックを使用し行って下さい。

● マジックキャンバー製品仕様

品番	ボルト穴径	ブラケット幅	締付トルク
MC110	Φ10mm	35.0~48.0mm	60Nm
MC112	Φ12mm	40.0~49.5mm	95Nm
MC114	Φ14mm	35.0~48.0mm	140Nm
MC115	Φ15mm	35.0~43.0mm	140Nm
MC116	Φ16mm	41.5~48.0mm	180Nm
MC117	Φ17mm	35.0~50.0mm	180Nm
MC210	Φ10mm	45.5~48.0mm	50Nm
MC212	Φ12mm	30.0~39.0mm	95Nm

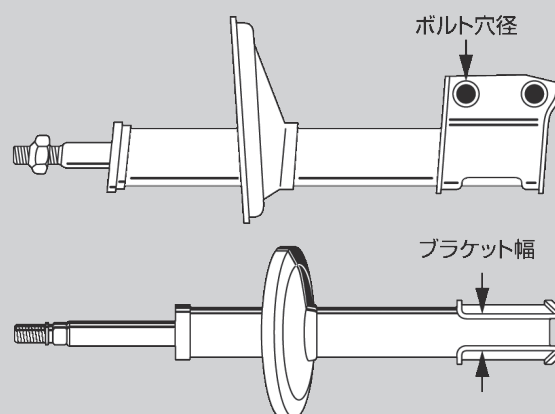

- 純正カムボルト調整機構車は装着不可です。
- 純正ショック以外はサイズをご確認下さい。
- MC210 は車種専用形状です。

● 適応表の見方

			 フロント	 リア
モデル	型式/グレード/特記	年 式	フロント 品番	リア 品番