

●お取り扱いの注意

製品保証について

- 保証期間中（ご購入後 1 年または走行距離 2 万キロ以内）に万が一オイル漏れ、製品本体の故障、減衰力不良等の不具合が生じた場合は代替品と交換致します。但し保証は製品支給のみとし、作業工賃及び事故等による損害賠償は保証対象外となります。
- 保証申請の際は、販売代理店または装着店より以下の書類をご提出頂きます。
 - * 検査依頼書
 - * 販売店・装着店の購入伝票
- 以下の内容に該当する場合は製品保証対象外となります。
 - * 通常走行における経年変化
 - * 装着後の外傷による破損、オイル漏れ
 - * 改造車およびサスペンションを改造している車両への装着
 - * カタログ設定車以外への装着
 - * 製品本体の加工および指定パーツ以外の使用時
 - * 純正指定部品の消耗による破損
 - * 規定の締付トルクと異なるトルクをかけて装着をした場合
 - * 専用工具の使用や適切な手順による装着作業を行なわなかった場合

車種設定確認について

- * 年式及び型式を必ずご確認ください。輸入車は本国のモデル年式になります。
- * 車種によっては、同一型式でもスポーツサスペンション等が標準装備されている場合がありますのでご注意ください。
- * モンローショックアブソーバはオートレベリングサスペンション及び電子制御サスペンションには対応していません。
- * カタログ掲載車種以外の輸入車については当社までお問い合わせください。

●適応表の見方

- 表示の価格は税別本体価格です。
- ()内は発売予定品番です。詳細は当社までお問い合わせください。

|  モデル |  グレード |  型式 |  特記 |  年式 |  種別 | フロント  | | リア  | |
|--|---|---|---|---|---|---|---|--|---|
| | | | | | |  フロント品番 |  特記 |  リア品番 |  特記 |
| | | | | | |  本体価格 (税別) | |  本体価格 (税別) | |

●製品入数

| | |
|------------|----------|
| ショックアブソーバ | 1 |
| マックスエアー | 2 (左右分) |
| プロテクションキット | 2 (左右分) |
| マウンティングキット | 1 (1ヶ所分) |

適 応 表
— 国 産 車 —



TOYOTA トヨタ

| 車種 | 駆動方式 | エンジン | 特記事項 | 年式 | グレード | フロント | | | リア | | |
|--------------------------------------|-------------------------|--|--------------|-------------|-------|-----------|---------|----------|-----------|---------|----------|
| | | | | | | WONROE | i | 本体価格(税別) | WONROE | i | 本体価格(税別) |
| FJ CRUISER FJクルーザー | 4WD | GSJ15W | 除くX-REAS | 10/12~ | AD | D8024A | | ¥19,000 | D8019 | | ¥14,000 |
| RAV4 | | ACA31W/ACA36W | | 05/11~ | OR | G8117 | 右 | ¥25,000 | G2125 | | ¥18,000 |
| | | | | | OR | G8118 | 左 | ¥25,000 | | | |
| | | | | | MC | MC117 | | ¥7,500 | - | | |
| RAV4 J/RAV4 L | | SXA10C/SXA10G SXA11G/SXA15G SXA16G | | 94/5~00/4 | AD | - | | | D7694 | | ¥13,000 |
| | | ACA20W/ACA21W ZCA25W/ZCA26W | | 00/5~05/11 | AD | D0011 | | ¥21,000 | D7694 | | ¥13,000 |
| AQUA アクア | FF | NHP10 | 除くスポーツサス/G's | 11/12~14/4 | OR | G7294 | 右 | ¥21,000 | G1075 | | ¥10,000 |
| | | | | | OR | G7295 | 左 | ¥21,000 | | | |
| | | | | | MC | MC115 | | ¥7,500 | - | | |
| AVENSIS SEDAN アベンシスセダン | 2.0 FF 2.4 FF | AZT250/AZT251 | 除く4WD | 03/10~08/12 | OR | G8091 | 右 | ¥22,000 | G2119 | | ¥20,000 |
| | | | | | OR | G8092 | 左 | ¥22,000 | | | |
| | | | | | MC | MC117 | | ¥7,500 | - | | |
| AVENSIS WAGON アベンシスワゴン | 2.0 FF 2.4 FF | AZT250W/AZT251W | 除く4WD | 03/10~08/12 | OR | G8091 | 右 | ¥22,000 | G2119 | | ¥20,000 |
| | | | | | OR | G8092 | 左 | ¥22,000 | | | |
| | | | | | MC | MC117 | | ¥7,500 | - | | |
| ALPHARD アルファード | FF | ANH20W/GGH20W | 除くG's | 08/5~14/12 | OES | M744138SP | 右 | ¥20,000 | M378070SP | | ¥9,000 |
| | | | | | OES | M744139SP | 左 | ¥20,000 | | | |
| | 4WD | ANH25W | | 08/5~14/12 | OES | M744138SP | 右 | ¥20,000 | (開発中) | | |
| | | | | | OES | M744139SP | 左 | ¥20,000 | | | |
| ALPHARD HYBRID アルファード ハイブリッド | | ATH20W | | 11/11~14/12 | OES | M744140SP | 右 | ¥20,000 | M378072SP | | ¥9,000 |
| | | | | | OES | M744141SP | 左 | ¥20,000 | | | |
| IPSUM イプサム | FF | SXM10G/CXM10G | | 96/5~01/5 | OR | G16732 | 右 | ¥20,000 | - | | |
| | | | | | OR | G16733 | 左 | ¥20,000 | | | |
| | | | | | MC | MC115 | | ¥7,500 | | | |
| | 4WD | SXM15G | | 96/5~01/5 | OR | G16732 | 右 | ¥20,000 | | | |
| | | | | | OR | G16733 | 左 | ¥20,000 | | | |
| | | | | | MC | MC115 | | ¥7,500 | | | |
| VITZ ヴィッツ | FF | NCP10/SCP10 | 含むRS | 99/1~05/1 | OR | G16289 | | ¥20,000 | 23910 | | ¥9,500 |
| | FF | KSP90/SCP90 NCP91 | 除くRS | 05/2~10/12 | OR | G7294 | 右 | ¥21,000 | G1074 | | ¥9,000 |
| | | | | | OR | G7295 | 左 | ¥21,000 | | | |
| | MC | MC115 | | ¥7,500 | - | | | | | | |
| | RS | NCP13 | | 00/1~05/2 | OES | 742099SP | | ¥19,000 | 376153SP | | ¥12,000 |
| FF | KSP130/NSP130 NCP131 | 除く4WD/RS/RS G's/ GRMN ターボ/ ハイブリッド | 10/12~14/1 | OR | G7294 | 右 | ¥21,000 | G1075 | | ¥10,000 | |
| OR | G7295 | 左 | ¥21,000 | | | | | | | | |
| VELLFIRE ヴェルファイア | FF | ANH20W/GGH20W | 除くG's | 08/5~14/12 | OES | M744138SP | 右 | ¥20,000 | M378070SP | | ¥9,000 |
| | | | | | OES | M744139SP | 左 | ¥20,000 | | | |
| | 4WD | ANH25W | | 08/5~14/12 | OES | M744138SP | 右 | ¥20,000 | (開発中) | | |
| | | | | | OES | M744139SP | 左 | ¥20,000 | | | |
| VELLFIRE HYBRID ヴェルファイア ハイブリッド | | ATH20W | | 11/11~14/12 | OES | M744140SP | 右 | ¥20,000 | M378072SP | | ¥9,000 |
| | | | | | OES | M744141SP | 左 | ¥20,000 | | | |

RE リフレックス OR オリジナル SM サムライ AD アドベンチャー VM パンマグナム MA マックスエアー GM ガスマグナム SD ステアリングダンパー

OES OE スペクトラム SX サムライショックアブソーバ 4本パック MK マウンティングキット PK プロテクションキット MC マジックキャンパー

| 車種 | ★☆☆ | 🔍 | i | 📅 2018 | 🔧 | フロント | | | リア | | |
|----------------------------|--------------------------|----------------------------------|-----------|--------------|-----------|---------|---------|-----------|---------|---------|----------|
| | | | | | | MONROE | i | 本体価格(税別) | MONROE | i | 本体価格(税別) |
| ESTIMA エスティマ | リアトレーリングリンク サスペンション | TCR10W/TCR20W | | 90/5~00/1 | OR | 11592 | 右 | ¥21,000 | 23314 | | ¥9,000 |
| | | | | | OR | 11593 | 左 | ¥21,000 | | | |
| | | | | | MC | MC117 | | ¥7,500 | - | | |
| | リアダブルウィッシュボーン サスペンション | TCR11W/TCR21W | | 90/5~00/1 | OR | 11592 | 右 | ¥21,000 | G22691 | | ¥9,000 |
| | | | | | OR | 11593 | 左 | ¥21,000 | | | |
| | | | | | MC | MC117 | | ¥7,500 | - | | |
| FF | ACR50W GSR50W | | 06/1~16/5 | OES | M744366SP | 右 | ¥20,000 | M378150SP | | ¥10,000 | |
| OES | M744367SP | 左 | ¥20,000 | | | | | | | | |
| ESTIMA EMINA エスティマエミーナ | リアトレーリングリンク サスペンション | TCR10G/TCR20G CXR10G/CXR20G | | 92/1~00/1 | OR | 11592 | 右 | ¥21,000 | 23314 | | ¥9,000 |
| | | | | | OR | 11593 | 左 | ¥21,000 | | | |
| | | | | | MC | MC117 | | ¥7,500 | - | | |
| | リアダブルウィッシュボーン サスペンション | TCR11G/TCR21G CXR11G/CXR21G | | 92/1~00/1 | OR | 11592 | 右 | ¥21,000 | G22691 | | ¥9,000 |
| | | | | | OR | 11593 | 左 | ¥21,000 | | | |
| | | | | | MC | MC117 | | ¥7,500 | - | | |
| ESTIMA LUCIDA エスティマルシーダ | リアトレーリングリンク サスペンション | TCR10G/TCR20G CXR10G/CXR20G | | 92/1~00/1 | OR | 11592 | 右 | ¥21,000 | 23314 | | ¥9,000 |
| | | | | | OR | 11593 | 左 | ¥21,000 | | | |
| | | | | | MC | MC117 | | ¥7,500 | - | | |
| | リアダブルウィッシュボーン サスペンション | TCR11G/TCR21G CXR11G/CXR21G | | 92/1~00/1 | OR | 11592 | 右 | ¥21,000 | G22691 | | ¥9,000 |
| | | | | | OR | 11593 | 左 | ¥21,000 | | | |
| | | | | | MC | MC117 | | ¥7,500 | - | | |
| ESTIMA L エスティマ L | | MCR30W/ACR30W | 除くエアラスS | 00/1~06/1 | RE | E7004 | | ¥21,500 | E1313 | | ¥14,000 |
| | | | | | | | | | | | |
| ESTIMA T エスティマ T | | MCR30W/ACR30W | 除くエアラスS | 00/1~06/1 | RE | E7004 | | ¥21,500 | E1313 | | ¥14,000 |
| | | | | | | | | | | | |
| AURIS オーリス | FF | NZE151H/ZRE152H | 除く4WD | 06/10~ | OR | G8119 | 右 | ¥22,000 | G1097 | | ¥15,000 |
| | | | | | OR | G8120 | 左 | ¥22,000 | | | |
| | | | | | MC | MC117 | | ¥7,500 | - | | |
| GAIA ガイア | FF | ACM10G/CXM10G SXM10G | | 98/5~04/7 | OR | G16732 | 右 | ¥20,000 | - | | |
| | | | | | OR | G16733 | 左 | ¥20,000 | | | |
| | | | | | MC | MC115 | | ¥7,500 | - | | |
| | 4WD | SXM15G | | 98/5~04/7 | OR | G16732 | 右 | ¥20,000 | - | | |
| | | | | | OR | G16733 | 左 | ¥20,000 | | | |
| | | | | | MC | MC115 | | ¥7,500 | - | | |
| CAMRY カムリ | FF | ACV40 | | 06/1~11/9 | OES | 72307ST | 右 | ¥20,000 | 72309ST | 右 | ¥20,000 |
| | | | | | OES | 72308ST | 左 | ¥20,000 | 72310ST | 左 | ¥20,000 |
| | 4WD | ACV45 | | 06/1~11/9 | OES | 72307ST | 右 | ¥20,000 | - | | |
| | | | | | OES | 72308ST | 左 | ¥20,000 | - | | |
| CARINA カリーナ | バン | ET176V/CT176V | | 88/5 ~ 92/10 | OR | - | | | 42022 | | ¥10,000 |
| | FF | AT190/AT191/AT192 ST190/CT190 | | 92/8 ~ 96/8 | OR | G16608 | 右 | ¥20,000 | G16596 | 右 | ¥21,000 |
| | | | | | OR | G16609 | 左 | ¥20,000 | G16597 | 左 | ¥21,000 |
| | | | | | MC | MC115 | | ¥7,500 | MC115 | | ¥7,500 |
| | FF | AT210/AT211/AT212 CT210/CT211 | | 96/8 ~ 01/12 | OR | G16608 | 右 | ¥20,000 | G16596 | 右 | ¥21,000 |
| | | | | | OR | G16609 | 左 | ¥20,000 | G16597 | 左 | ¥21,000 |
| MC | | | | | MC115 | | ¥7,500 | MC115 | | ¥7,500 | |

西暦・年号換算

| | | | | | | | | | | | | | | | | | | | | | | | | | | | | | | | |
|----|------|------|------|------|------|------|------|------|------|------|------|------|------|------|------|------|------|------|------|------|------|------|------|------|------|------|------|------|------|------|------|
| 西暦 | 1988 | 1989 | 1990 | 1991 | 1992 | 1993 | 1994 | 1995 | 1996 | 1997 | 1998 | 1999 | 2000 | 2001 | 2002 | 2003 | 2004 | 2005 | 2006 | 2007 | 2008 | 2009 | 2010 | 2011 | 2012 | 2013 | 2014 | 2015 | 2016 | 2017 | 2018 |
| 年号 | S63 | H01 | H02 | H03 | H04 | H05 | H06 | H07 | H08 | H09 | H10 | H11 | H12 | H13 | H14 | H15 | H16 | H17 | H18 | H19 | H20 | H21 | H22 | H23 | H24 | H25 | H26 | H27 | H28 | H29 | H30 |

TOYOTA トヨタ

| 車種 | 駆動方式 | エンジン | サスペンション | 年式 | 2018 | フロント | | | リア | | | | | |
|----------------------------|-------------------|--|--|--------------|------|--------|--------|----------|---------|---------|----------|---------|---------|---------|
| | | | | | | WONROE | i | 本体価格(税別) | WONROE | i | 本体価格(税別) | | | |
| CALDINA カルディナ | FF | CT190G/ST190G AT191G/ST191G | | 92/11 ~ 97/8 | | OR | G16608 | 右 | ¥20,000 | G16596 | 右 | ¥21,000 | | |
| | | | | | | OR | G16609 | 左 | ¥20,000 | G16597 | 左 | ¥21,000 | | |
| | | | | | | MC | MC115 | | ¥7,500 | MC115 | | ¥7,500 | | |
| | FF | ST210G/AT211G | | 97/9 ~ 02/9 | | | OR | G16608 | 右 | ¥20,000 | G16596 | 右 | ¥21,000 | |
| | | | | | | | OR | G16609 | 左 | ¥20,000 | G16597 | 左 | ¥21,000 | |
| | | | | | | | MC | MC115 | | ¥7,500 | MC115 | | ¥7,500 | |
| COROLLA カローラ | 1.5L | AE100 | 除く TEMS | 91/6 ~ 95/5 | | | RE | E4276 | | ¥25,000 | - | | | |
| | | | | | | | OR | - | | | G16177 | 右 | ¥25,000 | |
| | | | | | | | OR | - | | | G16178 | 左 | ¥25,000 | |
| | | | | | | | PK | - | | | PK023 | | ¥4,500 | |
| | | | | | | | MC | MC115 | | ¥7,500 | MC212 | | ¥7,500 | |
| | | | | | | | MC | MC115 | | ¥7,500 | MC212 | | ¥7,500 | |
| | 1.3L ~ 2.0L | CE100/AE101/EE101 | 除く TEMS/ 4AGエンジン/ スーパーストラット サスペンション | 91/6 ~ 95/5 | | | | OR | G16645 | 右 | ¥20,000 | G16177 | 右 | ¥25,000 |
| | | | | | | | | OR | G16646 | 左 | ¥20,000 | G16178 | 左 | ¥25,000 |
| | | | | | | | | PK | - | | | PK023 | | ¥4,500 |
| | | | | | | | | MC | MC115 | | ¥7,500 | MC212 | | ¥7,500 |
| | | | | | | | | MC | MC115 | | ¥7,500 | MC212 | | ¥7,500 |
| | | | | | | | | MC | MC115 | | ¥7,500 | MC212 | | ¥7,500 |
| 1.3L/1.5L | EE111/AE110 | 除く TEMS | 95/5 ~ 00/8 | | | | RE | E4276 | | ¥25,000 | - | | | |
| | | | | | | | OR | - | | | G16267 | 右 | ¥21,000 | |
| | | | | | | | OR | - | | | G16268 | 左 | ¥21,000 | |
| | | | | | | | MC | MC115 | | ¥7,500 | MC212 | | ¥7,500 | |
| | | | | | | | MC | MC115 | | ¥7,500 | MC212 | | ¥7,500 | |
| | | | | | | | MC | MC115 | | ¥7,500 | MC212 | | ¥7,500 | |
| 1.6L ~ 2.2L | AE111/CE110/CE113 | 除く TEMS/ 4AGエンジン/ スーパーストラット サスペンション | 95/5 ~ 00/8 | | | | OR | G16645 | 右 | ¥20,000 | G16267 | 右 | ¥21,000 | |
| | | | | | | | OR | G16646 | 左 | ¥20,000 | G16268 | 左 | ¥21,000 | |
| | | | | | | | MC | MC115 | | ¥7,500 | MC212 | | ¥7,500 | |
| | | | | | | | MC | MC115 | | ¥7,500 | MC212 | | ¥7,500 | |
| | | | | | | | MC | MC115 | | ¥7,500 | MC212 | | ¥7,500 | |
| | | | | | | | MC | MC115 | | ¥7,500 | MC212 | | ¥7,500 | |
| CAROLLA FX カローラ FX | 1.6L | AE101 | 除く TEMS/ 4AGエンジン/ スーパーストラット サスペンション | 92/5 ~ 95/5 | | | OR | G16645 | 右 | ¥20,000 | G16177 | 右 | ¥25,000 | |
| | | | | | | | OR | G16646 | 左 | ¥20,000 | G16178 | 左 | ¥25,000 | |
| | | | | | | | PK | - | | | PK023 | | ¥4,500 | |
| | | | | | | | MC | MC115 | | ¥7,500 | MC212 | | ¥7,500 | |
| CAROLLA SPACIO カローラスペース | FF | AE111N | | 97/1 ~ 01/5 | | | OR | G16645 | 右 | ¥20,000 | G16267 | 右 | ¥21,000 | |
| | | | | | | | OR | G16646 | 左 | ¥20,000 | G16268 | 左 | ¥21,000 | |
| | | | | | | | MC | MC115 | | ¥7,500 | MC212 | | ¥7,500 | |
| CAROLLA CERES カローラセレス | 1.5L | AE100 | 除く TEMS | 92/5 ~ 98/7 | | | RE | E4276 | | ¥25,000 | - | | | |
| | | | | | | | OR | - | | | G16177 | 右 | ¥25,000 | |
| | | | | | | | OR | - | | | G16178 | 左 | ¥25,000 | |
| | | | | | | | PK | - | | | PK023 | | ¥4,500 | |
| | | | | | | | MC | MC115 | | ¥7,500 | MC212 | | ¥7,500 | |
| | | | | | | | MC | MC115 | | ¥7,500 | MC212 | | ¥7,500 | |
| | 1.6L | AE101 | 除く TEMS/ 4AGエンジン/ スーパーストラット サスペンション | 92/5 ~ 98/7 | | | | OR | G16645 | 右 | ¥20,000 | G16177 | 右 | ¥25,000 |
| | | | | | | | | OR | G16646 | 左 | ¥20,000 | G16178 | 左 | ¥25,000 |
| | | | | | | | | PK | - | | | PK023 | | ¥4,500 |
| | | | | | | | | MC | MC115 | | ¥7,500 | MC212 | | ¥7,500 |

RE リフレックス OR オリジナル SM サムライ AD アドベンチャー VM バンマグナム MA マックスエアー GM ガスマグナム SD ステアリングダンパー

OES OE スペクトラム SX サムライショックアブソーバ 4本パック MK マウンティングキット PK プロテクションキット MC マジックキャンバー

| 車種 | ★☆☆ | 🔍 | i | 📅 2018 | 🔧 | フロント | | | リア | | |
|--|-------|--------------------------------|---|-----------|-------|--------|---------|----------|--------|--------|----------|
| | | | | | | MONROE | i | 本体価格(税別) | MONROE | i | 本体価格(税別) |
| CAROLLA TOURING WAGON カローラツーリング ワゴン | ガソリン | AE100G | | 91/9～00/8 | RE | E4276 | | ¥25,000 | - | | |
| | | | | | OR | - | | | G16177 | 右 | ¥25,000 |
| | | | | | OR | - | | | G16178 | 左 | ¥25,000 |
| | | | | | PK | - | | | PK023 | | ¥4,500 |
| | MC | MC115 | | ¥7,500 | MC212 | | ¥7,500 | | | | |
| | ディーゼル | CE100G/CE101G | | 91/9～00/8 | OR | G16645 | 右 | ¥20,000 | G16177 | 右 | ¥25,000 |
| | | | | | OR | G16646 | 左 | ¥20,000 | G16178 | 左 | ¥25,000 |
| | | | | | PK | - | | | PK023 | | ¥4,500 |
| MC | | | | | MC115 | | ¥7,500 | MC212 | | ¥7,500 | |
| CAROLLA VAN カローラバン | | CE96V/EE96V EE98V | | 87/5～91/9 | OR | - | | | 42022 | | ¥10,000 |
| | | | | | RE | E4276 | | ¥25,000 | - | | |
| | ガソリン | EE102V/EE103V EE106V/EE107V | 除く4WD | 91/9～02/6 | OR | - | | | 42022 | | ¥10,000 |
| | | | | | MC | MC115 | | ¥7,500 | - | | |
| | ディーゼル | CE106V/CE107V | 除く4WD | 91/9～98/5 | OR | G16645 | 右 | ¥20,000 | 42022 | | ¥10,000 |
| | | | | | OR | G16646 | 左 | ¥20,000 | - | | |
| | | | | | MC | MC115 | | ¥7,500 | - | | |
| | | | | | RE | E4276 | | ¥25,000 | - | | |
| CAROLLA LEVIN カローラレビン | 1.5L | AE100 | 除くTEMS | 91/6～95/5 | OR | - | | | G16177 | 右 | ¥25,000 |
| | | | | | OR | - | | | G16178 | 左 | ¥25,000 |
| | | | | | MC | MC115 | | ¥7,500 | MC212 | | ¥7,500 |
| | | | | | RE | E4276 | | ¥25,000 | - | | |
| | 1.6L | AE101 | 除くTEMS/ 4AGエンジン/ スーパーストラット サスペンション | 91/6～95/5 | OR | G16645 | 右 | ¥20,000 | G16177 | 右 | ¥25,000 |
| | | | | | OR | G16646 | 左 | ¥20,000 | G16178 | 左 | ¥25,000 |
| | | | | | MC | MC115 | | ¥7,500 | MC212 | | ¥7,500 |
| | | | | | RE | E4276 | | ¥25,000 | - | | |
| | 1.5L | AE110 | 除くTEMS | 95/5～00/8 | OR | - | | | G16267 | 右 | ¥21,000 |
| | | | | | OR | - | | | G16268 | 左 | ¥21,000 |
| | | | | | MC | MC115 | | ¥7,500 | MC212 | | ¥7,500 |
| | | | | | RE | E4276 | | ¥25,000 | - | | |
| | 1.6L | AE111 | 除くTEMS/ 4AGエンジン/ スーパーストラット サスペンション | 95/5～00/8 | OR | G16645 | 右 | ¥20,000 | G16267 | 右 | ¥21,000 |
| | | | | | OR | G16646 | 左 | ¥20,000 | G16268 | 左 | ¥21,000 |
| MC | | | | | MC115 | | ¥7,500 | MC212 | | ¥7,500 | |
| RE | | | | | E4276 | | ¥25,000 | - | | | |
| CAROLLA WAGON カローラワゴン | | CE97G/EE97G | | 87/5～91/9 | OR | - | | | 42022 | | ¥10,000 |
| | | | | | RE | E4276 | | ¥25,000 | - | | |
| | ガソリン | EE104G/EE108G | | 91/9～02/6 | OR | - | | | 42022 | | ¥10,000 |
| | | | | | MC | MC115 | | ¥7,500 | - | | |
| | ディーゼル | CE102G/CE108G | | 91/9～02/6 | OR | G16645 | 右 | ¥20,000 | 42022 | | ¥10,000 |
| | | | | | OR | G16646 | 左 | ¥20,000 | - | | |
| CAMI キャミ | | J100E | | 99/5～00/5 | AD | D0001 | | ¥20,000 | D7639 | | ¥13,000 |
| | | | | | MC | MC112 | | ¥7,500 | - | | |

西暦・年号換算

| | | | | | | | | | | | | | | | | | | | | | | | | | | | | | | | |
|----|------|------|------|------|------|------|------|------|------|------|------|------|------|------|------|------|------|------|------|------|------|------|------|------|------|------|------|------|------|------|------|
| 西暦 | 1988 | 1989 | 1990 | 1991 | 1992 | 1993 | 1994 | 1995 | 1996 | 1997 | 1998 | 1999 | 2000 | 2001 | 2002 | 2003 | 2004 | 2005 | 2006 | 2007 | 2008 | 2009 | 2010 | 2011 | 2012 | 2013 | 2014 | 2015 | 2016 | 2017 | 2018 |
| 年号 | S63 | H01 | H02 | H03 | H04 | H05 | H06 | H07 | H08 | H09 | H10 | H11 | H12 | H13 | H14 | H15 | H16 | H17 | H18 | H19 | H20 | H21 | H22 | H23 | H24 | H25 | H26 | H27 | H28 | H29 | H30 |

TOYOTA トヨタ

| 車種 | ★☆☆ | 🔍 | i | 📅 2018 | 🔧 | フロント | | | リア | | | |
|--------------------------|---|--|--|-------------|---------|-----------|---------|----------|-----------|---------|----------|--|
| | | | | | | WONROE | i | 本体価格(税別) | WONROE | i | 本体価格(税別) | |
| CROWN クラウン | | MS123/MS125 GS121 | 除くオートレベライザー ※TEMSは機能を 取り外せば装着可能 | 83/8~87/8 | OES | 5906STA | | ¥7,500 | - | | | |
| | | | | | OR | - | | | 55926GM | | ¥7,500 | |
| | セダン/ワゴン | GS120/LS120 MS120/YS120 GS120G/LS120G | | 83/8~87/8 | OES | 5906STA | | ¥7,500 | 5818ST | | ¥6,500 | |
| | | | | | MA | - | | | MA805 | | ¥35,000 | |
| | バン | GS126V/LS126V | | 83/8~87/8 | OES | 5906STA | | ¥7,500 | - | | | |
| | | | | | MA | - | | | MA700A | | ¥35,000 | |
| 2.5L~3.0L | MS131/GS131 LS131/JZS131 GS131H/LS131H JZS133/MS135 | 除くエアサス/ オートレベライザー ※TEMSは機能を 取り外せば装着可能 | 87/9~95/12 | OES | 5906STA | | ¥7,500 | - | | | | |
| | | | | OR | - | | | 55926GM | | ¥7,500 | | |
| | | | | MA | - | | | MA805 | | ¥35,000 | | |
| 2.0L | MS130/GS130 LS130/YS130 GS130G/LS130G JZS130G/GS130W LS130W | | 87/9~95/12 | OES | 5906STA | | ¥7,500 | 5818ST | | ¥6,500 | | |
| | | | | MA | - | | | MA805 | | ¥35,000 | | |
| CROWN クラウン | バン | GS136V/LS136V | | 87/9~99/12 | OES | 5906STA | | ¥7,500 | - | | | |
| | | | | | MA | - | | | MA700A | | ¥35,000 | |
| | | GS141/LS141 JZS141/JZS143 | 除くエアサス/ オートレベライザー ※TEMSは機能を 取り外せば装着可能 | 91/10~95/12 | OES | 5906STA | | ¥7,500 | - | | | |
| | | | | | OR | - | | | 55926GM | | ¥7,500 | |
| GRAND HIACE グランドハイエース | FR | VCH10W | | 99/8~02/5 | VM | V1125 | | ¥9,000 | V1140 | | ¥9,500 | |
| | 4WD | KCH16W/VCH16W | | 99/8~02/5 | VM | V1126 | | ¥8,500 | V1141 | | ¥8,500 | |
| GRANVIA グランビア | FR | KCH10W/VCH10W RCH11W | | 95/8~02/5 | VM | V1125 | | ¥9,000 | V1140 | | ¥9,500 | |
| | 4WD | KCH16W/VCH16W | | 95/8~02/5 | VM | V1126 | | ¥8,500 | V1141 | | ¥8,500 | |
| COASTER コースター | FR | BB40/BB46V BZB40/BZB50 HDB50/HZB40 HZB46V/HZB50 HZB56V/XZB40 XZB46V/XZB50 XZB56V | 除くコースター-R/4WD ※左右2本セットの品番・ 価格です。 | 93/1~ | GM | AU160365 | * | ¥40,000 | AU160218 | * | ¥40,000 | |
| CORONA コロナ | バン | ET176V/CT176V | | 87/12~92/10 | OR | - | | | 42022 | | ¥10,000 | |
| | FF | AT190/CT190 ST190/ST191 | | 92/2~96/1 | OR | G16608 | 右 | ¥20,000 | G16596 | 右 | ¥21,000 | |
| | | | | | OR | G16609 | 左 | ¥20,000 | G16597 | 左 | ¥21,000 | |
| CORONA PREMIO コロナプレミオ | FF | AT210/AT211/CT210 CT211/ST210 | | 96/1~01/12 | OR | G16608 | 右 | ¥20,000 | G16596 | 右 | ¥21,000 | |
| | | | | | OR | G16609 | 左 | ¥20,000 | G16597 | 左 | ¥21,000 | |
| | | | | | MC | MC115 | | ¥7,500 | MC115 | | ¥7,500 | |
| SUCCEED サクシード | FF | NCP160V | 除くハイブリッド | 14/9~ | OES | M744348SP | 右 | ¥20,000 | M378145SP | | ¥10,000 | |
| | | | | | OES | M744349SP | 左 | ¥20,000 | | | | |
| | 4WD | NCP165V | | 14/9~ | OES | - | | | M378145SP | | ¥10,000 | |
| SPRINTER スプリンター | 1.5L | AE100 | 除くTEMS | 91/6~95/5 | RE | E4276 | | ¥25,000 | - | | | |
| | | | | | OR | - | | | G16177 | 右 | ¥25,000 | |
| | | | | | OR | - | | | G16178 | 左 | ¥25,000 | |
| | | | | | PK | - | | | PK023 | | ¥4,500 | |
| | | | | | MC | MC115 | | ¥7,500 | MC212 | | ¥7,500 | |
| | 1.3L~2.0L | CE100/AE101/EE101 | 除くTEMS/ 4AGエンジン/ スーパーストラット サスペンション | 92/5~98/7 | OR | G16645 | 右 | ¥20,000 | G16177 | 右 | ¥25,000 | |
| | | | | | OR | G16646 | 左 | ¥20,000 | G16178 | 左 | ¥25,000 | |
| | | | | | PK | - | | | PK023 | | ¥4,500 | |
| | | | | | MC | MC115 | | ¥7,500 | MC212 | | ¥7,500 | |
| | 1.6L~2.2L | AE111/CE110/CE113 | 除くTEMS/ 4AGエンジン | 95/5~00/8 | OR | G16645 | 右 | ¥20,000 | G16267 | 右 | ¥21,000 | |
| OR | | | | | G16646 | 左 | ¥20,000 | G16268 | 左 | ¥21,000 | | |
| MC | | | | | MC115 | | ¥7,500 | MC212 | | ¥7,500 | | |

RE リフレックス OR オリジナル SM サムライ AD アドベンチャー VM バンマグナム MA マックスエアー GM ガスマグナム SD ステアリングダンパー

15 OES OE スペクトラム SX サムライショックアブソーバ 4本パック MK マウンティングキット PK プロテクションキット MC マジックキャンパー

| 車種 | ★☆☆ | 🔍 | i | 📅 2018 | 🔧 | フロント | | | リア | | | |
|------------------------------|---------------|---|---|-----------------------------|------------|---------------|---------|-----------|---------|---------|----------|---------|
| | | | | | | MONROE | i | 本体価格(税別) | MONROE | i | 本体価格(税別) | |
| SPRINTER CARIB スプリンターカリブ | FF | AE111G | 除く4AGエンジン | 95/5~00/8 | OR | G16645 | 右 | ¥20,000 | G16267 | 右 | ¥21,000 | |
| | | | | | OR | G16646 | 左 | ¥20,000 | G16268 | 左 | ¥21,000 | |
| | | | | | MC | MC115 | | ¥7,500 | MC212 | | ¥7,500 | |
| SPRINTER VAN スプリンターバン | 1.3L~1.8L | CE96V/EE96V EE98V | | 87/5~91/9 | OR | - | | | 42022 | | ¥10,000 | |
| | | | | | RE | E4276 | | ¥25,000 | - | | | |
| | ガソリン | EE102V/EE103V EE106V/EE107V | 除く4WD | 91/9~02/6 | OR | - | | | 42022 | | ¥10,000 | |
| | | | | | MC | MC115 | | ¥7,500 | - | | | |
| | ディーゼル | CE106V/CE107V | 除く4WD | 91/9~98/5 | OR | G16645 | 右 | ¥20,000 | 42022 | | ¥10,000 | |
| | | | | | OR | G16646 | 左 | ¥20,000 | | | | |
| MC | MC115 | | ¥7,500 | - | | | | | | | | |
| SPRINTER MARINO スプリンターマリノ | 1.5L | AE100 | 除くTEMS | 92/5~98/7 | RE | E4276 | | ¥25,000 | - | | | |
| | | | | | OR | - | | | G16177 | 右 | ¥25,000 | |
| | | | | | OR | - | | | G16178 | 左 | ¥25,000 | |
| | | | | | PK | - | | | PK023 | | ¥4,500 | |
| | MC | MC115 | | ¥7,500 | MC212 | | ¥7,500 | | | | | |
| | 1.6L | AE101 | 除くTEMS/ 4AGエンジン/ スーパーストラット サスペンション | 92/5~98/7 | OR | G16645 | 右 | ¥20,000 | G16177 | 右 | ¥25,000 | |
| | | | | | OR | G16646 | 左 | ¥20,000 | G16178 | 左 | ¥25,000 | |
| | | | | | PK | - | | | PK023 | | ¥4,500 | |
| MC | | | | | MC115 | | ¥7,500 | MC212 | | ¥7,500 | | |
| SPRINTER TRUENO スプリンタートレノ | 1.5L | AE100 | 除くTEMS | 91/6~95/5 | RE | E4276 | | ¥25,000 | - | | | |
| | | | | | OR | - | | | G16177 | 右 | ¥25,000 | |
| | | | | | OR | - | | | G16178 | 左 | ¥25,000 | |
| | | | | | MC | MC115 | | ¥7,500 | MC212 | | ¥7,500 | |
| | 1.6L | AE101 | 除くTEMS/ 4AGエンジン/ スーパーストラット サスペンション | 91/6~95/5 | OR | G16645 | 右 | ¥20,000 | G16177 | 右 | ¥25,000 | |
| | | | | | OR | G16646 | 左 | ¥20,000 | G16178 | 左 | ¥25,000 | |
| | | | | | MC | MC115 | | ¥7,500 | MC212 | | ¥7,500 | |
| | | | | | 1.5L | AE110 | 除くTEMS | 95/5~00/8 | RE | E4276 | | ¥25,000 |
| OR | - | | | G16267 | | | | | 右 | ¥21,000 | | |
| OR | - | | | G16268 | | | | | 左 | ¥21,000 | | |
| MC | MC115 | | ¥7,500 | MC212 | | | | | | ¥7,500 | | |
| 1.6L | AE111 | 除くTEMS/ 4AGエンジン/ スーパーストラット サスペンション | 95/5~00/8 | OR | G16645 | 右 | ¥20,000 | G16267 | 右 | ¥21,000 | | |
| | | | | OR | G16646 | 左 | ¥20,000 | G16268 | 左 | ¥21,000 | | |
| | | | | MC | MC115 | | ¥7,500 | MC212 | | ¥7,500 | | |
| | | | | SPRINTER WAGON スプリンターワゴン | ガソリン | EE104G/EE108G | | 91/9~02/6 | RE | E4276 | | ¥25,000 |
| OR | - | | | | | | | | 42022 | | ¥10,000 | |
| MC | MC115 | | ¥7,500 | | | | | | - | | | |
| ディーゼル | CE102G/CE108G | | 91/9~02/6 | | OR | G16645 | 右 | ¥20,000 | - | | | |
| | | | | | OR | G16646 | 左 | ¥20,000 | 42022 | | ¥10,000 | |
| | | | | | MC | MC115 | | ¥7,500 | - | | | |
| CELICA セリカ | | TA23/TA28/TA35 RA23/RA28/RA35 | | | 75/10~77/7 | OR | MR935 | | ¥13,000 | - | | |
| | 13インチタイヤ | TA40/TA41/TA42 RA40/RA45/TA45 | 除く14インチタイヤ | | 77/8~81/6 | OR | MR935 | | ¥13,000 | 42022 | | ¥10,000 |
| | | SA60 | | 81/7~85/7 | OR | MR935 | | ¥13,000 | 42022 | | ¥10,000 | |

西暦・年号換算

| | | | | | | | | | | | | | | | | | | | | | | | | | | | | | | | |
|----|------|------|------|------|------|------|------|------|------|------|------|------|------|------|------|------|------|------|------|------|------|------|------|------|------|------|------|------|------|------|------|
| 西暦 | 1988 | 1989 | 1990 | 1991 | 1992 | 1993 | 1994 | 1995 | 1996 | 1997 | 1998 | 1999 | 2000 | 2001 | 2002 | 2003 | 2004 | 2005 | 2006 | 2007 | 2008 | 2009 | 2010 | 2011 | 2012 | 2013 | 2014 | 2015 | 2016 | 2017 | 2018 |
| 年号 | S63 | H01 | H02 | H03 | H04 | H05 | H06 | H07 | H08 | H09 | H10 | H11 | H12 | H13 | H14 | H15 | H16 | H17 | H18 | H19 | H20 | H21 | H22 | H23 | H24 | H25 | H26 | H27 | H28 | H29 | H30 |

TOYOTA トヨタ

| 車種 | ★ ★ ★ | 🔍 | i | 📅 2018 | 🔧 | フロント | | | リア | | | |
|-----------------------------|------------------|-------------------------------------|--------------------------------|-------------|-------------|-----------|-------|----------|-----------|-------|----------|--------|
| | | | | | | WONROE | i | 本体価格(税別) | WONROE | i | 本体価格(税別) | |
| TOWNACE タウンエース | ワゴン FR | CR20G/YR20G CR21G/YR21G CR22G | 除くTEMS | 88/8~96/10 | VM | V1111 | | ¥12,000 | - | | | |
| | ワゴン 4WD | CR30G/YR30G CR31G | 除くTEMS | 88/8~96/10 | VM | V1108 | | ¥9,500 | - | | | |
| | SWスイッチワゴン FR | CR28G/YR28G CR29G | | 88/8~96/10 | VM | V1111 | | ¥12,000 | V1122 | | ¥8,000 | |
| | SWスイッチワゴン 4WD | YR36G/CR37G CR38G | | | 88/8~96/10 | VM | V1108 | | ¥9,500 | - | | |
| | | | | | | OR | - | | | R1000 | | ¥8,000 |
| | バン FR | YR25V/CR26V KR26V/CR27V KR27V | | | 88/8~96/10 | VM | V1111 | | ¥12,000 | V1122 | | ¥8,000 |
| バン 4WD | CR36V | | | 88/8~96/10 | VM | V1108 | | ¥9,500 | - | | | |
| | | | | | OR | - | | | R1000 | | ¥8,000 | |
| TOWNACE TRUCK タウンエーストラック | | S402U | | 08/1~ | OES | M744002SP | | ¥18,000 | M378001SP | | ¥9,000 | |
| TOWNACE NOAH タウンエースノア | ワゴン FR | CR40G/SR40G | | 96/10~01/11 | VM | V1021 | | ¥8,500 | V1122A | | ¥9,000 | |
| | バン FR | CR41V/KR41V KR42V | 除くジャストロー(純正 番号 45851-28490) | 96/10~01/11 | VM | V1021 | | ¥8,500 | V1122A | | ¥9,000 | |
| | | | | | OR | - | | | R1000A | | ¥9,000 | |
| | ワゴン 4WD | CR50G/SR50G | | | 96/10~01/11 | VM | V1108 | | ¥9,500 | - | | |
| バン 4WD | CR51V | | | 96/10~01/11 | VM | V1108 | | ¥9,500 | - | | | |
| | | | | | OR | - | | | R1000A | | ¥9,000 | |
| | | | | | MA | - | | | MA812A | | ¥35,000 | |
| TOWN ACE VAN タウンエースバン | FR | S402M | | 08/01~ | OES | M744003SP | | ¥18,000 | M378002SP | | ¥9,000 | |
| TOURING HIACE ツーリングハイエース | FR | RCH41W/KCH40W | | 99/8~02/5 | VM | V1125 | | ¥9,000 | V1140 | | ¥9,500 | |
| | 4WD | RCH47W/KCH46W | | 99/8~02/5 | VM | V1126 | | ¥8,500 | V1141 | | ¥8,500 | |
| NADIA ナディア | FF | ACN10/SXN10 | 除くタイプSU | 98/8~03/8 | OR | G16732 | 右 | ¥20,000 | - | | | |
| | | | | | OR | G16733 | 左 | ¥20,000 | | | | |
| | | | | | MC | MC115 | | ¥7,500 | - | | | |
| | 4WD | ACN15/SXN15 | 除くタイプSU | 98/8~03/8 | OR | G16732 | 右 | ¥20,000 | - | | | |
| | | | | | OR | G16733 | 左 | ¥20,000 | | | | |
| | | | | | MC | MC115 | | ¥7,500 | - | | | |

RE リフレックス OR オリジナル SM サムライ AD アドベンチャー VM バンマグナム MA マックスエアー GM ガスマグナム SD ステアリングダンパー

OES OE スペクトラム SX サムライショックアブソーバ 4本パック MK マウンティングキット PK プロテクションキット MC マジックキャンバー

| 車種 | ★☆☆ | 🔍 | i | 📅 2018 | 🔧 | フロント | | | リア | | |
|---|--|---|-------------------------------|-------------|--------|-----------|---------|----------|----------|---------|----------|
| | | | | | | MONROE | i | 本体価格(税別) | MONROE | i | 本体価格(税別) |
| HIACE ハイエース | リアコイルスプリング FR | RZH100G/RZH101G RZH111G/KZH100G KZH110G/LH100G | TEMS *TEMS機能は使えなくな ります。 | 89/9~04/8 | AD | D8465 | | ¥13,000 | D4436A | | ¥15,000 |
| | | | | 89/9~04/8 | AD | D8465A | | ¥13,000 | D4436A | | ¥15,000 |
| | リアコイルスプリング 4WD | LH106G/LH107W KZH106G/KZH106W KZH116G/KZH126G | TEMS *TEMS機能は使えなくな ります。 | 89/9~04/8 | AD | D5473 | | ¥15,000 | D4435A | | ¥15,000 |
| | | | | 89/9~04/8 | AD | D5473A | | ¥15,000 | D4435A | | ¥15,000 |
| | リアリーフスプリング FR | LH110G/LH120G LH140G/RZH110G RZH102V/RZH112V RZH122V/LH102V LH113V/LH113K LH115B/LH123V LH125B | | 89/9~93/8 | VM | V1108 | | ¥9,500 | V1098 | | ¥8,000 |
| | | | | | MA | - | | | MA812B | | ¥35,000 |
| | | RZH102V/RZH112V RZH112K/TRH102V TRH112V/TRH112K TRH122K/RZH124B RZH125B/LH102V LH103V/LH113V LH113K/LH123V LH125B/LH162V LH172V/LH172K LH182K/LH184B | 93/9~04/8 | VM | V1108 | | ¥9,500 | V1098 | | ¥8,000 | |
| | | | | MA | - | | | MA812C | | ¥35,000 | |
| リアリーフスプリング 4WD | LH109V/LH113V LH119V/LH129V LH168V/LH178V LH186B/LH188K | | 89/9~04/8 | VM | V1100 | | ¥8,000 | V1099 | | ¥8,000 | |
| 200系 FR | KDH200K/KDH200V KDH201K/KDH201V KDH211K/KDH220K KDH221K/KDH222B TRH200K/TRH200V TRH211K/TRH214W TRH221K/TRH223B TRH224W | | 04/8~ | SM | SH0656 | | ¥16,800 | SH0657 | | ¥16,800 | |
| | | | | SX | SX4001 | 4本 パック | ¥67,200 | | X4 | | |
| | | | | SM | SH0656 | | ¥16,800 | SH0657 | | ¥16,800 | |
| | | | | SX | SX4001 | 4本 パック | ¥67,200 | | X4 | | |
| 200系 4WD | KDH205K/KDH205V KDH206K/KDH206V KDH225K/KDH227B TRH216K/TRH219W TRH226K/TRH228B TRH229W | | 04/8~ | SM | SH0656 | | ¥16,800 | SH0657 | | ¥16,800 | |
| | | | | SX | SX4001 | 4本 パック | ¥67,200 | | X4 | | |
| HIACE REGIUS ハイエースレジアス | FR | RCH41W/KCH40G KCH40W | | 97/4~99/8 | VM | V1125 | | ¥9,000 | V1140 | | ¥9,500 |
| | 4WD | RCH47W/KCH46G KCH46W | | 97/4~99/8 | VM | V1126 | | ¥8,500 | V1141 | | ¥8,500 |
| HILUX SURF ハイラックスサーフ | 4WD | YN130G/LN130G LN130W/LN131V KZN130W/KZN130G VZN130G | TEMS | 89/5~95/12 | AD | D6432 | | ¥15,000 | D4434 | | ¥15,000 |
| | | | | 89/5~95/12 | AD | D6432A | | ¥15,000 | D4434 | | ¥15,000 |
| | FR/4WD | KZN185G/KZN185W KDN185W/VZN185W RZN185W/RZN180W | 除くTEMS/REAS | 95/12~02/11 | AD | D8345 | | ¥17,000 | D8343 | | ¥14,000 |
| | | | | | MA | - | | | MA700A | | ¥35,000 |
| 4WD | VZN215W/KDN215W RZN215W/TRN215W GRN215W | 除くX-REAS | 02/11~09/7 | AD | D8024 | | ¥19,000 | D8019 | | ¥14,000 | |
| HILUX PICKUP ハイラックス ピックアップ | FR | YN80/YN81/YN85 YN86/LN80/LN81 LN85/LN86 | | 88/11~97/8 | AD | D2653 | | ¥13,000 | D7606 | | ¥13,000 |
| | | | | | MA | - | | | MA812 | | ¥35,000 |
| | FR | RZN147/LN147 RZN152H | | 97/8~04/7 | AD | D2653 | | ¥13,000 | D8328 | | ¥13,000 |
| HILUX SPORT PICKUP ハイラックススポーツ ピックアップ | 4WD | LN165/LN165H LN167/LN170H LN172H/RZN167 RZN169H/RZN174H | | 97/9~04/7 | AD | D6432 | | ¥15,000 | D8488 | | ¥13,000 |
| FUNCARGO ファンカーゴ | FF | NCP20/NCP21 | | 99/8~05/9 | RE | 742099SP | | ¥19,000 | 376140SP | | ¥11,000 |
| PLATZ プラッツ | FF | SCP11/NCP12 | | 99/8~05/11 | OR | G16289 | | ¥20,000 | 23910 | | ¥9,500 |

西暦・年号換算

| | | | | | | | | | | | | | | | | | | | | | | | | | | | | | | | |
|----|------|------|------|------|------|------|------|------|------|------|------|------|------|------|------|------|------|------|------|------|------|------|------|------|------|------|------|------|------|------|------|
| 西暦 | 1988 | 1989 | 1990 | 1991 | 1992 | 1993 | 1994 | 1995 | 1996 | 1997 | 1998 | 1999 | 2000 | 2001 | 2002 | 2003 | 2004 | 2005 | 2006 | 2007 | 2008 | 2009 | 2010 | 2011 | 2012 | 2013 | 2014 | 2015 | 2016 | 2017 | 2018 |
| 年号 | S63 | H01 | H02 | H03 | H04 | H05 | H06 | H07 | H08 | H09 | H10 | H11 | H12 | H13 | H14 | H15 | H16 | H17 | H18 | H19 | H20 | H21 | H22 | H23 | H24 | H25 | H26 | H27 | H28 | H29 | H30 |

TOYOTA トヨタ

| 車種 | ★☆☆ | 🔍 | i | 📅 2018 | 🔧 | フロント | | | リア | | |
|---------------------------------|-------------------------|--|--------------------------------|-------------|-----|-----------|---|----------|-----------|---|----------|
| | | | | | | WONROE | i | 本体価格(税別) | WONROE | i | 本体価格(税別) |
| PRIUS プリウス | | NHW10/NHW11 | | 97/12~03/9 | OR | G7505 | 右 | ¥25,000 | G1126 | | ¥17,000 |
| | | NHW20 | | 03/9~09/5 | OR | G7506 | 左 | ¥25,000 | - | | |
| | | ZVW30 | 除くG's | 09/5~15/12 | OR | G7507 | 右 | ¥26,000 | | | |
| PROBOX プロボックス | FF | NCP160V/NSP160V | 除くハイブリッド | 14/9~ | OES | M744166SP | 右 | ¥20,000 | M378120SP | | ¥10,000 |
| | 4WD | NCP165V | | 14/9~ | OES | M744167SP | 左 | ¥20,000 | | | |
| MASTERACE マスターエース | ワゴン FR | YR20G/YR21G CR21G | | 88/8~96/10 | VM | V1111 | | ¥12,000 | - | | |
| | ワゴン 4WD | CR30G/YR30G | | 88/8~96/10 | VM | V1108 | | ¥9,500 | - | | |
| | SWスイッチワゴン FR | CR28G/YR28G | | 88/8~96/10 | VM | V1111 | | ¥12,000 | V1122 | | ¥8,000 |
| | SWスイッチワゴン 4WD | YR36G | | 88/8~96/10 | VM | V1108 | | ¥9,500 | - | | |
| LITEACE ライトエース | ワゴン 4WD | CM40G/YM40G | | 85/10~88/8 | AD | D8465 | | ¥13,000 | D7561 | | ¥13,000 |
| | | | | 88/8~92/1 | VM | V1108 | | ¥9,500 | - | | |
| | | | | | OR | - | | | 23314 | | ¥9,000 |
| | | TEMS | | 88/8~92/1 | AD | D8465A | | ¥13,000 | D4435A | | ¥15,000 |
| | バン 4WD | CM41V | | 85/10~92/1 | AD | D8465 | | ¥13,000 | D7561 | | ¥13,000 |
| | ワゴン FR | CM30G/KM30G YM30G | | 92/1~96/10 | VM | V1111 | | ¥12,000 | V1122 | | ¥8,000 |
| LITEACE TRUCK ライトエース トラック | バン 4WD SWスイッチワゴン 4WD | CR37G/CR38G CR36V | | 92/1~96/10 | VM | V1108 | | ¥9,500 | - | | |
| | | | | | OR | - | | | R1000 | | ¥8,000 |
| LITEACE NOAH ライトエースノア | ワゴン FR | CR40G/SR40G | | 96/10~01/11 | VM | V1021 | | ¥8,500 | V1122A | | ¥9,000 |
| | バン FR | CR41V/KR41V KR42V | 除くジャストロー(純正 番号 45851-28490) | 96/10~01/11 | VM | V1021 | | ¥8,500 | V1122A | | ¥9,000 |
| | ワゴン 4WD | CR50G/SR50G | | 96/10~01/11 | VM | V1108 | | ¥9,500 | - | | |
| | | | | | OR | - | | | R1000A | | ¥9,000 |
| | バン 4WD | CR51V | | 96/10~01/11 | VM | V1108 | | ¥9,500 | - | | |
| | | | | OR | - | | | | R1000A | | ¥9,000 |
| | | | | MA | - | | | | MA812A | | ¥35,000 |
| LITEACE VAN ライトエースバン | FR | S402M | | 08/01~ | OES | M744003SP | | ¥18,000 | M378002SP | | ¥9,000 |
| LANDCRUISER 60 ランドクルーザー 60 | | FJ60V/FJ61V FJ62V/FJ62G BJ60V/BJ61V HJ60V/HJ61V | | 80~89/10 | SD | SC2946MM | | ¥11,000 | - | | |
| LANDCRUISER 70 ランドクルーザー 70 | | HZJ73V/HZJ73HV HZJ77V/HZJ77HV PZJ70/PZJ70V PZJ77V/PZJ77HV | | 90/4~99/8 | SD | SC2946MM | | ¥11,000 | - | | |
| | | HZJ71V/HZJ71V HZJ74V/HZJ74K HZJ76V/HZJ76K | ※プッシュリテーナー は純正再使用 | 99/9~04/4 | AD | D8016 | * | ¥13,000 | - | | |
| | | GRJ76K/GRJ79K | ※プッシュリテーナー は純正再使用 | 14/8~ | AD | D8016 | * | ¥13,000 | - | | |

RE リフレックス OR オリジナル SM サムライ AD アドベンチャー VM バンマグナム MA マックスエアー GM ガスマグナム SD ステアリングダンパー

OES OE スペクトラム SX サムライショックアブソーバ 4本パック MK マウンティングキット PK プロテクションキット MC マジックキャンバー

| | ★★★ | | | | | フロント | | | リア | | |
|---|----------|--|--------------------------------------|------------|-----|----------|-----------|-----------|---------|---|-----------|
| | | | | | | MONROE | i | 本体価格 (税別) | MONROE | i | 本体価格 (税別) |
| LANDCRUISER 80 ランドクルーザー 80 | | FJ80G/FZJ80G HZJ81V/HDJ81V | *2ステージショックは機能 を取り外せば装着可能 | 89/10~98/1 | AD | D4473 | | ¥15,000 | D8433 | | ¥13,000 |
| | | FJ80G/HZJ81V HDJ81V | | 89/10~95/1 | SD | SC2946MM | | ¥11,000 | - | | |
| | | FZJ80G/HDJ81V HZJ81V | | 95/1~98/1 | SD | SC2957MM | | ¥11,000 | - | | |
| LANDCRUISER 100 ランドクルーザー 100 | | UZJ100W/HDJ101K | 除く アクティブハイト コントロール/ スカイフックTEMS | 98/1~07/7 | OES | 37183ST | | ¥13,000 | 37184ST | | ¥13,000 |
| LANDCRUISER 200 ランドクルーザー 200 | | UZJ200W/URJ202W | 除くZXグレード/ AHC&AVS/KDSS | 07/9~ | AD | D9012 | | ¥40,000 | D9013 | | ¥30,000 |
| LANDCRUISER PRADO ランドクルーザー プラド | | LJ71G/LJ78G/LJ78W | *2ステージショックは機能 を取り外せば装着可能 | 90/4~93/5 | AD | D6434 | | ¥15,000 | D6435 | | ¥15,000 |
| | | KZJ71G/KZJ71W KZJ78G/KZJ78W | *2ステージショックは機能 を取り外せば装着可能 | 93/5~96/5 | AD | D6438 | | ¥15,000 | D6439 | | ¥15,000 |
| | | KZJ90W/VZJ90W RZJ90W/KDJ90W KZJ95W/VZJ95W RZJ95W/KDJ95W | | 96/5~02/10 | AD | D8345 | | ¥17,000 | D8343 | | ¥14,000 |
| | | RZJ120W/RZJ125W KDJ120W/KDJ125W VZJ120W/VZJ125W TRJ120W/TRJ125W GRJ120W | 除くH∞TEMS+ 車高調整機能付 リア電子制御エアサス | 02/10~09/9 | AD | D8024 | | ¥19,000 | D8019 | | ¥14,000 |
| | | TRJ150W GRJ150W | 除くKDSS装着車/ TZ-Gセレクション | 09/9~ | AD | D8024A | | ¥19,000 | D8019 | | ¥14,000 |
| REGIUS ACE レジアスエース | 200系 FR | KDH200K/KDH200V KDH201K/KDH201V KDH211K/KDH220K KDH221K/KDH222B TRH200K/TRH200V TRH211K/TRH214W TRH221K/TRH223B TRH224W | | 04/8~ | SM | SH0656 | | ¥16,800 | SH0657 | | ¥16,800 |
| | | | | | SX | SX4001 | 4本 パック | ¥67,200 | X4 | | |
| | 200系 4WD | KDH205K/KDH205V KDH206K/KDH206V KDH225K/KDH227B TRH216K/TRH219W TRH226K/TRH228B TRH229W | | 04/8~ | SM | SH0656 | | ¥16,800 | SH0657 | | ¥16,800 |
| | | | | | SX | SX4001 | 4本 パック | ¥67,200 | X4 | | |
| REGIUS VAN レジアスバン | FR | RCH42V/LXH43V | | 97/6~02/5 | VM | V1125 | | ¥9,000 | V1140 | | ¥9,500 |
| | 4WD | LXH49V | | 97/6~02/5 | VM | V1126 | | ¥8,500 | V1141 | | ¥8,500 |

西暦・年号換算

| | | | | | | | | | | | | | | | | | | | | | | | | | | | | | | | |
|----|------|------|------|------|------|------|------|------|------|------|------|------|------|------|------|------|------|------|------|------|------|------|------|------|------|------|------|------|------|------|------|
| 西暦 | 1988 | 1989 | 1990 | 1991 | 1992 | 1993 | 1994 | 1995 | 1996 | 1997 | 1998 | 1999 | 2000 | 2001 | 2002 | 2003 | 2004 | 2005 | 2006 | 2007 | 2008 | 2009 | 2010 | 2011 | 2012 | 2013 | 2014 | 2015 | 2016 | 2017 | 2018 |
| 年号 | S63 | H01 | H02 | H03 | H04 | H05 | H06 | H07 | H08 | H09 | H10 | H11 | H12 | H13 | H14 | H15 | H16 | H17 | H18 | H19 | H20 | H21 | H22 | H23 | H24 | H25 | H26 | H27 | H28 | H29 | H30 |

NISSAN ニッサン

| 車種 | ★☆☆ | 検索 | i | 2018 | 工具 | フロント | | | リア | | |
|------------------------------|----------------------------|---|--|-------------|-----|------------|-----------|-----------|---------|---|----------|
| | | | | | | MONROE | i | 本体価格(税別) | MONROE | i | 本体価格(税別) |
| Be-1 | | BK10 | | 87/1~88/5 | OR | - | | | R3735 | | ¥15,000 |
| | | | | | | PK | PK023 | ¥4,500 | - | | |
| | | | | | | MC | MC212 | ¥7,500 | - | | |
| X-TRAIL エクストレイル | | T30/NT30/PNT30 | | 00/12~07/8 | AD | D0019 | ¥30,000 | D0021 | ¥30,000 | | |
| | | | | | MC | MC114 | ¥7,500 | MC114 | ¥7,500 | | |
| | | T31/NT31/TNT31 DNT31 | | 07/8~12/2 | AD | D0027 | ¥25,000 | D7019 | ¥20,000 | | |
| | | | | | MC | MC114 | ¥7,500 | - | | | |
| NV200 パネット | | M20/VM20 | | 08/12~12/05 | OR | G7431 | 右 ¥20,000 | G2179 | ¥10,000 | | |
| | | | | | OR | G7432 | 左 ¥20,000 | | | | |
| CARAVAN/HOMY キャラバン / ホーミー | コーチパン FR | DHGE24/DRGE24 DYGE24/KHE24 KHGE24/KRGE24 KSE24/KSGE24 CHGE24/CPGE24 CQGE24/CRGE24 CTGE24/CWGE24 CYGE24/DTGE24 DWGE24/VHE24 VHGE24/VPE24 VPG24/VRE24 VRGE24/VTE24 VTGE24/VWE24 VWGE24/VYE24 VYGE24 | 除く3.0 V6/2.7D ターボ/ 電子制御サスペンション/ FEFE24 | 86/9~01/4 | OR | - | | R1000 | ¥8,000 | | |
| | | | | | AD | D8465 | ¥13,000 | D8487 | ¥13,000 | | |
| | | | | | AD | D5471 | ¥15,000 | D8487 | ¥13,000 | | |
| | | | | | AD | D5473 | ¥15,000 | D4437 | ¥15,000 | | |
| | | | | | VM | - | | V1122 | ¥8,000 | | |
| | コーチ 3.0 V6 FR/ 2.7D ターボ | ARE24/KEE24 KRE24 | 除く電子制御 サスペンション | 88/10~99/6 | AD | D5471 | ¥15,000 | D8487 | ¥13,000 | | |
| | コーチパン 4WD | ARME24/ARMGE24 KRME24/KRMGE24 CRMGE24 CWMGE24 VRMGE24 VWMGE24 | | 87/11~01/3 | AD | D5473 | ¥15,000 | D4437 | ¥15,000 | | |
| | E25系 | CQGE25/CWGE25 CWMGE25/QE25 QGE25/ SE25/SGE25 CSGE25/DQGE25 DSGE25/DWGE25 VPE25/VRE25 VWE25/DWMGE25 VWME25 | | 01/4~12/5 | VM | - | | V1122 | ¥8,000 | | |
| CARAVAN NV350 キャラバン | E26系 | CS4E26/CS8E26/ CW4E26/CW8E26/ DS4E26/DS8E26/ DW4E26/KS2E26/ KS4E26/VR2E26/ VW2E26/VW6E26 | 除くRider | 12/6~ | OES | M378141SPA | * ¥9,000 | M378143SP | ¥9,000 | | |
| CUBE キューブ | FF | BZ11/YZ11 | | 02/10~08/11 | OR | - | | G1132 | ¥12,000 | | |
| | | | | | MC | MC212 | ¥7,500 | - | | | |
| CUBE CUBIC キューブキュービック | FF | BGZ11/YGZ11 | | 03/9~08/11 | OR | - | | G1132 | ¥12,000 | | |
| | | | | | MC | MC212 | ¥7,500 | - | | | |
| SUNNY サニー | FF | B15/FB15/QB15 SB15 | | 98/10~00/8 | OES | 71566ST | 右 ¥17,000 | 71312ST | ¥14,000 | | |
| | | | | | OES | 71567ST | 左 ¥17,000 | | | | |
| | | | | | MC | MC212 | ¥7,500 | - | | | |
| SUNNY TRUCK サニートラック | | B120/B121/B122 GB120/GB121 GB122 | | 70~94/3 | OR | MR834 | ¥16,000 | 32207MM | ¥9,000 | | |
| SAFARI サファリ | 4WD | FG160/VR160 VRG160/BRG161 FG161/VR161 VRG161 | | 82/8~87/10 | AD | D4436 | ¥15,000 | D4437 | ¥15,000 | | |
| | 4WD | FGY60/VRGY60 VRY60/WGY60 WRGY60/WRY60 WYY60 | | 87/11~97/9 | AD | D4468 | ¥15,000 | D4469 | ¥15,000 | | |

* アッパーマウントは純正品再使用

西暦・年号換算

| | | | | | | | | | | | | | | | | | | | | | | | | | | | | | | | |
|----|------|------|------|------|------|------|------|------|------|------|------|------|------|------|------|------|------|------|------|------|------|------|------|------|------|------|------|------|------|------|------|
| 西暦 | 1988 | 1989 | 1990 | 1991 | 1992 | 1993 | 1994 | 1995 | 1996 | 1997 | 1998 | 1999 | 2000 | 2001 | 2002 | 2003 | 2004 | 2005 | 2006 | 2007 | 2008 | 2009 | 2010 | 2011 | 2012 | 2013 | 2014 | 2015 | 2016 | 2017 | 2018 |
| 年号 | S63 | H01 | H02 | H03 | H04 | H05 | H06 | H07 | H08 | H09 | H10 | H11 | H12 | H13 | H14 | H15 | H16 | H17 | H18 | H19 | H20 | H21 | H22 | H23 | H24 | H25 | H26 | H27 | H28 | H29 | H30 |

NISSAN ニッサン

| 車種 | ★☆☆ | 🔍 | i | 📅 2018 | 🔧 | フロント | | | リア | | |
|-------------------------------|----------|--|----------------------------|-------------|-----|---------|---|----------|---------|---|----------|
| | | | | | | WONROE | i | 本体価格(税別) | WONROE | i | 本体価格(税別) |
| JUKE ジューク | FF | F15/YF15 | 除くアーバンセレクション/ AAAエディション | 10/6~ | OR | G8237 | 右 | ¥20,000 | G2174 | | ¥9,000 |
| | | | | | OR | G8238 | 左 | ¥20,000 | | | |
| | 4WD | NF15 | 除く NISMO RS | 10/11~ | MC | MC114 | | ¥7,500 | | | |
| | | | | | OR | G8237 | 右 | ¥20,000 | G2175 | | ¥9,000 |
| CEDRIC/GROLIA セドリック/グロリア | セダン | Y30/HY30/NY30 PY30/MY30/UY30 | 除くオートレライザー | 83/6~87/5 | OR | - | | | 55924GM | | ¥7,500 |
| | バン/ワゴン | WY30/WHY30 WUY30/VY30 VNY30/VHY30 VUY30 | | 81/10~99/8 | OR | - | | | 31094MM | | ¥9,000 |
| | | Y31/EY31/PY31 UY31/TY31 | 除くオートレライザー/ エアサス/シーマ | 87/6~91/6 | OR | - | | | 55924GM | | ¥7,500 |
| DATSUN ダットサン | 720系 FR | C720/A720/CG720 CG720/JAG720F AG720/JF/CG720H AG720HF/KDG720J UCG720/UAG720F RDG720H/RAG720HF | | 79/10~85/8 | AD | D2113 | | ¥13,000 | D7561 | | ¥13,000 |
| | D21系 FR | CD21/DD21/AD21 CGD21/AGD21 | | 85/8~97/1 | AD | D2113 | | ¥13,000 | D4463 | | ¥15,000 |
| | | | | | MA | - | | | MA727 | | ¥35,000 |
| | D22系 FR | BD22/PD22/QD22 LFD22/LBD22 LPD22 | | 97/1~02/8 | AD | D2113 | | ¥13,000 | D4463 | | ¥15,000 |
| | D22系 4WD | LRMD22/LFMD22 | | 97/1~02/8 | AD | D4486 | | ¥15,000 | D8487 | | ¥13,000 |
| TIDA ティータ | | C11/JC11/NC11 | 除くアクシス/S-tune | 04/9~12/8 | OES | 72737ST | 右 | ¥20,500 | - | | |
| | | | | | OES | 72738ST | 左 | ¥20,500 | | | |
| | | | | | OR | - | | | G1132 | | ¥12,000 |
| | | | | | MC | MC114 | | ¥7,500 | - | | |
| TIDA LATIO ティータラティオ | | SC11/SJ11/SNC11 | 除くアクシス/S-tune | 04/10~12/10 | OES | 72737ST | 右 | ¥20,500 | - | | |
| | | | | | OES | 72738ST | 左 | ¥20,500 | | | |
| | | | | | OR | - | | | G1132 | | ¥12,000 |
| | | | | | MC | MC114 | | ¥7,500 | - | | |
| DUALIS デュアリス | | J10/KJ10/NJ10 KNJ10 | 除くクロスライダー | 07/5~10/8 | AD | D0023 | | ¥25,000 | D7018 | | ¥14,000 |
| | | | | | MC | MC114 | | ¥7,500 | - | | |
| | | | | 10/8~12/2 | AD | D0023 | | ¥25,000 | D7019 | | ¥20,000 |
| | | | | | MC | MC114 | | ¥7,500 | - | | |
| TERRANO テラノ | D21系 4WD | WHYD21/WBYD21 VBYD21/LBYD21 | 除く 電子制御サスペンション | 86/8~95/9 | AD | - | | | D8003 | | ¥13,000 |
| | | | | | MA | - | | | MA728 | | ¥35,000 |
| PAO パオ | | PK10 | | 89/1~91/2 | RE | - | | | R3735 | | ¥15,000 |
| | | | | | PK | PK023 | | ¥4,500 | - | | |
| | | | | | MC | MC212 | | ¥7,500 | - | | |
| PRIMERA プリメーラ | FF | RP12/TP12 QP12/HP12 | | 01/1~05/12 | RE | E4735 | | ¥28,000 | E1305 | | ¥15,000 |
| PRIMERA WAGON プリメーラワゴン | FF | WRP12/WTP12 WHP12 | | 01/1~05/12 | RE | E4735 | | ¥28,000 | E1305 | | ¥15,000 |
| BLUEBIRD SYLPHY ブルーバードシルフィ | FF | FG10/QG10 | | 00/8~05/12 | OES | 71566ST | 右 | ¥17,000 | 71312ST | | ¥14,000 |
| | | | | | OES | 71567ST | 左 | ¥17,000 | | | |
| | | | | | MC | MC212 | | ¥7,500 | - | | |

RE リフレックス OR オリジナル SM サムライ AD アドベンチャー VM バンマグナム MA マックスエアー GM ガスマグナム SD ステアリングダンパー

OES OE スペクトラム SX サムライショックアブソーバ 4本パック MK マウンティングキット PK プロテクションキット MC マジックキャンパー

| 車種 | ★☆☆ | 検索 | i | 2018 | 工具 | フロント | | | リア | | | | | | |
|----------------------|-----------------------|------------------|------------|------------|-------|----------------|---|------------|---------|---------|----------|---------|-------|--|---------|
| | | | | | | MONROE | i | 本体価格(税別) | MONROE | i | 本体価格(税別) | | | | |
| MARCH マーチ | | K10/YK10 | 除くターボ | 82/10~92/1 | RE | - | | | R3735 | | ¥15,000 | | | | |
| | | | | | PK | PK023 | | ¥4,500 | - | | | | | | |
| | | | | | MC | MC212 | | ¥7,500 | - | | | | | | |
| | | | | | FF | K11/HK11/FHK11 | | 92/1~99/10 | OR | 10026 | 右 | ¥19,000 | - | | |
| | | | | | | | | | OR | 10027 | 左 | ¥19,000 | | | |
| | | | | | FF | K11/AK11/WAK11 | | 99/11~02/2 | RE | - | | | E1094 | | ¥12,000 |
| | | | | | | | | | MC | MC212 | | ¥7,500 | - | | |
| | | | | | | | | | OR | 10058 | 右 | ¥19,000 | - | | |
| | | | | | | | | | | | | | | | |
| | | | | | RE | - | | | E1094 | | ¥12,000 | | | | |
| MC | MC212 | | ¥7,500 | - | | | | | | | | | | | |
| 1.2 FF | K12/AK12 BK12/YK12 | 除く オーテックバージョン | 02/3~10/7 | OR | (開発中) | | | G1132 | | ¥12,000 | | | | | |
| MARCH マーチ | FF | K13 | 除くニスモバージョン | 10/7~ | OR | G7027 | 右 | ¥21,000 | G1134 | | ¥9,000 | | | | |
| | | | | | OR | G7028 | 左 | ¥21,000 | | | | | | | |
| MARCH BOX マーチ BOX | | WK11/WAK11 | | 99/11~01/6 | OR | 10058 | 右 | ¥19,000 | - | | | | | | |
| | | | | | OR | 10059 | 左 | ¥19,000 | | | | | | | |
| | | | | | RE | - | | | E1094 | | ¥12,000 | | | | |
| | | | | | MC | MC212 | | ¥7,500 | - | | | | | | |
| MISTRAL ミストラル | 4WD | R20/KR20 | | 94/6~98/8 | AD | - | | | D8003 | | ¥13,000 | | | | |
| | | | | | MA | - | | | MA728 | | ¥35,000 | | | | |
| MURANO ムラノ | | TZ50/PZ50/PNZ50 | | 04/9~08/9 | OES | 72267ST | 右 | ¥20,000 | 37282ST | | ¥8,000 | | | | |
| | | | | | OES | 72268ST | 左 | ¥20,000 | | | | | | | |
| | | | | | MK | MK301 | | ¥12,000 | - | | | | | | |
| | | | | | MC | MC114 | | ¥7,500 | - | | | | | | |

西暦・年号換算

| | | | | | | | | | | | | | | | | | | | | | | | | | | | | | | | |
|----|------|------|------|------|------|------|------|------|------|------|------|------|------|------|------|------|------|------|------|------|------|------|------|------|------|------|------|------|------|------|------|
| 西暦 | 1988 | 1989 | 1990 | 1991 | 1992 | 1993 | 1994 | 1995 | 1996 | 1997 | 1998 | 1999 | 2000 | 2001 | 2002 | 2003 | 2004 | 2005 | 2006 | 2007 | 2008 | 2009 | 2010 | 2011 | 2012 | 2013 | 2014 | 2015 | 2016 | 2017 | 2018 |
| 年号 | S63 | H01 | H02 | H03 | H04 | H05 | H06 | H07 | H08 | H09 | H10 | H11 | H12 | H13 | H14 | H15 | H16 | H17 | H18 | H19 | H20 | H21 | H22 | H23 | H24 | H25 | H26 | H27 | H28 | H29 | H30 |

MAZDA マツダ

| 車種 | 駆動方式 | エンジン | 備考 | 年式 | グレード | フロント | | | リア | | | |
|--|----------------------|------------------------|--------------------------|------------|------------|-----------|-----------|----------|-----------|-----------|----------|---------|
| | | | | | | WONROE | i | 本体価格(税別) | WONROE | i | 本体価格(税別) | |
| RX-8 | | SE3P | 除くタイプRS/タイプS/ マツダスピード | 03/4~13/4 | OES | 71122ST | | ¥28,800 | 71123ST | | ¥30,000 | |
| | | | | | MK | 906982MM | | ¥2,500 | 906982MM | | ¥2,500 | |
| AXELA アクセラ | FF | BK5P/BKEP/BK3P | 除く4WD/ マツダスピード | 03/10~09/6 | OR | G8803 | 右 | ¥21,000 | 23992 | | ¥15,000 | |
| | | | | | OR | G8804 | 左 | ¥21,000 | | | | |
| | | | | | PK | PK156 | | ¥2,640 | - | | | |
| | | | | | MK | MK282 | | ¥8,000 | - | | | |
| | FF | BL5FP/BLEFP | 除く4WD/ マツダスピード | 09/6~13/11 | OR | G8803 | 右 | ¥21,000 | G1167 | | ¥14,000 | |
| | | | | | OR | G8804 | 左 | ¥21,000 | | | | |
| | | | | | PK | PK156 | | ¥2,640 | - | | | |
| | | | | | MK | MK282 | | ¥8,000 | - | | | |
| | FF | BM2FP/BM5FP BMLFP | | | 13/11~19/5 | OES | M744306SP | 右 | ¥20,000 | M378125SP | | ¥10,000 |
| | | | | | | OES | M744307SP | 左 | ¥20,000 | | | |
| AXELA SPORTS アクセラスポーツ | FF | BK5P/BKEP/BK3P | 除く4WD/ マツダスピード | 03/10~09/5 | OR | G8803 | 右 | ¥21,000 | 23992 | | ¥15,000 | |
| | | | | | OR | G8804 | 左 | ¥21,000 | | | | |
| | FF | BL5FW/BLEFW BLFFW | 除く4WD/ マツダスピード | 09/6~13/11 | OR | G8803 | 右 | ¥21,000 | G1167 | | ¥14,000 | |
| | | | | | OR | G8804 | 左 | ¥21,000 | | | | |
| | | | | | PK | PK156 | | ¥2,640 | - | | | |
| | | | | | MK | MK282 | | ¥8,000 | - | | | |
| FF | BM2FS/BM5FS BMLFS | | | 13/11~19/5 | OES | M744306SP | 右 | ¥20,000 | M378125SP | | ¥10,000 | |
| | | | | | OES | M744307SP | 左 | ¥20,000 | | | | |
| AXELA HYBRID アクセラハイブリッド | FF | BYEFP | | 13/11~19/5 | OES | M744306SP | 右 | ¥20,000 | M378125SP | | ¥10,000 | |
| | | | | | OES | M744307SP | 左 | ¥20,000 | | | | |
| ATENZA SEDAN アテンザセダン | | GG3P/GGEP | 除くマツダスピード | 02/5~08/1 | OR | G23101 | | ¥16,000 | 23980 | | ¥9,000 | |
| | | GHEFP/GH5AP GH5FP | | | 08/1~12/11 | OR | G1155 | 右 | ¥10,000 | G1157 | | ¥8,500 |
| | | | | | | OR | G1156 | 左 | ¥10,000 | | | |
| ATENZA SPORTS アテンザスポーツ | | GG3S/GGES | | 02/5~08/1 | OR | G23101 | | ¥16,000 | 23980 | | ¥9,000 | |
| | | GHEFS/GH5AS GH5FS | | | 08/1~12/11 | OR | G1155 | 右 | ¥10,000 | G1157 | | ¥8,500 |
| | | | | | | OR | G1156 | 左 | ¥10,000 | | | |
| ATENZA SPORTS WAGON アテンザ スポーツワゴン | FF | GY3W/GYEW | 除く リア セルフレブライザー | 02/5~08/1 | OR | G23101 | | ¥16,000 | 23980 | | ¥9,000 | |
| | | GHEFW/GH5AW GH5FW | | | 08/1~12/11 | OR | G1155 | 右 | ¥10,000 | G1157 | | ¥8,500 |
| | | | | | | OR | G1156 | 左 | ¥10,000 | | | |
| CX-3 | FF | DK5FW | | 15/2~ | OES | M744274SP | 右 | ¥20,000 | M378116SP | | ¥10,000 | |
| | | | | | OES | M744275SP | 左 | ¥20,000 | | | | |
| | 4WD | DK5AW | | 15/2~ | OES | M744274SP | 右 | ¥20,000 | M378117SP | | ¥10,000 | |
| | | | | | OES | M744275SP | 左 | ¥20,000 | | | | |
| DEMIO デミオ | | DY3W/DY5W DY5R/DY3R | | 02/8~07/7 | OR | G16385 | 右 | ¥18,000 | 43125 | | ¥11,000 | |
| | | | | | OR | G16386 | 左 | ¥18,000 | | | | |
| | FF | DE3FS/DEJFS | 除く4WD/スポーツ | | 07/7~14/9 | OR | G7401 | 右 | ¥17,300 | 44001 | | ¥9,800 |
| | | | | | | OR | G7402 | 左 | ¥17,300 | | | |
| | FF ガソリン車 | DJ3FS/DJLFS | 除く4WD | | 14/12~ | OES | M744254SP | 右 | ¥20,000 | M378110SP | | ¥10,000 |
| | | | | | | OES | M744255SP | 左 | ¥20,000 | | | |
| | FF ディーゼル車 | DJ5FS | 除く4WD | | 14/12~ | OES | M744268SP | 右 | ¥20,000 | M378110SP | | ¥10,000 |
| | | | | | | OES | M744269SP | 左 | ¥20,000 | | | |

RE リフレックス OR オリジナル SM サムライ AD アドベンチャー VM バンマグナム MA マックスエアー GM ガスマグナム SD ステアリングダンパー

OES OE スペクトラム SX サムライショックアブソーバ 4本パック MK マウンティングキット PK プロテクションキット MC マジックキャンバー

| 車種 | ★☆☆ | 🔍 | i | 📅 2018 | 🔧 | フロント | | | リア | | |
|------------------------------|------------------|---|-----------------------|------------|-----|----------|---|----------|----------|---------|----------|
| | | | | | | MONROE | i | 本体価格(税別) | MONROE | i | 本体価格(税別) |
| PREMACY プレマシー | FF | CREW/CR3W | 除く4WD | 05/2~10/7 | OR | G8803 | 右 | ¥21,000 | 23992 | | ¥15,000 |
| | | | | | OR | G8804 | 左 | ¥21,000 | | | |
| | | | | | PK | PK156 | | ¥2,640 | - | | |
| | | | | | MK | MK282 | | ¥8,000 | - | | |
| | | CWEFW/CWFFW | 除く4WD | 10/7~ | OR | G8805 | 右 | ¥20,000 | 43129 | | ¥14,000 |
| | | | | | OR | G8806 | 左 | ¥20,000 | | | |
| | | | | | PK | PK156 | | ¥2,640 | - | | |
| | | | | | MK | MK282 | | ¥8,000 | - | | |
| PROCEED プロシード | | UF66M | | 90/1~98/12 | OES | 37016ST | | ¥11,000 | 37017ST | ¥11,000 | |
| PROCEED MARVIE プロシードマービー | | UV66R/UVL6R UV56R | | 91/1~99/1 | OES | 37016ST | | ¥11,000 | 37017ST | ¥11,000 | |
| VERISA ベリーサ | | DC5W/DC5R | | 04/6~15/10 | OR | G16385 | 右 | ¥18,000 | 43125 | | ¥11,000 |
| | | | | | OR | G16386 | 左 | ¥18,000 | | | |
| BONGO/SPECTRON ボンゴ/スペクトロン | FF バン シングルタイヤ | SSE8W/SSF8W SS8W/SRE9W SRF9W/SR89V SR29V/SR2AV SREAV/SRE9V SS43V/SSF8V SS48V | 除くバン ダブルタイヤ | 83/5~97/5 | VM | V1021 | | ¥8,500 | V1120 | | ¥10,000 |
| | FF バン ダブルタイヤ | SR89V/SR29V SREAV/SRSAV | 除くバン シングルタイヤ | 90/1~97/5 | VM | V1021 | | ¥8,500 | V1122 | | ¥8,000 |
| | 4WD | SSE8R/SS88R SS88W/SS88H SS88M/SS88V SS88RF/SS88WF SS28M/SS28V SS28H/SS28RF SSF8R/SR29V SR2AM/SR2AV | | 86/11~97/5 | VM | - | | | V1120 | | ¥10,000 |
| ROADSTER ロードスター | FR | NCEC | 除くRS/NR-A/ ビルシュタイン | 05/8~15/5 | OES | 72495ST | | ¥28,000 | 72496ST | | ¥28,000 |
| | | | | | MK | 906982MM | | ¥2,500 | 906982MM | | ¥2,500 |

西暦・年号換算

| | | | | | | | | | | | | | | | | | | | | | | | | | | | | | | | |
|----|------|------|------|------|------|------|------|------|------|------|------|------|------|------|------|------|------|------|------|------|------|------|------|------|------|------|------|------|------|------|------|
| 西暦 | 1988 | 1989 | 1990 | 1991 | 1992 | 1993 | 1994 | 1995 | 1996 | 1997 | 1998 | 1999 | 2000 | 2001 | 2002 | 2003 | 2004 | 2005 | 2006 | 2007 | 2008 | 2009 | 2010 | 2011 | 2012 | 2013 | 2014 | 2015 | 2016 | 2017 | 2018 |
| 年号 | S63 | H01 | H02 | H03 | H04 | H05 | H06 | H07 | H08 | H09 | H10 | H11 | H12 | H13 | H14 | H15 | H16 | H17 | H18 | H19 | H20 | H21 | H22 | H23 | H24 | H25 | H26 | H27 | H28 | H29 | H30 |

MITSUBISHI ミツビシ

| 車種 | ★☆☆ | 🔍 | i | 📅 2018 | 🔧 | フロント | | | リア | | |
|--|-------------|--|-------------------------|-------------|-----|-----------|---|----------|-----------|---|----------|
| | | | | | | WONROE | i | 本体価格(税別) | WONROE | i | 本体価格(税別) |
| OUTLANDER アウトランダー | | CW4W/CW5W CW6W | | 05/10~12/10 | OES | 72437ST | 右 | ¥25,800 | - | | |
| | | | | | OES | 72438ST | 左 | ¥25,800 | | | |
| | | | | | MC | MC114 | | ¥7,500 | | | |
| GALANT FORTIS ギャランフォルティス | | CY3A/CY4A/CY6A | 除くリアアート | 07/8~15/4 | OR | G8135 | 右 | ¥23,000 | G1124 | | ¥17,000 |
| | | | | | OR | G8136 | 左 | ¥23,000 | | | |
| | | | | | MC | MC114 | | ¥7,500 | - | | |
| GALANT FORTIS SPORT BACK ギャランフォルティス スポーツバック | | CX3A/CX4A | 除くリアアート/CX6A | 08/12~15/4 | OR | G8135 | 右 | ¥23,000 | G1124 | | ¥17,000 |
| | | | | | OR | G8136 | 左 | ¥23,000 | | | |
| | | | | | MC | MC114 | | ¥7,500 | - | | |
| STRADA ストラダ | | K34T | | 92/5~97/6 | AD | D2653 | | ¥13,000 | - | | |
| DELICA STAR WAGON デリカスターワゴン | バン 4WD | P23V/P25V P27V/P45V | | 86/6~99/12 | VM | V1038 | | ¥8,000 | V1029 | | ¥8,500 |
| | | | | | AD | D6424 | | ¥15,000 | D7561 | | ¥13,000 |
| | ワゴン 4WD | P23W/P24W P25W/P35W | | 86/6~99/12 | VM | V1038 | | ¥8,000 | V1029 | | ¥8,500 |
| | | | | | AD | D6424 | | ¥15,000 | D7561 | | ¥13,000 |
| DELICA D:5 デリカ ディーファイブ | 4WD | CV1W | | 13/1~19/2 | OES | M744248SP | 右 | ¥20,000 | M378107SP | | ¥10,000 |
| | | | | | OES | M744249SP | 左 | ¥20,000 | | | |
| | 4WD | CV5W | | 07/1~12/6 | OES | M744250SP | 右 | ¥20,000 | M378108SP | | ¥10,000 |
| | | | | | OES | M744251SP | 左 | ¥20,000 | | | |
| PAJERO パジェロ | リア コイルスプリング | L141G/L144G L141GW/L144GW L146GW/L149GW L141GWG/L149GWG | | 89/6~91/2 | AD | D6424 | | ¥15,000 | D8427 | | ¥13,000 |
| | リア コイルスプリング | V21W/V23W/V24W V25W/V26W/V43W V44W/V45W/V46W V24WG/V44WG V46WG/V47WG V23C/V24C/V25C V46V | 3モード可変ショック の車両にも装着可能 | 91/2~99/9 | AD | D5470 | | ¥15,000 | D5471 | | ¥15,000 |
| | | V65W/V68W V75W/V78W | | 99/9~06/10 | AD | D8005 | | ¥22,000 | D7003 | | ¥13,000 |
| | | V83W/V87W V93W/V97W | 除くディーゼル | 06/10~ | AD | D8005 | | ¥22,000 | D7003 | | ¥13,000 |
| PAJERO IO パジェロイオ | | H61W/H62W/H66W H67W/H71W/H72W H76W/H77W | | 98/6~07/8 | AD | - | | | D7002 | | ¥13,000 |

RE リフレックス OR オリジナル SM サムライ AD アドベンチャー VM バンマグナム MA マックスエアー GM ガスマグナム SD ステアリングダンパー

OES OE スペクトラム SX サムライショックアブソーバ 4本パック MK マウンティングキット PK プロテクションキット MC マジックキャンバー

HONDA ホンダ

| 車種 | ★☆☆ | 検索 | i | 2018 | 工具 | フロント | | | リア | | | |
|----------------------------------|-------------|----------------------|---------------------------|-------------|-----------|-----------|-----------|----------|-----------|-------|----------|---------|
| | | | | | | MONROE | i | 本体価格(税別) | MONROE | i | 本体価格(税別) | |
| CR-V | | RD1/RD2 | | 95/10~01/9 | AD | D7005 | | ¥15,000 | D7006 | | ¥19,000 | |
| HR-V | | GH1/GH2 | | 98/9~03/10 | AD | D0007 | | ¥21,000 | D7001 | | ¥13,000 | |
| N-BOX | FF | JF1 | | 11/12~17/8 | OES | M744012SP | 右 | ¥18,000 | M378006SP | | ¥8,000 | |
| | | | | | OES | M744013SP | 左 | ¥18,000 | | | | |
| | | | | | MC | MC212 | | ¥7,500 | - | | | |
| N BOX CUSTOM N-BOX カスタム | FF | JF1 | | 11/12~17/8 | OES | M744012SP | 右 | ¥18,000 | M378006SP | | ¥8,000 | |
| | | | | | OES | M744013SP | 左 | ¥18,000 | | | | |
| N-ONE | FF | JG1 | | 12/11~ | OES | M744012SP | 右 | ¥18,000 | M378006SP | | ¥8,000 | |
| | | | | | OES | M744013SP | 左 | ¥18,000 | | | | |
| ACCORD アコード | 2.0FF/2.4FF | CL7/CL9 | 除くユーロR/ スポーツパッケージ | 02/10~08/12 | OES | 376167SP | | ¥21,000 | 376131SP | | ¥22,000 | |
| ACCORD WAGON アコードワゴン | 2.0FF/2.4FF | CM1/CM2 | | 02/11~08/12 | OES | 376167SP | | ¥21,000 | 376207SP | | ¥19,000 | |
| INSPIRE/SABER インスパイア/ セイバー | | UA4/UA5 | 除くタイプS | 98/10~03/6 | RE | E1266 | | ¥19,000 | E1265 | | ¥22,000 | |
| ELEMENT エレメント | 4WD | YH2 | | 03/4~10/12 | OES | 72135ST | 右 | ¥19,200 | 71101ST | | ¥16,800 | |
| | | | | | OES | 72136ST | 左 | ¥19,200 | | | | |
| | | | | | MC | MC116 | | ¥7,500 | - | | | |
| STREAM ストリーム | FF | RN1/RN3 | 車体No.1000001 ~1100000 | 00/10~01/10 | RE | E4634 | | ¥28,000 | E1324 | | ¥18,000 | |
| | | | | | MC | MC114 | | ¥7,500 | - | | | |
| | FF | RN1/RN3 | 車体No.1100000→ 除くアブソルート | 01/10~06/7 | RE | - | | | E1324 | | ¥18,000 | |
| FIT フィット | 1.3FF/1.5FF | GD1/GD3 | 除く4WD | 01/6~03/10 | OR | G7271 | 右 | ¥22,000 | G1128 | | ¥13,000 | |
| | | | | | OR | G7272 | 左 | ¥22,000 | | | | |
| | | GD1/GD3 | 除く4WD | 03/10~07/10 | OR | G7275 | 右 | ¥21,000 | G1128 | | ¥13,000 | |
| | | | | | OR | G7276 | 左 | ¥21,000 | | | | |
| GK3/GK5 | 除くRS | 13/9~ | OES | M744218SP | 右 | ¥18,000 | M378098SP | | ¥9,000 | | | |
| | | | OES | M744219SP | 左 | ¥18,000 | | | | | | |
| FREED フリード | | GB3 | | 08/5~16/9 | OES | M744000SP | 右 | ¥20,000 | M378000SP | | ¥9,000 | |
| | | | | | OES | M744001SP | 左 | ¥20,000 | | | | |
| GB4 | | 08/5~16/9 | OES | - | | | M378000SP | | ¥9,000 | | | |
| | | | OES | | | | | | | | | |
| FREED SPIKE フリードスパイク | | GB3 | | 10/7~16/9 | OES | M744000SP | 右 | ¥20,000 | M378000SP | | ¥9,000 | |
| | | | | | OES | M744001SP | 左 | ¥20,000 | | | | |
| GB4 | | 10/7~16/9 | OES | - | | | M378000SP | | ¥9,000 | | | |
| | | | OES | | | | | | | | | |
| FREED HYBRID フリードハイブリッド | | GP3 | | 11/10~16/9 | OES | M744000SP | 右 | ¥20,000 | M378000SP | | ¥9,000 | |
| | | | | | OES | M744001SP | 左 | ¥20,000 | | | | |
| HORIZON ホライゾン | | UBS25GWH UBS69GWH | 除く ハンドリングパイロータス | 94/2~98/3 | AD | D5473 | | ¥15,000 | D4479 | | ¥15,000 | |
| | | ハンドリングパイロータス | UBS25GWH UBS69GWH | | 94/2~98/3 | AD | D5473 | | ¥15,000 | D4479 | | ¥15,000 |
| | | UBS26GWH UBS73GWH | | 98/3~99/10 | AD | D5473 | | ¥15,000 | D4479 | | ¥15,000 | |

西暦・年号換算

| | | | | | | | | | | | | | | | | | | | | | | | | | | | | | | | |
|----|------|------|------|------|------|------|------|------|------|------|------|------|------|------|------|------|------|------|------|------|------|------|------|------|------|------|------|------|------|------|------|
| 西暦 | 1988 | 1989 | 1990 | 1991 | 1992 | 1993 | 1994 | 1995 | 1996 | 1997 | 1998 | 1999 | 2000 | 2001 | 2002 | 2003 | 2004 | 2005 | 2006 | 2007 | 2008 | 2009 | 2010 | 2011 | 2012 | 2013 | 2014 | 2015 | 2016 | 2017 | 2018 |
| 年号 | S63 | H01 | H02 | H03 | H04 | H05 | H06 | H07 | H08 | H09 | H10 | H11 | H12 | H13 | H14 | H15 | H16 | H17 | H18 | H19 | H20 | H21 | H22 | H23 | H24 | H25 | H26 | H27 | H28 | H29 | H30 |

SUZUKI スズキ

| 車種 | 駆動方式 | エンジン | 情報 | 年式 | グレード | フロント | | | リア | | |
|---------------------------|---------|--|---------------|-------------|----------------------------|-------------|---------|-------------|---------|---------|----------|
| | | | | | | WONROE | 位置 | 本体価格(税別) | WONROE | 位置 | 本体価格(税別) |
| X-90 | 4WD | LB11S | | 95/10~97/12 | AD | D0201 | | ¥20,000 | D7624 | | ¥13,000 |
| ALTO アルト | | CL11V/CM11V CP11S/CN11S CP21S/CN21S CM21V/CL21V CS22S/CR22S CM22V/CL22V HA11S/HB11S HC11V/HD11V | 除くターボ | 88/9~94/11 | OR | 11292 | 右 | ¥17,000 | G21634 | | ¥9,000 |
| | | | | | OR | 11293 | 左 | ¥17,000 | | | |
| | | | | | MC | MC212 | | ¥7,500 | - | | |
| ALTO HUSTLE アルトハッスル | | CS22S/CR22S CM22V/CL22V | | 91/11~93/10 | OR | 11292 | 右 | ¥17,000 | G21634 | | ¥9,000 |
| | | | | | OR | 11293 | 左 | ¥17,000 | | | |
| | | | | | MC | MC212 | | ¥7,500 | - | | |
| ESCUDO エスクード | | TA01V/TA01W TA01R/TA31W TA51W | 除くノマド5ドア | 88/5~97/11 | AD | D0201 | | ¥20,000 | D7624 | | ¥13,000 |
| | | | | | 3ドア | TA02W/TA52W | | 97/11~02/11 | | | |
| | 5ドア | TD02W/TD32W TD52W/TD62W TL52W | 除くグラントエスクード | 97/11~05/5 | AD | D0202 | | ¥19,000 | D7644 | | ¥13,000 |
| | | | | | TD54W/TA74W TD94W/TDA4W | | 05/5~ | AD | | | |
| | | | | | MC | MC114 | | ¥7,500 | - | | |
| JIMNY ジムニー | | SJ10F/SJ10VM SJ10VA | 車体No. 110000→ | 79/11~85/12 | AD | D7029 | | ¥13,000 | - | | ¥13,000 |
| | | | | | 81/5~87/11 | AD | D7029 | | | | |
| | | JA51C/JA51V JA51W | 84/11~88/6 | AD | D7029 | | ¥13,000 | D8443 | ¥13,000 | | |
| | | | | OR | 31029MM | | ¥6,500 | | | 32207MM | ¥9,000 |
| | | JA71C/JA71V | 86/1~90/3 | AD | D7029 | | ¥13,000 | D8443 | ¥13,000 | | |
| | | | | OR | 31029MM | | ¥6,500 | | | 32207MM | ¥9,000 |
| | | JA11V/JA11C | 90/3~95/10 | AD | D7029 | | ¥13,000 | D8443 | ¥13,000 | | |
| OR | 31029MM | | | | ¥6,500 | 32207MM | ¥9,000 | | | | |
| JB23W | 98/10~ | AD | D7705 | | ¥13,000 | | | D7706 | ¥13,000 | | |
| JIMNY L ジムニーL | | JB23W | | 00/3~01/2 | AD | D7705 | | ¥13,000 | D7706 | ¥13,000 | |
| JIMNY SIERRA ジムニーシエラ | | JB31W | | 93/5~95/10 | AD | D7029 | | ¥13,000 | D8443 | ¥13,000 | |
| | | | | | OR | 31029MM | | ¥6,500 | | | 32207MM |
| | | JB43W | | 02/1~ | AD | D7705 | | ¥13,000 | D7706 | ¥13,000 | |
| JIMNY WIDE ジムニーワイド | | JB33W/JB43W | | 98/1~02/1 | AD | D7705 | | ¥13,000 | D7706 | ¥13,000 | |
| SWIFT スイフト | FF | ZC11S/ZC21S ZC71S | 除くスイフトスポーツ | 04/11~10/9 | OR | G7273 | 右 | ¥20,000 | G1131 | | ¥13,000 |
| | | | | | OR | G7274 | 左 | ¥20,000 | | | |
| | | | | | MC | MC212 | | ¥7,500 | - | | |
| | 4WD | ZD11S/ZD21S | | 04/11~10/9 | OR | G7342 | 右 | ¥19,000 | G1120 | | ¥12,000 |
| | | | | | OR | G7343 | 左 | ¥19,000 | | | |
| | | | | | MC | MC212 | | ¥7,500 | - | | |
| SPLASH スプラッシュ | | XB32S | | 08/10~ | OR | G7273 | 右 | ¥20,000 | G1131 | | ¥13,000 |
| | | | | | OR | G7274 | 左 | ¥20,000 | | | |
| | | | | | MC | MC212 | | ¥7,500 | - | | |
| CERVO CLASSIC セルボクラシック | | CP22S/CN22S | | 96/8~98/10 | OR | 11292 | 右 | ¥17,000 | G21634 | | ¥9,000 |
| | | | | | OR | 11293 | 左 | ¥17,000 | | | |
| | | | | | MC | MC212 | | ¥7,500 | - | | |

RE リフレックス OR オリジナル SM サムライ AD アドベンチャー VM バンマグナム MA マックスエアー GM ガスマグナム SD ステアリングダンパー

OES OE スペクトラム SX サムライショックアブソーバ4本パック MK マウンティングキット PK プロテクションキット MC マジックキャンパー

| 車種 | ★☆☆ | 🔍 | i | 📅 2018 | 🔧 | フロント | | | リア | | | | | |
|---------------------------|-----|--|---------|-------------|---------|---------|-----------|----------|---------|-----------|----------|---------|-----------|---------|
| | | | | | | MONROE | i | 本体価格(税別) | MONROE | i | 本体価格(税別) | | | |
| CERVO MODE セルボモード | | CN21S/CN31S CP31S/CP21S CN22S/CP22S | 除くターボ | 90/7~98/10 | OR | 11292 | 右 | ¥17,000 | G21634 | | ¥9,000 | | | |
| | | | | | | 11293 | 左 | ¥17,000 | | | | | | |
| | | | | | | MC212 | | ¥7,500 | - | | | | | |
| HUSTLER ハスラー | | MR31S/MR41S 14/1~15/12のMR31S のフロントは、 純正スプリングロアシート (4121274P01-000 2個) が別途必要 | | 14/01~ | SM | SH0609 | 右 | ¥20,000 | SH0611 | | ¥10,000 | | | |
| | | | | | | SH0610 | 左 | ¥20,000 | | | | | | |
| | | | | | | SX2010 | 2本 パック | ¥40,000 | SX2011 | 2本 パック | ¥20,000 | | | |
| | | | | | | オレンジ | 14/01~ | SM | - | | | SH0611O | | ¥10,000 |
| | | | | | | | | SX | | X2 | | SX2011O | 2本 パック | ¥20,000 |
| | | | | | | ブルー | 14/01~ | SM | - | | | SH0611B | | ¥10,000 |
| | | | | | | | | SX | | X2 | | SX2011B | 2本 パック | ¥20,000 |
| | | | | | | レッド | 14/01~ | SM | SH0609R | 右 | ¥20,000 | SH0611R | | ¥10,000 |
| | | | | | | | | SM | SH0610R | 左 | ¥20,000 | | | |
| | | | | | | | | SX | SX2010R | 2本 パック | ¥40,000 | SX2011R | 2本 パック | ¥20,000 |
| | | | | | | イエロー | 14/01~ | SM | SH0609Y | 右 | ¥20,000 | SH0611Y | | ¥10,000 |
| | | | | | | | | SM | SH0610Y | 左 | ¥20,000 | | | |
| | | SX | SX2010Y | 2本 パック | ¥40,000 | SX2011Y | 2本 パック | ¥20,000 | | | | | | |
| WAGON R ワゴン R | | CT21S/CV21S CT51S/CV51S | 除くABS | 95/10~98/10 | OR | 11292 | 右 | ¥17,000 | G21641 | | ¥10,000 | | | |
| | | | | | | 11293 | 左 | ¥17,000 | | | | | | |
| | | | | | | MC212 | | ¥7,500 | - | | | | | |
| WAGON R WIDE ワゴン R ワイド | | MA61S/MB61S | 除くABS | 97/2~99/5 | OR | 11292 | 右 | ¥17,000 | G21641 | | ¥10,000 | | | |
| | | | | | | 11293 | 左 | ¥17,000 | | | | | | |
| | | | | | | MC212 | | ¥7,500 | - | | | | | |

西暦・年号換算

| | | | | | | | | | | | | | | | | | | | | | | | | | | | | | | | |
|----|------|------|------|------|------|------|------|------|------|------|------|------|------|------|------|------|------|------|------|------|------|------|------|------|------|------|------|------|------|------|------|
| 西暦 | 1988 | 1989 | 1990 | 1991 | 1992 | 1993 | 1994 | 1995 | 1996 | 1997 | 1998 | 1999 | 2000 | 2001 | 2002 | 2003 | 2004 | 2005 | 2006 | 2007 | 2008 | 2009 | 2010 | 2011 | 2012 | 2013 | 2014 | 2015 | 2016 | 2017 | 2018 |
| 年号 | S63 | H01 | H02 | H03 | H04 | H05 | H06 | H07 | H08 | H09 | H10 | H11 | H12 | H13 | H14 | H15 | H16 | H17 | H18 | H19 | H20 | H21 | H22 | H23 | H24 | H25 | H26 | H27 | H28 | H29 | H30 |

ISUZU イスズ

| 車種 | ★☆☆ | 🔍 | i | 📅 2018 | 🔧 | フロント | | | リア | | |
|---|---------------------------------|---|----------------------|------------|----|--------|---|----------|--------|---|----------|
| | | | | | | WONROE | i | 本体価格(税別) | WONROE | i | 本体価格(税別) |
| WIZARD WIZARDALIVE ウィザード ウィザードアライブ | | UES25FW UES73FW UER25FW | 除くセミアクティブ サスペンション | 98/6~02/12 | AD | D8497 | | ¥13,000 | D5494 | | ¥15,000 |
| BIGHORN ビッグホーン | UBS52 リアショック上部 ループタイプ | UBS52CK UBS52CS UBS52CW UBS52FK UBS52FW | 除く リアショック上部ステムタイプ | 81/9~87/1 | AD | D2113 | | ¥13,000 | D4441 | | ¥15,000 |
| | | | | | | MA | - | | MA728 | | ¥35,000 |
| | | | | | AD | D5473 | | ¥15,000 | D4479 | | ¥15,000 |
| | | | | | | D5473 | | ¥15,000 | D4479 | | ¥15,000 |
| | UBS25/UBS69 | UBS25GW UBS25DW UBS69GW UBS69DW | 除く ハンドリングバイロータス | 91/12~98/2 | AD | D5473 | | ¥15,000 | D4479 | | ¥15,000 |
| | ハンドリング バイロータス UBS25/UBS69 | UBS25GW UBS69GW | | 91/12~98/2 | AD | D5473 | | ¥15,000 | D4479 | | ¥15,000 |
| | UBS26/UBS73 | UBS26GW UBS26DW UBS73GW UBS73DW | | 98/2~02/12 | AD | D5473 | | ¥15,000 | D4479 | | ¥15,000 |
| MU ミュー | | UCS17DH UCS17DW UCS55DWM UCS69DWM | | 89/5~98/5 | AD | - | | | D4441 | | ¥15,000 |
| MU WIZARD ミューウィザード | | USC69GW | | 95/12~98/5 | AD | - | | | D4479 | | ¥15,000 |
| RODEO PICK UP ロデオピックアップ | TFS55 リアショック上部ループタイプ | TFS55F | 除く リアショック上部ステムタイプ | 91/9~94/10 | AD | D5464 | | ¥15,000 | D8003 | | ¥13,000 |

RE リフレックス OR オリジナル SM サムライ AD アドベンチャー VM バンマグナム MA マックスエアー GM ガスマグナム SD ステアリングダンパー

29 OES OE スペクトラム SX サムライショックアブソーバ 4本パック MK マウンティングキット PK プロテクションキット MC マジックキャンバー

DAIHATSU ダイハツ

| 車種 | ★☆☆ | 検索 | i | 2018 | 工具 | フロント | | | リア | | | |
|------------------|-----|----------------------|-----------------------|-------------|----|--------|--------|----------|---------|-------|----------|---------|
| | | | | | | MONROE | i | 本体価格(税別) | MONROE | i | 本体価格(税別) | |
| CHARADE シャレード | | G200S/G201S G203S | 除くABS/ 3ステーションショック | 93/1~96/8 | | RE | E4012 | | ¥24,000 | E4016 | | ¥24,000 |
| | | | | | | MC | MC212 | | ¥7,500 | MC212 | | ¥7,500 |
| | | | | | | RE | E4012A | | ¥26,000 | E4016 | | ¥24,000 |
| | | | | | | MC | MC212 | | ¥7,500 | MC212 | | ¥7,500 |
| TERIOS テリオス | | J100G | | 97/3~00/5 | | AD | D0001 | | ¥20,000 | D7639 | | ¥13,000 |
| | | | | | | MC | MC112 | | ¥7,500 | - | | |
| MIRA ミラ | FF | L250S/L250V | 除く4WD/ミラアヴィ | 02/12~07/12 | | OR | G7150 | 右 | ¥23,000 | - | | |
| | | | | | | OR | G7151 | 左 | ¥23,000 | | | |
| | | | | | | MC | MC212 | | ¥7,500 | - | | |

西暦・年号換算

| | | | | | | | | | | | | | | | | | | | | | | | | | | | | | | | |
|----|------|------|------|------|------|------|------|------|------|------|------|------|------|------|------|------|------|------|------|------|------|------|------|------|------|------|------|------|------|------|------|
| 西暦 | 1988 | 1989 | 1990 | 1991 | 1992 | 1993 | 1994 | 1995 | 1996 | 1997 | 1998 | 1999 | 2000 | 2001 | 2002 | 2003 | 2004 | 2005 | 2006 | 2007 | 2008 | 2009 | 2010 | 2011 | 2012 | 2013 | 2014 | 2015 | 2016 | 2017 | 2018 |
| 年号 | S63 | H01 | H02 | H03 | H04 | H05 | H06 | H07 | H08 | H09 | H10 | H11 | H12 | H13 | H14 | H15 | H16 | H17 | H18 | H19 | H20 | H21 | H22 | H23 | H24 | H25 | H26 | H27 | H28 | H29 | H30 |

SUBARU スバル

| 車種 | ★☆☆ | 🔍 | i | 📅 2018 | 🔧 | フロント | | | リア | | |
|--|-----|-------------|--|------------|---------|----------|---|----------|----------|---|----------|
| | | | | | | WONROE | i | 本体価格(税別) | WONROE | i | 本体価格(税別) |
| TOYOTA トヨタ TRAVIQ トラヴィック | | XM220/XM182 | | 01/8~05/3 | OR | 742114SP | 右 | ¥23,000 | 376102SP | | ¥14,000 |
| | | | | | OR | 742115SP | 左 | ¥23,000 | | | |
| | | | | | MC | MC112 | | ¥7,500 | - | | |
| NISSAN ニッサン FORESTER フォレスター | | SG5 | 除くSTI/ セルフレベリング | 02/2~07/12 | OR | G7503 | 右 | ¥23,000 | G8139 | 右 | ¥30,000 |
| | | | | | OR | G7504 | 左 | ¥23,000 | G8140 | 左 | ¥30,000 |
| MAZDA マツダ LEGACY B4 レガシー B4 | | BL5 | 除く 純正ビルシュタイン | 03/6~09/5 | OR | G8141 | 右 | ¥30,000 | G2131 | | ¥20,000 |
| | | | | | OR | G8142 | 左 | ¥30,000 | | | |
| MITSUBISHI 三菱 純正ビルシュタイン | | BL5 | ※純正がビルシュタイン 以外のフロントダン パー用パンブラパーと ダストブーツの純正品 が別途必要です。 | 03/6~09/5 | OR | G8141 | 右 | ¥30,000 | G2131 | | ¥20,000 |
| | | | | | OR | G8142 | 左 | ¥30,000 | | | |
| HONDA ホンダ LEGACY TOURING WAGON レガシーツーリング ワゴン | | BP5 | 除く 純正ビルシュタイン/ アウトバック | 03/5~09/5 | OR | G8141 | 右 | ¥30,000 | G2131 | | ¥20,000 |
| | | | | | OR | G8142 | 左 | ¥30,000 | | | |
| | | OR | G8141 | 右 | ¥30,000 | G2131 | | ¥20,000 | | | |
| | | BP5 | 除くアウトバック ※純正がビルシュタイン 以外のフロントダン パー用パンブラパーと ダストブーツの純正品 が別途必要です。 | 03/5~09/5 | OR | G8142 | 左 | ¥30,000 | | | |

RE リフレックス OR オリジナル SM サムライ AD アドベンチャー VM バンマグナム MA マックスエアー GM ガスマグナム SD ステアリングダンパー

OES OE スペクトラム SX サムライショックアブソーバ 4本パック MK マウンティングキット PK プロテクションキット MC マジックキャンパー

適 応 表
— ヨーロッパ車 —



ALFA ROMEO アルファロメオ

| 車種 | ★☆☆ | 🔍 | i | 📅 2018 | 🔧 | フロント | | | リア | | |
|--------------------------------|---|-----------------------------|-------------|-----------|-----------|--------|----------|----------|----------|---|----------|
| | | | | | | WONROE | i | 本体価格(税別) | WONROE | i | 本体価格(税別) |
| 145/146 | 2.0 TS 16V クワドリフォリオ | 930A5 930A534 | | | 97~01/1 | OR | G16598 | ¥21,500 | 42057 | | ¥14,000 |
| | | | | | | PK | PK024 | ¥5,000 | PK130 | | ¥6,000 |
| | | | | | | MK | MK007 | ¥8,000 | - | | |
| | | | | | | MC | MC110 | ¥7,500 | - | | |
| 147 | 1.6 TS 2.0 TS | 937BxB 937AB | | | 01~ | OES | 376059SP | ¥20,000 | 742058SP | | ¥28,000 |
| | | | | | | PK | - | | PK023 | | ¥4,500 |
| | | | | | | MK | MK349 | ¥4,500 | MK200 | | ¥10,000 |
| | | | | | | OES | 376059SP | ¥20,000 | 742051SP | | ¥26,500 |
| 155 | 2.0 TS 8V FF | 167A2A | 除く電調式 | | 91~95 | OR | G16598 | ¥21,500 | - | | |
| | | | | | | PK | PK024 | ¥5,000 | PK130 | | ¥6,000 |
| | | | | | | MK | MK007 | ¥8,000 | - | | |
| | | | | | | MC | MC110 | ¥7,500 | - | | |
| 155 | 2.5 V6 FF | 167A2A | 除く電調式 | | 91~95 | OR | 16599 | ¥27,000 | - | | |
| | | | | | | PK | PK024 | ¥5,000 | PK130 | | ¥6,000 |
| | | | | | | MK | MK007 | ¥8,000 | - | | |
| | | | | | | MC | MC112 | ¥7,500 | - | | |
| 155 | 2.0 TS 16V FF | 167A2G 167A2A | 除く電調式 | | 95~97 | OR | G16598 | ¥21,500 | 42057 | | ¥14,000 |
| | | | | | | PK | PK024 | ¥5,000 | PK130 | | ¥6,000 |
| | | | | | | MK | MK007 | ¥8,000 | - | | |
| | | | | | | MC | MC110 | ¥7,500 | - | | |
| 155 | 2.5 V6 FF | 167A1E | 除く電調式 | | 95~97 | OR | 16599 | ¥27,000 | 42057 | | ¥14,000 |
| | | | | | | PK | PK024 | ¥5,000 | PK130 | | ¥6,000 |
| | | | | | | MK | MK007 | ¥8,000 | - | | |
| | | | | | | MC | MC112 | ¥7,500 | - | | |
| 156 | 2.0 TS セダン 2.0 JTS セダン 2.5 V6 セダン | 932A1/932A2 932AC/932AXA | | | 97/9~05/9 | OES | 376059SP | ¥20,000 | 742216SP | | ¥22,500 |
| | | | | | | PK | - | | PK023 | | ¥4,500 |
| | | | | | | MK | MK349 | ¥4,500 | MK200 | | ¥10,000 |
| | | | | | | OES | 376059SP | ¥20,000 | 742051SP | | ¥26,500 |
| 156 | オリジナルローダウン仕様 2.0 TS セダン 2.0 JTS セダン 2.5 V6 SPORT セダン | 932A1/932A2 932AC/932AXA | | | 97/9~05/9 | PK | - | | PK023 | | ¥4,500 |
| | | | | | | MK | MK349 | ¥4,500 | MK200 | | ¥10,000 |
| | | | | | | OES | 376059SP | ¥20,000 | 742051SP | | ¥26,500 |
| | | | | | | PK | - | | PK023 | | ¥4,500 |
| 156 SPORT WAGON 156 スポーツワゴン | 2.0 JTS ワゴン 2.5 24V ワゴン | | 除くオートレベライザー | | 00/5~06/5 | OES | 376059SP | ¥20,000 | 742047SP | | ¥26,500 |
| | | | | | | PK | - | | PK023 | | ¥4,500 |
| 159 | 3.2 V6 | 93932 | | | 05~11 | RE | E2077 | ¥21,000 | E1366 | | ¥18,000 |
| | | | | | | MK | MK349 | ¥4,500 | - | | |
| 166 | 2.5 V6 3.0 V6 | 936A2/936A1 936A11 | | | 98/9~08 | OR | G1260 | ¥25,000 | G1261 | | ¥25,000 |
| | | | | | | MK | MK349 | ¥4,500 | - | | |
| GT | 2.0 JTS | 93720L | | | 03/12~10 | OES | 376059SP | ¥20,000 | - | | |
| | | | | | | RE | - | | E7101 | | ¥22,500 |
| | | | | | | PK | - | | PK023 | | ¥4,500 |
| | | | | | | MK | MK349 | ¥4,500 | - | | |
| GT | 3.2 | 93732L | | | 03/10~10 | OES | 376059SP | ¥20,000 | 742051SP | | ¥26,500 |
| | | | | | | PK | - | | PK023 | | ¥4,500 |
| GT | | | | | | MK | MK349 | ¥4,500 | MK200 | | ¥10,000 |

RE リフレックス OR オリジナル AD アドベンチャー VM バンマグナム MA マックスエア GM ガスマグナム SD ステアリングダンパー

MK マウンティングキット PK プロテクションキット MC マジックキャンバー

| 車種 | ★☆☆ | 検索 | i | 2018 | 工具 | フロント | | | リア | | |
|-----------------|---------------------|-------------------------|---|-------|----|--------|---|----------|--------|---------|----------|
| | | | | | | MONROE | i | 本体価格(税別) | MONROE | i | 本体価格(税別) |
| MITO ミト | 1.4 ターボスポーツ | 955141/955142 95514P | | 08~ | OR | G8112 | 右 | ¥14,500 | G1091 | | ¥15,000 |
| | | | | | OR | G8113 | 左 | ¥14,500 | | | |
| | | | | | MK | MK305 | | ¥10,000 | - | | |
| | | | | | MC | MC212 | | ¥7,500 | - | | |
| SPIDER スパイダー | JUNIOR 1300/1600 | | | 68~72 | OR | - | | | R2554 | ¥15,000 | |
| | VELOCE 1600/2000 | | | 71~77 | OR | - | | | R2554 | ¥15,000 | |

西暦・年号換算

| | | | | | | | | | | | | | | | | | | | | | | | | | | | | | | | |
|----|------|------|------|------|------|------|------|------|------|------|------|------|------|------|------|------|------|------|------|------|------|------|------|------|------|------|------|------|------|------|------|
| 西暦 | 1988 | 1989 | 1990 | 1991 | 1992 | 1993 | 1994 | 1995 | 1996 | 1997 | 1998 | 1999 | 2000 | 2001 | 2002 | 2003 | 2004 | 2005 | 2006 | 2007 | 2008 | 2009 | 2010 | 2011 | 2012 | 2013 | 2014 | 2015 | 2016 | 2017 | 2018 |
| 年号 | S63 | H01 | H02 | H03 | H04 | H05 | H06 | H07 | H08 | H09 | H10 | H11 | H12 | H13 | H14 | H15 | H16 | H17 | H18 | H19 | H20 | H21 | H22 | H23 | H24 | H25 | H26 | H27 | H28 | H29 | H30 |

- 3-ET/1車
- ALFA ROMEO
- アウディ
- AUDI
- BMW
- BMW
- CITROEN
- シトロエン
- CITROEN
- FIAT
- フィアット
- FIAT
- FORD EU
- フォード EU
- FORD EU
- JAGUAR
- ジャガー
- JAGUAR
- LAND ROVER
- ランドローバー
- LAND ROVER
- LANCIA
- ランチア
- LANCIA
- MERCEDES BENZ
- メルセデスベンツ
- MERCEDES BENZ
- MINI
- ミニ
- MINI
- OPEL
- オペル
- OPEL
- PEUGEOT
- プジョー
- PEUGEOT
- PORSCHE
- ポルシェ
- PORSCHE
- RENAULT
- ルノー
- RENAULT
- ROVER
- ローバー
- ROVER
- SAAB
- サーブ
- SAAB
- SMART
- スマート
- SMART
- VOLKSWAGEN
- フォルクスワーゲン
- VOLKSWAGEN
- VOLVO
- ボルボ
- VOLVO

AUDI アウディ

| 車種 | エンジン | 変速機 | グレード | 年式 | 備考 | フロント | | | リア | | | | | |
|--|------------------------------|--|-----------------------------|-----------|--|--------------------------------|--|----------|----------|----------|----------|----------|---------|----------|
| | | | | | | WONROE | i | 本体価格(税別) | WONROE | i | 本体価格(税別) | | | |
| A1 | 1.4 TFSi | 8XCAX | スタンダードサス | 10/5~ | | RE | E7091 | | ¥17,000 | E1309 | | ¥14,000 | | |
| | | | | | | PK | PK076 | | ¥3,800 | PK078 | | ¥4,500 | | |
| | | | | | | MK | MK077 | | ¥5,500 | MK118 | | ¥7,500 | | |
| | | | スポーツサス 除くスポーツバック | 10/5~ | | RE | E7097 | | ¥17,000 | E1309 | | ¥14,000 | | |
| | | | | | | PK | PK076 | | ¥3,800 | PK078 | | ¥4,500 | | |
| | | | | | | MK | MK077 | | ¥5,500 | MK118 | | ¥7,500 | | |
| A1 スポーツバック | 1.4 TFSi | 8XCAX 8XCPT | スタンダードサス | 12/2~ | | RE | E7097 | | ¥17,000 | E1309 | | ¥14,000 | | |
| | | | | | | PK | PK076 | | ¥3,800 | PK078 | | ¥4,500 | | |
| | | | | | | MK | MK077 | | ¥5,500 | MK118 | | ¥7,500 | | |
| A3 | 1.8 FF | 8LAGN 8LAGU 8LAPG | スタンダードサス | 96/9~03/4 | | OR | 16731 | | ¥15,000 | | | | | |
| | | | | | | RE | - | | | E1221 | | ¥12,000 | | |
| | | | | | | PK | PK076 | | ¥3,800 | PK078 | | ¥4,500 | | |
| | | | スポーツサス 純正シェルケースφ55 | 03/5~12 | | RE | E7030 | | ¥16,000 | - | | | | |
| | | | | | | OES | - | | | 376027SP | | ¥11,000 | | |
| | | | | | | OES | 742252SP | | ¥18,000 | 376027SP | | ¥11,000 | | |
| | スタンダードサス 純正シェルケースφ55 | 03/5~12 | | PK | - | | | PK277 | | ¥4,800 | | | | |
| | | | | MK | - | | | MK203 | | ¥7,000 | | | | |
| | | | | OES | 742252SP | | ¥18,000 | 376027SP | | ¥11,000 | | | | |
| | 3.2 クワトロ | 8PBDBF 8PBMJF | スタンダードサス 純正シェルケースφ55 | 03/5~12 | | OES | 742252SP | | ¥18,000 | 376027SP | | ¥11,000 | | |
| | | | | | | MK | - | | | MK203 | | ¥7,000 | | |
| | | | | | | RE | E7030 | | ¥16,000 | - | | | | |
| スポーツサス 純正シェルケースφ55 | | | 03/5~12 | | OES | - | | | 376027SP | | ¥11,000 | | | |
| | | | | | PK | - | | | PK277 | | ¥4,800 | | | |
| | | | | | MK | - | | | MK203 | | ¥7,000 | | | |
| 1.6 FF 2.0 FF | 8PBGU 8PAXW 8PBLR | スタンダードサス 純正シェルケースφ55 | 03/5~12 | | RE | E7030 | | ¥16,000 | - | | | | | |
| | | | | | OES | - | | | 376027SP | | ¥11,000 | | | |
| | | | | | OES | 742252SP | | ¥18,000 | 376027SP | | ¥11,000 | | | |
| | | スポーツサス 純正シェルケースφ55 | 03/5~12 | | PK | - | | | PK277 | | ¥4,800 | | | |
| | | | | | MK | - | | | MK203 | | ¥7,000 | | | |
| | | | | | OES | 742252SP | | ¥18,000 | 376027SP | | ¥11,000 | | | |
| 3.2 クワトロ | 8PBUBF 8PBMJF | スタンダードサス 純正シェルケースφ55 | 03/5~12 | | OES | 742252SP | | ¥18,000 | 376027SP | | ¥11,000 | | | |
| | | | | | PK | - | | | PK277 | | ¥4,800 | | | |
| | | | | | MK | - | | | MK203 | | ¥7,000 | | | |
| | | スポーツサス 純正シェルケースφ55 | 03/5~12 | | OES | 742116SP | 1※ | ¥20,000 | 376193SP | 3※ | ¥15,000 | | | |
| | | | | | OES | 742117SP | 2※ | ¥20,000 | 376194SP | 4※ | ¥15,000 | | | |
| | | | | | | | | | 376195SP | 5※ | ¥15,000 | | | |
| 1.4/1.8/2.0 含むクワトロ | 8VCPT/8VCXS 8VCJSF/8VCZPF | 1※純正シェルケース φ50mm 3※ロッド径φ11mm/ ロアマウント幅45mm | 13/09~ | | MK | MK411 | | ¥12,000 | - | | | | | |
| | | | | | 2※純正シェルケース φ55mm 4※ロッド径φ13mm/ ロアマウント幅45mm | 14/01~ | | OES | 742116SP | 1※ | ¥20,000 | 376193SP | 3※ | ¥15,000 |
| | | | | | | | | OES | 742117SP | 2※ | ¥20,000 | 376194SP | 4※ | ¥15,000 |
| | | | | | | | | | 376195SP | 5※ | ¥15,000 | | | |
| | | 5※ロッド径φ13mm/ ロアマウント幅59mm | 14/01~ | | MK | MK411 | | ¥12,000 | - | | | | | |
| | | | | | 1.4/1.8/2.0 含むクワトロ | 8VCPTL/8VCPTL 8VCJSL/8VCZPL | 1※純正シェルケース φ50mm 3※ロッド径φ11mm/ ロアマウント幅45mm | 14/01~ | | OES | 742116SP | 1※ | ¥20,000 | 376193SP |
| OES | 742117SP | | | | | | | | | 2※ | ¥20,000 | 376194SP | 4※ | ¥15,000 |
| | | | | 376195SP | | | | | | 5※ | ¥15,000 | | | |
| 2※純正シェルケース φ55mm 4※ロッド径φ13mm/ ロアマウント幅45mm | 14/01~ | | MK | MK411 | | ¥12,000 | - | | | | | | | |
| | | | 5※ロッド径φ13mm/ ロアマウント幅59mm | 14/01~ | | OES | 742116SP | 1※ | ¥20,000 | 376193SP | 3※ | ¥15,000 | | |
| | | | | | | OES | 742117SP | 2※ | ¥20,000 | 376194SP | 4※ | ¥15,000 | | |
| | | | | | | | 376195SP | 5※ | ¥15,000 | | | | | |
| 5※ロッド径φ13mm/ ロアマウント幅59mm | 14/01~ | | MK | MK411 | | ¥12,000 | - | | | | | | | |

RE リフレックス OR オリジナル AD アドベンチャー VM バンマグナム MA マックスエア GM ガスマグナム SD ステアリングダンパー

35 MK マウンティングキット PK プロテクションキット MC マジックキャンバー

| 車種 | ★☆☆ | 拡大鏡 | i | 2018 | 工具 | フロント | | | リア | | |
|------------------------------|---|---|------------------------|-------------|-----|----------|---------|----------|--------|---------|----------|
| | | | | | | MONROE | i | 本体価格(税別) | MONROE | i | 本体価格(税別) |
| A4 (B7 セダン) | 1.8T FF 2.0 FF Q7 | 8EALT 8EBFB | スタンダードサス スポーツサス | 04/12~07 | RE | E2053 | ¥15,000 | E1355 | | ¥14,000 | |
| | | | | | RE | E2067 | ¥15,000 | E1356 | | ¥15,000 | |
| | | | | | PK | PK175 | ¥6,000 | PK137 | | ¥7,000 | |
| | 2.0 クワトロ 3.2 クワトロ | 8EBGBF 8EAUKF | スタンダードサス スポーツサス | 04/12~07/11 | RE | E2053 | ¥15,000 | E1355 | | ¥14,000 | |
| | | | | | RE | E2067 | ¥15,000 | E1356 | | ¥15,000 | |
| | | | | | PK | PK175 | ¥6,000 | PK101 | | ¥6,300 | |
| A4 (B7 アバント) | 1.8 FF 2.0 FF | 8EALT 8EBFB | スタンダードサス スポーツサス | 04/12~08/3 | RE | E2053 | ¥15,000 | E1355 | | ¥14,000 | |
| | | | | | RE | E2067 | ¥15,000 | E1356 | | ¥15,000 | |
| | | | | | PK | PK175 | ¥6,000 | PK137 | | ¥7,000 | |
| | 2.0 クワトロ 3.2 クワトロ | 8EBGBF 8EAUKF | スタンダードサス スポーツサス | 04/12~08 | RE | E2053 | ¥15,000 | E1355 | | ¥14,000 | |
| | | | | | RE | E2067 | ¥15,000 | E1356 | | ¥15,000 | |
| | | | | | PK | PK175 | ¥6,000 | PK101 | | ¥6,300 | |
| A4 (B8 セダン/アバント) | 1.8 FF 2.0 FF | 8KCAB/8KCDH 8KCDN | スタンダードサス スポーツサス | 08~ | OES | - | | 376023SP | | ¥20,000 | |
| | | | | | RE | E8502 | ¥20,000 | - | | | |
| | | | | | RE | E8503 | ¥20,000 | E7814 | | ¥20,000 | |
| | 2.0 クワトロ 3.2 クワトロ | 8KCALF/8KCDNF | スタンダードサス スポーツサス | 08~ | OES | - | | 376023SP | | ¥20,000 | |
| | | | | | RE | E8502 | ¥20,000 | - | | | |
| | | | | | RE | E8503 | ¥20,000 | E7814 | | ¥20,000 | |
| A5 (B8) | 2.0 クワトロ 3.2 クワトロ | 8TCALF/8TCDNF 8FCALF/8FCDNF 8TCNDL | スタンダードサス スポーツサス | 08~ | OES | - | | 376023SP | | ¥20,000 | |
| | | | | | RE | E8502 | ¥20,000 | - | | | |
| | | | | | RE | E8503 | ¥20,000 | E7814 | | ¥20,000 | |
| A6 / A6 ハイブリッド (C7 セダン/アバント) | 1.8 FF/2.0 FF 2.0 クワトロ 2.8 クワトロ 3.2 クワトロ | 4GCHVS/4GCGWS 4GCDN/4GCYD 4GCYPS/4GCRES 4GCHJS | スタンダードサス 除くSライン/電調式 | 11~ | RE | E8504 | ¥22,000 | E7815 | | ¥20,000 | |
| | | | | | | | | | | | |
| A7 スポーツバック (C7) | 3.0 クワトロ | 4GCGWC/4GCREC | スタンダードサス 除くSライン/電調式 | 11~ | RE | E8505 | ¥28,000 | E7815 | | ¥20,000 | |
| TT | 1.8 FF/2.0 FF 2.0 クワトロ 3.2 クワトロ | 8JBWA/8JBUBF 8JCCZF/8JCES 8JCESF/8JCDA | 除く マグネティック ライドサス | 06/11~ | OES | 742253SP | ¥18,000 | 376228SP | | ¥17,000 | |
| | | | | | MK | MK194 | ¥12,000 | - | | | |
| Q3 (8U) | 1.4 FF 2.0 クワトロ | 8UCCZF/8UCPSF 8UCHP/8UCZD | 除く電調式 | 12~ | RE | E7123 | ¥20,000 | E7816 | | ¥20,000 | |
| | | | | | MK | MK194 | ¥12,000 | - | | | |
| Q5 (8R) | 2.0 クワトロ 3.2 クワトロ | 8RCALF 8RCDNF | 除くSライン | 08/11~ | OES | - | | 376048SP | | ¥21,000 | |
| | | | | | RE | E8501 | ¥21,500 | - | | | |
| | | | | | PK | PK278 | ¥8,800 | - | | | |
| Q7 (7L) | 3.6 クワトロ 4.2 クワトロ | 4LBHKS/4LBARS | 除くSライン | 06/3~10/5 | AD | D0301 | ¥35,000 | D8071 | | ¥35,000 | |
| | | | | | PK | PK280 | ¥7,000 | PK276 | | ¥8,200 | |
| | | | | | MK | MK341 | ¥10,000 | MK341 | | ¥10,000 | |

西暦・年号換算

| | | | | | | | | | | | | | | | | | | | | | | | | | | | | | | | |
|----|------|------|------|------|------|------|------|------|------|------|------|------|------|------|------|------|------|------|------|------|------|------|------|------|------|------|------|------|------|------|------|
| 西暦 | 1988 | 1989 | 1990 | 1991 | 1992 | 1993 | 1994 | 1995 | 1996 | 1997 | 1998 | 1999 | 2000 | 2001 | 2002 | 2003 | 2004 | 2005 | 2006 | 2007 | 2008 | 2009 | 2010 | 2011 | 2012 | 2013 | 2014 | 2015 | 2016 | 2017 | 2018 |
| 年号 | S63 | H01 | H02 | H03 | H04 | H05 | H06 | H07 | H08 | H09 | H10 | H11 | H12 | H13 | H14 | H15 | H16 | H17 | H18 | H19 | H20 | H21 | H22 | H23 | H24 | H25 | H26 | H27 | H28 | H29 | H30 |

3-ET/1車
ALFA ROMEO
AUDI
BMW
CITROEN
FIAT
FORD EU
JAGUAR
LAND ROVER
LANCIA
MERCEDES BENZ
MINI
OPEL
PEUGEOT
PORSCHE
RENAULT
ROVER
SAAB
SMART
VOLKSWAGEN
VOLVO

3-ロー/1車
 ALFA ROMEO
 AUDI
 BMW
 CITROEN
 FIAT
 FORD EU
 JAGUAR
 LAND ROVER
 LANCIA
 MERCEDES BENZ
 MINI
 OPEL
 PEUGEOT
 PORSCHE
 RENAULT
 ROVER
 SAAB
 SMART
 VOLKSWAGEN
 VOLVO

BMW BMW

| 車種 | エンジン | サスペンション | 駆動方式 | 年式 | 2018 | フロント | | | リア | | | |
|-----------------------|------------------------------------|--------------------------------|--|-------------|------|----------|----------|----------|----------|----------|----------|---------|
| | | | | | | WONROE | i | 本体価格(税別) | WONROE | i | 本体価格(税別) | |
| 1シリーズ E82 クーペ | 135i | UC35 | Mスポーツ/Mテク | 07~13 | | OES | 742069SP | 右 | ¥23,000 | 376002SP | | ¥15,500 |
| | | | | | | OES | 742070SP | 左 | ¥23,000 | | | |
| | | | | | | MK | MK136 | | ¥9,500 | - | | |
| 1シリーズ E87 ハッチバック | 116i/118i/120i | UE16/UF16 UF18/UD20 UF20 | スタンダードサス | 04~11 | | OES | 742040SP | 右 | ¥23,400 | 376001SP | | ¥14,400 |
| | | | | | | OES | 742041SP | 左 | ¥23,400 | | | |
| | | | | | | PK | PK012 | | ¥5,000 | PK167 | | ¥5,500 |
| 1シリーズ E88 カブリオレ | 120i | UL20/UM20 | スタンダードサス | 07~11 | | OES | 742040SP | 右 | ¥23,400 | 376001SP | | ¥14,400 |
| | | | | | | OES | 742041SP | 左 | ¥23,400 | | | |
| | | | | | | PK | PK012 | | ¥5,000 | PK167 | | ¥5,500 |
| 1シリーズ E88 カブリオレ | 120i | UL20/UM20 | Mスポーツ/Mテク | 07~11 | | OES | 742069SP | 右 | ¥23,000 | 376002SP | | ¥15,500 |
| | | | | | | OES | 742070SP | 左 | ¥23,000 | | | |
| | | | | | | MK | MK136 | | ¥9,500 | - | | |
| 1シリーズ F20/21 | 116i/118i/118d/120i | 1A16/1R15/1S20 1S20G | スタンダードサス 除く電調式/Mスポーツ xDrive | 11/09~19/08 | | OES | 742132SP | | ¥30,000 | 376210SP | | ¥15,000 |
| | | | | | | MK | MK415 | | ¥24,000 | MK427 | | ¥5,000 |
| | | | | | | PK | PK358 | | ¥9,000 | PK379 | | ¥6,000 |
| | | | OES | | | 742132SP | | ¥30,000 | 376211SP | | ¥15,000 | |
| | | | MK | | | MK415 | | ¥24,000 | MK427 | | ¥5,000 | |
| | | | PK | | | PK358 | | ¥9,000 | PK379 | | ¥6,000 | |
| 2シリーズ F22/23 | 220i | 1J20/2F20 | スタンダードサス 除く電調式/Mスポーツ アクティブツアラー | 14/02~ | | OES | 742132SP | | ¥30,000 | 376211SP | | ¥15,000 |
| | | | | | | MK | MK415 | | ¥24,000 | - | | |
| | | | | | | PK | PK372 | | ¥8,000 | PK379 | | ¥6,000 |
| | | | OES | | | 742132SP | | ¥30,000 | 376212SP | | ¥15,000 | |
| | | | MK | | | MK415 | | ¥24,000 | - | | | |
| | | | PK | | | PK358 | | ¥9,000 | PK379 | | ¥6,000 | |
| 3シリーズ E30 セダン | 318i/318is/320i 320is/325i/325e | A18/A20/A25 | スポーツサス 除くMテク/325iX/ オートレベライザー ※スポーツサス用MG216装着 用のストラットシェルケース外径 はφ51mm(リテーナリングの 外径がネジタイプ)です。 | 83~91 | | OR | MG216 | ※ | ¥18,000 | 53014 | | ¥14,500 |
| | | | | | | PK | PK012 | | ¥5,000 | - | | |
| | | | | | | MK | MK036 | | ¥12,000 | MK120 | | ¥3,500 |
| | | | | | | OR | MG216 | | ¥18,000 | 53014 | | ¥14,500 |
| 3シリーズ E30 カブリオレ | 318i/320i/325i | B18/B20/B25 | 除くMテク/ オートレベライザー | 86~93 | | OR | MG216 | | ¥18,000 | 53014 | | ¥14,500 |
| | | | | | | PK | PK012 | | ¥5,000 | - | | |
| | | | | | | MK | - | | | MK120 | | ¥3,500 |
| 3シリーズ E30 ツーリングワゴン | 325i ツーリング | A25 | 除くMテク/ オートレベライザー | 87~95 | | OR | MG216 | | ¥18,000 | 53014 | | ¥14,500 |
| | | | | | | PK | PK012 | | ¥5,000 | - | | |
| | | | | | | MK | MK036 | | ¥12,000 | MK120 | | ¥3,500 |
| 3シリーズ E36 セダン | 318i | CA18 | スタンダードサス | 90/12~98 | | OES | 742032SP | 右 | ¥21,000 | 376021SP | | ¥13,000 |
| | | | | | | OES | 742033SP | 左 | ¥21,000 | | | |
| | | | | | | PK | PK012 | | ¥5,000 | PK096 | | ¥3,460 |
| | | | MK | | | MK045 | | ¥7,000 | MK121 | | ¥5,000 | |
| | | | OES | | | 742030SP | 右 | ¥21,000 | 376018SP | | ¥13,000 | |
| | | | OES | | | 742031SP | 左 | ¥21,000 | | | | |
| 3シリーズ E36 セダン | 318i | CA18 | Mテク | 90/12~98 | | PK | PK012 | | ¥5,000 | PK096 | | ¥3,460 |
| | | | | | | MK | - | | | MK121 | | ¥5,000 |

RE リフレックス OR オリジナル AD アドベンチャー VM バンマグナム MA マックスエア GM ガスマグナム SD ステアリングダンパー

BMW BMW

| 車種 | 年式 | ボディタイプ | エンジン | 駆動方式 | 年式 | フロント | | | リア | | |
|------------------------|------------------------|-------------------------------------|---------------------|-----------|----------|----------|---------|----------|----------|---------|----------|
| | | | | | | WONROE | i | 本体価格(税別) | WONROE | i | 本体価格(税別) |
| 3シリーズ E46 セダン | 318i | AY20/AL19 | スタンダードサス 除くMスポーツ | 98/3~01/9 | RE | E4910 | | ¥23,000 | - | | |
| | | | | | OES | - | | | 376004SP | | ¥13,000 |
| | | | | | PK | PK012 | | ¥5,000 | PK096 | | ¥3,460 |
| | | | | | MK | MK136 | | ¥9,500 | MK121 | | ¥5,000 |
| | | | | | RE | E4914 | | ¥24,000 | - | | |
| | | | | | OES | - | | | 376004SP | | ¥13,000 |
| | 01/9~05/2 | AL19/AM20 AV22/AV25 AV30/AY20 | Mスポーツ | 98/3~05/2 | RE | E4983 | | ¥25,000 | - | | |
| | | | | | OES | - | | | 376077SP | | ¥13,000 |
| | | | | | PK | PK012 | | ¥5,000 | PK096 | | ¥3,460 |
| | | | | | MK | MK136 | | ¥9,500 | MK121 | | ¥5,000 |
| | | | | | RE | E4912 | | ¥23,000 | - | | |
| | | | | | OES | - | | | 376004SP | | ¥13,000 |
| 320i/320i 325i/330i | AV22/AM20 AM25/AM28 | スタンダードサス 除くMスポーツ | 98/3~01/9 | RE | E4912 | | ¥23,000 | - | | | |
| | | | | OES | - | | | 376004SP | | ¥13,000 | |
| | | | | PK | PK012 | | ¥5,000 | PK096 | | ¥3,460 | |
| | | | | MK | MK136 | | ¥9,500 | MK121 | | ¥5,000 | |
| | | | | OES | 742010SP | 右 | ¥25,000 | 376004SP | | ¥13,000 | |
| | | | | OES | 742011SP | 左 | ¥25,000 | | | | |
| 320i/325i | AV22/AM20/AM25 | スタンダードサス *エンジンVANOS システム | 01/9~05/2 | PK | PK012 | | ¥5,000 | PK096 | | ¥3,460 | |
| | | | | MK | MK136 | | ¥9,500 | MK121 | | ¥5,000 | |
| | | | | RE | E4912 | | ¥23,000 | - | | | |
| | | | | OES | - | | | 376003SP | | ¥13,000 | |
| | | | | PK | PK012 | | ¥5,000 | PK096 | | ¥3,460 | |
| | | | | MK | MK136 | | ¥9,500 | MK121 | | ¥5,000 | |
| 330i | AV30 | スタンダードサス | 99~01/4 | RE | E4912 | | ¥23,000 | - | | | |
| | | | | OES | - | | | 376003SP | | ¥13,000 | |
| | | | | PK | PK012 | | ¥5,000 | PK096 | | ¥3,460 | |
| | | | | MK | MK136 | | ¥9,500 | MK121 | | ¥5,000 | |
| | | | | RE | E4981 | | ¥24,000 | - | | | |
| | | | | OES | - | | | 376003SP | | ¥13,000 | |
| 3シリーズ E46 クーペ | 318Ci | AY20/AL19 | スタンダードサス 除くMスポーツ | 99~06/9 | RE | E4914 | | ¥24,000 | - | | |
| | | | | | OES | - | | | 376066SP | | ¥13,000 |
| | | | | | PK | PK012 | | ¥5,000 | PK096 | | ¥3,460 |
| | | | | | MK | MK136 | | ¥9,500 | MK121 | | ¥5,000 |
| | | | | | OES | 742010SP | 右 | ¥23,000 | 376003SP | | ¥13,000 |
| | | | | | OES | 742011SP | 左 | ¥23,000 | | | |
| | 328Ci | AM28 | スタンダードサス 除くMスポーツ | 99~01/9 | PK | PK012 | | ¥5,000 | PK096 | | ¥3,460 |
| | | | | | MK | MK136 | | ¥9,500 | MK121 | | ¥5,000 |
| | | | | | OES | 742010SP | 右 | ¥23,000 | 376003SP | | ¥13,000 |
| | | | | | OES | 742011SP | 左 | ¥23,000 | | | |
| | | | | | PK | PK012 | | ¥5,000 | PK096 | | ¥3,460 |
| | | | | | MK | MK136 | | ¥9,500 | MK121 | | ¥5,000 |
| 330Ci | AV30 | スタンダードサス 除くMスポーツ | 99~01/4 | OES | 742010SP | 右 | ¥23,000 | 376003SP | | ¥13,000 | |
| | | | | OES | 742011SP | 左 | ¥23,000 | | | | |
| | | | | PK | PK012 | | ¥5,000 | PK096 | | ¥3,460 | |
| | | | | MK | MK136 | | ¥9,500 | MK121 | | ¥5,000 | |
| | | | | RE | E4981 | | ¥24,000 | - | | | |
| | | | | OES | - | | | 376003SP | | ¥13,000 | |
| 01/4~06/9 | AV30 | スタンダードサス 除くMスポーツ | 01/4~06/9 | PK | PK012 | | ¥5,000 | PK096 | | ¥3,460 | |
| | | | | MK | MK136 | | ¥9,500 | MK121 | | ¥5,000 | |
| | | | | RE | E4981 | | ¥24,000 | - | | | |
| | | | | OES | - | | | 376003SP | | ¥13,000 | |
| 01/4~06/9 | AV30 | スタンダードサス 除くMスポーツ | 01/4~06/9 | PK | PK012 | | ¥5,000 | PK096 | | ¥3,460 | |
| | | | | MK | MK136 | | ¥9,500 | MK121 | | ¥5,000 | |

RE リフレックス OR オリジナル AD アドベンチャー VM バンマグナム MA マックスエア GM ガスマグナム SD ステアリングダンパー

39 MK マウンティングキット PK プロテクションキット MC マジックキャンバー

| 車種 | ★☆☆ | 拡大 | i | 2018 | 工具 | フロント | | | リア | | |
|-----------------------|----------------------------|------------------------------|-------------------------|------------|-----|----------|---|----------|----------|---|----------|
| | | | | | | MONROE | i | 本体価格(税別) | MONROE | i | 本体価格(税別) |
| 3シリーズ E46 クーペ | 318Ci/330Ci | AY20/AL19 AM28/AV30 | Mスポーツ | 99~06/9 | OES | 742014SP | 右 | ¥25,000 | 376077SP | | ¥13,000 |
| | | | | | OES | 742015SP | 左 | ¥25,000 | | | |
| | | | | | PK | PK012 | | ¥5,000 | PK096 | | ¥3,460 |
| | | | | | MK | MK136 | | ¥9,500 | MK121 | | ¥5,000 |
| 3シリーズ E46 カブリオレ | 330Ci | AV30 | スタンダードサス 除くMスポーツ | 00~07/3 | RE | E4912 | | ¥23,000 | - | | |
| | | | | | OES | - | | | 376003SP | | ¥13,000 |
| | | | | | PK | PK012 | | ¥5,000 | PK096 | | ¥3,460 |
| | | | | | MK | MK136 | | ¥9,500 | MK121 | | ¥5,000 |
| | | | Mスポーツ | 00/11~07/3 | OES | 742014SP | 右 | ¥25,000 | 376077SP | | ¥13,000 |
| | | | | | OES | 742015SP | 左 | ¥25,000 | | | |
| | | | | | PK | PK012 | | ¥5,000 | PK096 | | ¥3,460 |
| | | | | | MK | MK136 | | ¥9,500 | MK121 | | ¥5,000 |
| 3シリーズ E46 ツーリングワゴン | 318i ツーリング | AY20/AL19 | スタンダードサス 除くMスポーツ | 99~05/9 | RE | E4910 | | ¥23,000 | - | | |
| | | | | | OES | - | | | 376003SP | | ¥13,000 |
| | | | | | PK | PK012 | | ¥5,000 | PK096 | | ¥3,460 |
| | | | | | MK | MK136 | | ¥9,500 | MK121 | | ¥5,000 |
| | 325i ツーリング 328i ツーリング | AV25/AM28 | スタンダードサス 除くMスポーツ | 99~05/9 | RE | E4912 | | ¥23,000 | - | | |
| | | | | | OES | - | | | 376003SP | | ¥13,000 |
| | | | | | PK | PK012 | | ¥5,000 | PK096 | | ¥3,460 |
| | | | | | MK | MK136 | | ¥9,500 | MK121 | | ¥5,000 |
| | 318i ツーリング 325i ツーリング | AY20/AL19/AV25 | Mスポーツ | 00/11~05/9 | OES | 742014SP | 右 | ¥25,000 | 376077SP | | ¥13,000 |
| | | | | | OES | 742015SP | 左 | ¥25,000 | | | |
| | | | | | PK | PK012 | | ¥5,000 | PK096 | | ¥3,460 |
| | | | | | MK | MK136 | | ¥9,500 | MK121 | | ¥5,000 |
| 3シリーズ E46 コンパクト | 316ti コンパクト 318ti コンパクト | AT18/AU20 | スタンダードサス 除くMスポーツ | 01/6~05/2 | RE | E4914 | | ¥24,000 | - | | |
| | | | | | OES | - | | | 376066SP | | ¥13,000 |
| | | | | | PK | PK012 | | ¥5,000 | PK096 | | ¥3,460 |
| | | | | | MK | MK136 | | ¥9,500 | MK121 | | ¥5,000 |
| 3シリーズ E90 セダン | 320i/323i/325i | VA20/VB23/VB25 PG20/PG20G | スタンダードサス 除くMスポーツ/4WD | 05~12 | OES | 742040SP | 右 | ¥23,400 | 376001SP | | ¥14,400 |
| | | | | | OES | 742041SP | 左 | ¥23,400 | | | |
| | | | | | PK | PK012 | | ¥5,000 | PK167 | | ¥5,500 |
| | | | | | MK | MK136 | | ¥9,500 | - | | |
| | | | Mスポーツ 除く4WD | 05~12 | OES | 742069SP | 右 | ¥23,000 | 376002SP | | ¥15,500 |
| | | | | | OES | 742070SP | 左 | ¥23,000 | | | |
| | | | | | MK | MK136 | | ¥9,500 | - | | |
| | | | | | | | | | | | |
| 3シリーズ E91 ワゴン | 320i/325i | VR20/VS25/US20 | スタンダードサス 除くMスポーツ/4WD | 05~12 | OES | 742040SP | 右 | ¥23,400 | 376001SP | | ¥14,400 |
| | | | | | OES | 742041SP | 左 | ¥23,400 | | | |
| | | | | | PK | PK012 | | ¥5,000 | PK167 | | ¥5,500 |
| | | | | | MK | MK136 | | ¥9,500 | - | | |
| | | | Mスポーツ 除く4WD | 05~12 | OES | 742069SP | 右 | ¥23,000 | 376002SP | | ¥15,500 |
| | | | | | OES | 742070SP | 左 | ¥23,000 | | | |
| | | | | | MK | MK136 | | ¥9,500 | - | | |
| | | | | | | | | | | | |

西暦・年号換算

| | | | | | | | | | | | | | | | | | | | | | | | | | | | | | | | |
|----|------|------|------|------|------|------|------|------|------|------|------|------|------|------|------|------|------|------|------|------|------|------|------|------|------|------|------|------|------|------|------|
| 西暦 | 1988 | 1989 | 1990 | 1991 | 1992 | 1993 | 1994 | 1995 | 1996 | 1997 | 1998 | 1999 | 2000 | 2001 | 2002 | 2003 | 2004 | 2005 | 2006 | 2007 | 2008 | 2009 | 2010 | 2011 | 2012 | 2013 | 2014 | 2015 | 2016 | 2017 | 2018 |
| 年号 | S63 | H01 | H02 | H03 | H04 | H05 | H06 | H07 | H08 | H09 | H10 | H11 | H12 | H13 | H14 | H15 | H16 | H17 | H18 | H19 | H20 | H21 | H22 | H23 | H24 | H25 | H26 | H27 | H28 | H29 | H30 |

3-ET/1/車
ALFA ROMEO
AUDI
BMW
CITROEN
FIAT
FORD EU
JAGUAR
LAND ROVER
LANCIA
MERCEDES BENZ
MINI
OPEL
PEUGEOT
PORSCHE
RENAULT
ROVER
SAAB
SMART
VOLKSWAGEN
VOLVO

3-ロー/1車
 ALFA ROMEO
 AUDI
 BMW
 CITROEN
 FIAT
 FORD EU
 JAGUAR
 LAND ROVER
 LANCIA
 MERCEDES BENZ
 MINI
 OPEL
 PEUGEOT
 PORSCHE
 RENAULT
 ROVER
 SAAB
 SMART
 VOLKSWAGEN
 VOLVO

| BMW BMW | | | | | | フロント | | リア | | | |
|-----------------------|---|--|------------------------------------|-------------|-------|--------|----------|----------|----------|----------|---------|
| 車種 | エンジン | プラットフォーム | 駆動方式 | 年式 | オプション | WONROE | | 本体価格(税別) | | | |
| | | | | | | WONROE | 本体価格(税別) | WONROE | 本体価格(税別) | | |
| 3シリーズ E92 クーペ | 320i/325i | WA20/KD20 KD20G/KE25 | スタンダードサス 除くMスポーツ/4WD | 07~13 | | OES | 742069SP | 右 | ¥23,000 | 376001SP | ¥14,400 |
| | | | | | | OES | 742070SP | 左 | ¥23,000 | | |
| | | | | | | PK | PK012 | | ¥5,000 | PK167 | ¥5,500 |
| | | | | | | MK | MK136 | | ¥9,500 | - | |
| | | | | | | OES | 742069SP | 右 | ¥23,000 | 376002SP | ¥15,500 |
| | | | | | | OES | 742070SP | 左 | ¥23,000 | | |
| 3シリーズ E93 カブリオレ | 335i | WL35 | Mスポーツ 除く4WD | 07~13 | | OES | 742069SP | 右 | ¥23,000 | 376002SP | ¥15,500 |
| | | | | | | OES | 742070SP | 左 | ¥23,000 | | |
| | | | | | | MK | MK136 | | ¥9,500 | - | |
| | | | | | | OES | 742132SP | | ¥30,000 | 376210SP | ¥15,000 |
| | | | | | | MK | MK415 | | ¥24,000 | - | |
| | | | | | | PK | PK372 | | ¥8,000 | PK379 | ¥6,000 |
| 3シリーズ F30 | 318i/320i/320d/328i 330i/330e/335i/340i アクティブハイブリッド3 F30 | 8E15/3B20/3D20 8C20/3A20/8A20 8E20/3A30/8B30 3F30 | スタンダードサス 除くxDrive | 12/04~19/03 | | OES | 742132SP | | ¥30,000 | 376210SP | ¥15,000 |
| | | | | | | MK | MK415 | | ¥24,000 | - | |
| | | | | | | PK | PK372 | | ¥8,000 | PK379 | ¥6,000 |
| | | | | | | OES | 742133SP | | ¥30,000 | 376211SP | ¥15,000 |
| | | | | | | MK | MK415 | | ¥24,000 | - | |
| | | | | | | PK | PK372 | | ¥8,000 | PK379 | ¥6,000 |
| 3シリーズ F31 フゴン | 318i/320i/320d/328i 330i/330e/335i/340i | 8E15/3B20/3D20 8C20/3A20/8A20 8E20/3A30/8B30 | 除くxDrive/Mスポーツ | 12/04~19/03 | | OES | 742133SP | | ¥30,000 | 376211SP | ¥15,000 |
| | | | | | | MK | MK415 | | ¥24,000 | - | |
| | | | | | | PK | PK372 | | ¥8,000 | PK379 | ¥6,000 |
| | | | | | | OES | 742132SP | | ¥30,000 | 376211SP | ¥15,000 |
| | | | | | | MK | MK415 | | ¥24,000 | - | |
| | | | | | | PK | PK372 | | ¥8,000 | PK379 | ¥6,000 |
| 3シリーズ F34 グランツーリスモ | 320i/328i/335i | 3X20/3X28/3X30 | スタンダードサス 除くxDrive/電調式/ Mスポーツ | 14/11~ | | OES | 742132SP | | ¥30,000 | 376211SP | ¥15,000 |
| | | | | | | MK | MK415 | | ¥24,000 | - | |
| | | | | | | PK | PK372 | | ¥8,000 | PK379 | ¥6,000 |
| | | | | | | OES | 742132SP | | ¥30,000 | 376212SP | ¥15,000 |
| | | | | | | MK | MK415 | | ¥24,000 | - | |
| | | | | | | PK | PK372 | | ¥8,000 | PK379 | ¥6,000 |
| 4シリーズ F32 クーペ | 420i/428i/435i | 3N20/3N28/3R30 | スタンダードサス 除くxDrive/電調式/ Mスポーツ | 13/07~ | | OES | 742132SP | | ¥30,000 | 376211SP | ¥15,000 |
| | | | | | | MK | MK415 | | ¥24,000 | - | |
| | | | | | | PK | PK372 | | ¥8,000 | PK379 | ¥6,000 |
| | | | | | | OES | 742133SP | | ¥30,000 | 376212SP | ¥15,000 |
| | | | | | | MK | MK415 | | ¥24,000 | - | |
| | | | | | | PK | PK372 | | ¥8,000 | PK379 | ¥6,000 |
| 4シリーズ F33 カブリオレ | 435i/440i | 3R30/4P30 | 除く電調式 | 14/02~ | | OES | 742132SP | | ¥30,000 | 376212SP | ¥15,000 |
| | | | | | | MK | MK415 | | ¥24,000 | - | |
| | | | | | | PK | PK372 | | ¥8,000 | PK379 | ¥6,000 |
| | | | | | | OES | 742132SP | | ¥30,000 | 376211SP | ¥15,000 |
| | | | | | | MK | MK415 | | ¥24,000 | - | |
| | | | | | | PK | PK372 | | ¥8,000 | PK379 | ¥6,000 |
| 4シリーズ F36 グランクーペ | 420i/428i/430i/435i/ 4440i | 4A20/4A28/4D20/ 4E30 | スタンダードサス 除くxDrive/電調式/ Mスポーツ | 14/11~ | | OES | 742132SP | | ¥30,000 | 376211SP | ¥15,000 |
| | | | | | | MK | MK415 | | ¥24,000 | - | |
| | | | | | | PK | PK372 | | ¥8,000 | PK379 | ¥6,000 |
| | | | | | | OES | 742133SP | | ¥30,000 | 376212SP | ¥15,000 |
| | | | | | | MK | MK415 | | ¥24,000 | - | |
| | | | | | | PK | PK372 | | ¥8,000 | PK379 | ¥6,000 |
| 5シリーズ E28 | 518i/520i 525i/528i | | 除くMテク | 81/7~88 | | OR | MG998 | | ¥22,000 | 26624 | ¥19,000 |
| | | | | | | PK | PK012 | | ¥5,000 | - | |
| | | | | | | MK | MK036 | | ¥12,000 | - | |

MX ショックアブソーバ 4本パック

RE リフレックス **OR** オリジナル **AD** アドベンチャー **VM** バンマグナム **MA** マックスエア **GM** ガスマグナム **SD** ステアリングダンパー

MK マウンティングキット **PK** プロテクションキット **MC** マジックキャンバー

| 車種 | ★☆☆ | 検索 | i | 2018 | 工具 | フロント | | | リア | | |
|--------------------------|---------------------------------------|--|--|-----------|--|-----------|-----------|----------|----------|---------|----------|
| | | | | | | MONROE | i | 本体価格(税別) | MONROE | i | 本体価格(税別) |
| 5シリーズ E34 セダン | 520i | HB20 [純正番号] 31321092283 31321139407 31321139410 | スタンダードサス 除くMテク/電調式/ オートレベライザー ※システム(ショック上部先端) ロックナットサイズは M14X1.5.アッパーサ ポートショック取付部内径 はφ14mmです。 | 90/7~95 | OR | MG318 | * | ¥20,400 | 26635 | | ¥17,500 |
| | | | | | PK | PK012 | | ¥5,000 | - | | |
| | | | | | MK | MK036 | | ¥12,000 | MK122 | | ¥8,000 |
| | 525i/535i | [純正番号] 31321092284 31321139408 31321139411 | スタンダードサス 除くMテク/電調式/ オートレベライザー ※システム(ショック上部先端) ロックナットサイズは M14X1.5.アッパーサ ポートショック取付部内径 はφ16mmです。 | 90/7~92/9 | OR | MG312 | * | ¥18,000 | 26635 | | ¥17,500 |
| | | | | | PK | PK012 | | ¥5,000 | - | | |
| | | | | | MK | - | | | MK122 | | ¥8,000 |
| | 525i | [純正番号] 31321139409 | スポーツサス 除くMテク/電調式/ オートレベライザー ※システム(ショック上部先端) ロックナットサイズは M14X1.5.アッパーサ ポートショック取付部内径 はφ16mmです。 | 90/7~92/9 | OR | MG312 | * | ¥18,000 | 26635 | | ¥17,500 |
| | | | | | MK | - | | | MK122 | | ¥8,000 |
| | 525i | [純正番号] 31321139407 31321139410 31321091000 31321092283 | 除くMテク/電調式/ オートレベライザー ※システム(ショック上部先端) ロックナットサイズは M14X1.5.アッパーサ ポートショック取付部内径 はφ14mmです。 | 92/9~95 | OR | MG318 | * | ¥20,400 | 26635 | | ¥17,500 |
| | | | | | PK | PK012 | | ¥5,000 | - | | |
| | | | | | MK | MK036 | | ¥12,000 | MK122 | | ¥8,000 |
| | 530i/535i/540i | [純正番号] 31321139408 31321139409 | 除くMテク/電調式/ オートレベライザー ※システム(ショック上部先端) ロックナットサイズは M14X1.5.アッパーサ ポートショック取付部内径 はφ16mmです。 | 92/9~95 | OR | MG312 | * | ¥18,000 | 26635 | | ¥17,500 |
| PK | | | | | PK012 | | ¥5,000 | - | | | |
| MK | | | | | - | | | MK122 | | ¥8,000 | |
| 5シリーズ E39 セダン | 525i/528i/530i | DD25/DD28 DM25/DM28 DT25/DT30 | スタンダードサス 除くMテク/電調式/ エアサス/オートレベライザー | 95/9~03/9 | RE | E4622 | | ¥29,000 | - | | |
| | | | | | OES | - | | | 376019SP | | ¥26,000 |
| | | | | | Mスポーツ/Mテク 除く 電調式/エアサス/ オートレベライザー | 95/9~03/9 | OES | 742028SP | 右 | ¥29,000 | - |
| | | | OES | 742029SP | 左 | ¥29,000 | - | | | | |
| | | | RE | - | | | E2041 | | ¥21,000 | | |
| | 540i | DN44 | スタンダードサス 除くMテク/電調式/ エアサス/オートレベライザー | 95/9~03/9 | RE | E4626 | | ¥26,000 | - | | |
| | | | | | OES | - | | | 376019SP | | ¥26,000 |
| | | | | | Mスポーツ/Mテク 除く 電調式/エアサス/ オートレベライザー | 95/9~03/9 | RE | E4628 | | ¥29,000 | E2041 |
| | | | MX | MX4118 | 4本 パック | ¥100,000 | | X4 | | | |
| | 5シリーズ E39 ツーリングワゴン | 525i ツーリング 528i ツーリング 530i ツーリング | DS25/DD28 DP28/DS30 | スタンダードサス | 95/9~03/9 | RE | E4622 | | ¥29,000 | E4397 | |
| MX | | | | | | MX4119 | 4本 パック | ¥102,000 | | X4 | |
| 525i ツーリング 530i ツーリング | | DS25/DS30 | Mスポーツ/Mテク | 95/9~03/9 | OES | 742028SP | 右 | ¥29,000 | - | | |
| | | | | | OES | 742029SP | 左 | ¥29,000 | - | | |
| | | RE | - | | | E4397 | | ¥22,000 | | | |
| 5シリーズ E60 セダン | 525i/530i/545i | NA25/NA30/NB44 NE25/NE30/NU25 NU30 | スタンダードサス 除くMスポーツ/ スポーツサス | 03/5~10 | RE | E4644 | | ¥33,000 | E2065 | | ¥23,500 |
| | | | | | MX | MX4124 | 4本 パック | ¥113,000 | | X4 | |
| | | | | | PK | PK176 | | ¥5,000 | PK166 | | ¥5,500 |
| | | | スポーツサス 除くMスポーツ | 03/5~10 | RE | E4646 | | ¥33,000 | E2066 | | ¥26,200 |
| | | MX | MX4125 | 4本 パック | ¥118,400 | | X4 | | | | |
| 5シリーズ E61 ツーリングワゴン | 525i ツーリング 530i ツーリング | NG25/NL25 PU25/NL30 PU30 | スタンダードサス 除くMスポーツ/ スポーツサス | 04/5~10 | RE | E4648 | | ¥24,000 | E4757 | | ¥29,000 |
| | | | | | MX | MX4126 | 4本 パック | ¥106,000 | | X4 | |
| | | | | | PK | PK176 | | ¥5,000 | PK177 | | ¥4,600 |
| | | | スポーツサス 除くMスポーツ | 04/5~10 | RE | E4650 | | ¥33,600 | E4758 | | ¥25,000 |
| | | MX | MX4127 | 4本 パック | ¥117,200 | | X4 | | | | |
| 5シリーズ F10 セダン | 523i/528i 535i/523d アクティブハイブリッド | FP25/FR30/FR35 FW20/FZ35/XG20 XG28 | 含むMスポーツ 除く4WD/ダイナミック ダンピングコントロール | 10/3~ | OES | 376219SP | 右 | ¥36,500 | 376014SP | | ¥29,000 |
| | | | | | OES | 376220SP | 左 | ¥36,500 | | | |

西暦・年号換算

| | | | | | | | | | | | | | | | | | | | | | | | | | | | | | | | |
|----|------|------|------|------|------|------|------|------|------|------|------|------|------|------|------|------|------|------|------|------|------|------|------|------|------|------|------|------|------|------|------|
| 西暦 | 1988 | 1989 | 1990 | 1991 | 1992 | 1993 | 1994 | 1995 | 1996 | 1997 | 1998 | 1999 | 2000 | 2001 | 2002 | 2003 | 2004 | 2005 | 2006 | 2007 | 2008 | 2009 | 2010 | 2011 | 2012 | 2013 | 2014 | 2015 | 2016 | 2017 | 2018 |
| 年号 | S63 | H01 | H02 | H03 | H04 | H05 | H06 | H07 | H08 | H09 | H10 | H11 | H12 | H13 | H14 | H15 | H16 | H17 | H18 | H19 | H20 | H21 | H22 | H23 | H24 | H25 | H26 | H27 | H28 | H29 | H30 |

3-ページ/車種
 ALFA ROMEO
 AUDI
 BMW
 CITROEN
 FIAT
 FORD EU
 JAGUAR
 LAND ROVER
 LANCIA
 MERCEDES-BENZ
 MINI
 OPEL
 PEUGEOT
 PORSCHE
 RENAULT
 ROVER
 SAAB
 SMART
 VOLKSWAGEN
 VOLVO

3-ロー/車
 ALFA ROMEO
 AUDI
 BMW
 CITROEN
 FIAT
 FORD EU
 JAGUAR
 LAND ROVER
 LANCIA
 MERCEDES BENZ
 MINI
 OPEL
 PEUGEOT
 PORSCHE
 RENAULT
 ROVER
 SAAB
 SMART
 VOLKSWAGEN
 VOLVO

| BMW BMW | | | | | | フロント | | リア | | |
|-----------------------|--|-------------------------------------|---|-------------|------|--------|------------|--------------------|----------|----------|
| 車種 | 年式 | エンジン | 駆動方式 | 年式 | 2018 | WONROE | 本体価格(税別) | WONROE | 本体価格(税別) | |
| 5シリーズ F11 ツーリングワゴン | 523i ツーリング 528i ツーリング 535i ツーリング 523d ツーリング | MT25/MU30 MU35/MX20 XL20/XL28 | 含むMスポーツ 除く4WD/ダイナミック ダンピングコントロール | 10/3~ | | OES | 376219SP 右 | ¥36,500 | 376015SP | ¥30,000 |
| | | | | | | OES | 376220SP 左 | ¥36,500 | | |
| 6シリーズ E24 | 628CSi/635CSi | | 除くMテック/電調式/ オートレベライザー | 82/6~90 | | OR | MG998 | ¥22,000 | 26624 | ¥19,000 |
| | | | | | | PK | PK012 | ¥5,000 | - | |
| | | | | | | MK | MK036 | ¥12,000 | - | |
| 7シリーズ E38 | 728i/730i/740i | | 除くMスポーツ/エアサス/ 電調式/スポーツサス/ オートレベライザー | 94~01 | | RE | E4605 | ¥28,700 | E2025 | ¥26,000 |
| | | | | | | MX | MX4121 | 4本 パック ¥109,400 | X4 | |
| | | | | | | PK | PK012 | ¥5,000 | - | |
| | | | | | | MK | MK135 | ¥12,000 | - | |
| X1 E84 | sDrive 1.8i sDrive 2.0i | VL18/VL20 | 除く4WD/スポーツサス | 10/1~ | | AD | D0038 | ¥28,000 | D8080 | ¥30,000 |
| | | | | | | PK | PK176 | ¥5,000 | PK167 | ¥5,500 |
| | | | | | | MK | MK136 | ¥9,500 | MK380 | 上 ¥2,800 |
| | | | | | | MK | | | MK379 | 下 ¥2,800 |
| | | | | | | AD | D0036 | ¥28,000 | D8080 | ¥30,000 |
| | | | | | | PK | PK176 | ¥5,000 | PK167 | ¥5,500 |
| | xDrive 2.0i xDrive 2.5i xDrive 2.8i | VL25/VM20 | 除くFF/スポーツサス | 10/1~ | | AD | D0036 | ¥28,000 | D8080 | ¥30,000 |
| | | | | | | PK | PK176 | ¥5,000 | PK167 | ¥5,500 |
| | | | | | | MK | MK136 | ¥9,500 | MK380 | 上 ¥2,800 |
| | | | | | | MK | | | MK379 | 下 ¥2,800 |
| X3 E83 | 2.5i/2.5si/3.0i 3.0si | PA25/PA30 PC25/PC30 | | 04/1~11 | | AD | D0405 | ¥30,000 | D4005 | ¥17,000 |
| | | | | | | PK | - | | PK172 | ¥6,500 |
| | | | | | | MK | MK136 | ¥9,500 | MK206 | ¥4,460 |
| X3 F25 | 20i/20d/28i/35i | WX20/WY20/WX30 WX35 | 除く電子制御サス | 11/03~17/10 | | AD | D0414 | ¥28,000 | D0311 | ¥22,000 |
| X5 E53 | 3.0i/4.4i/4.6is | FA30/FA30N FB44/FB44N FB46 | 除くフロントエアサス/ 電調式/ スポーツサス/ オートレベライザー | 00/5~07 | | AD | D0407 | ¥34,000 | D4003 | ¥20,000 |
| | | | | | | PK | PK151 | ¥6,000 | PK152 | ¥7,000 |
| | | | | | | MK | MK273 | ¥19,000 | MK274 | ¥10,000 |
| X5 E70 | 3.0s/4.8i xDrive 30i xDrive 35i xDrive 35d | FE30/FE48 ZV30S/ZW30S | 除く電調式/Mスポーツ/ セルフレベリング | 07~13 | | AD | D0305 | ¥34,000 | D0306 | ¥30,000 |
| | | | | | | MX | MX4128 | 4本 パック ¥128,000 | X4 | |
| | | | | | | AD | D0305 | ¥34,000 | D0309 | ¥30,000 |
| | | | | | | MX | MX4129 | 4本 パック ¥128,000 | X4 | |
| X6 E71 | xDrive 35i | FG30/FG35 | 除く電調式/Mスポーツ/ セルフレベリング | 08~14 | | AD | D0305 | ¥34,000 | D0306 | ¥30,000 |
| | | | | | | MX | MX4128 | 4本 パック ¥128,000 | X4 | |
| | | | | | | AD | D0305 | ¥34,000 | D0309 | ¥30,000 |
| | | | | | | MX | MX4129 | 4本 パック ¥128,000 | X4 | |
| Z3 E36 | 1.9/2.0/3.0 | CH19/CL20 CN22/CN30 | Mテック *正規輸入車は標準装備 | 94~99 | | OES | 742038SP 右 | ¥23,500 | 376032SP | ¥16,000 |
| | | | | | | OES | 742039SP 左 | ¥23,500 | | |
| Z4 E85 ロードスター | 2.2/2.5/3.0Si | BT22/BT25 BT30/BU25 BU30 | 除くMテック/スポーツサス | 03/2~ | | MK | MK045 | ¥7,000 | MK121 | ¥5,000 |
| | | | | | | OR | G8163 右 | ¥33,000 | G1136 | ¥23,000 |
| | | | | | | OR | G8164 左 | ¥33,000 | | |
| Z4 E86 クーペ | 3.0Si | DU30 | 除くMテック/スポーツサス | 03/2~ | | PK | PK012 | ¥5,000 | - | |
| | | | | | | MK | MK045 | ¥7,000 | MK121 | ¥5,000 |
| | | | | | | OR | G8163 右 | ¥33,000 | G1136 | ¥23,000 |
| | | | | | | OR | G8164 左 | ¥33,000 | | |
| | | | | | | PK | PK012 | ¥5,000 | - | |
| | | | | | | MK | MK045 | ¥7,000 | MK121 | ¥5,000 |

MX ショックアブソーバ 4本パック

RE リフレックス OR オリジナル AD アドベンチャー VM バンマグナム MA マックスエア GM ガスマグナム SD ステアリングダンパー

43 MK マウンティングキット PK プロテクションキット MC マジックキャンバー

CITROEN シトロエン

| 車種 | ★☆☆ | 検索 | i | 2018 | 工具 | フロント | | | リア | | | | | | |
|---------------------|-----------------------------------|--|------------------------------|------------|-------|-------------------------------|------------------------------|----------|--------|--------|----------|---------|-------|--|---------|
| | | | | | | MONROE | i | 本体価格(税別) | MONROE | i | 本体価格(税別) | | | | |
| C2 | 1.4VTR/1.6VTR 1.6VTS | A6KFV/A6NFS A6NFU | | 03/9~ | RE | E4995 | | ¥14,000 | E1318 | | ¥12,000 | | | | |
| | | | | | PK | PK104 | | ¥5,000 | - | | | | | | |
| C3 | 1.4/1.6 | A8KFV/A8NFU A31KFU/A31NFU | | 01/9~09 | RE | E4995 | | ¥14,000 | E1318 | | ¥12,000 | | | | |
| | | | | | PK | PK104 | | ¥5,000 | - | | | | | | |
| | 1.2/1.6 | A55F01/A5HM01 | シェルケース下部φ47 | 10/1~ | OR | G8204 | 右 | ¥12,500 | G1168 | | ¥10,000 | | | | |
| | | | | | OR | G8205 | 左 | ¥12,500 | | | | | | | |
| | 1.2/1.6 | A55F01/A5HM01 | シェルケース下部φ51 | 10/1~ | PK | PK150 | | ¥4,000 | - | | | | | | |
| | | | | | MK | MK321 | | ¥6,000 | - | | | | | | |
| | | | | | OR | G8206 | 右 | ¥12,500 | G1168 | | ¥10,000 | | | | |
| | | | | | OR | G8207 | 左 | ¥12,500 | | | | | | | |
| 1.2/1.6 | A55F01/A5HM01 | シェルケース下部φ51 | 10/1~ | PK | PK150 | | ¥4,000 | - | | | | | | | |
| | | | | MK | MK321 | | ¥6,000 | - | | | | | | | |
| C4 | 1.6i/2.0i ハッチバック | B5NFU/B5RFJ B55FW/B55FT | | 04/11~10 | RE | E4752 | | ¥20,000 | E2056 | | ¥13,000 | | | | |
| | | | | | PK | PK124 | | ¥8,000 | PK131 | | ¥8,000 | | | | |
| | 1.6i/2.0i クーペ | B5NFU/B5RFK | | 04/11~08/7 | MK | MK196 | | ¥12,000 | MK205 | | ¥5,000 | | | | |
| | | | | | MC | MC112 | | ¥7,500 | - | | | | | | |
| | 1.6i/2.0i クーペ | B5NFU/B5RFK | | 04/11~08/7 | RE | E4752 | | ¥20,000 | E2056 | | ¥13,000 | | | | |
| | | | | | PK | PK124 | | ¥8,000 | PK131 | | ¥8,000 | | | | |
| 1.6i/2.0i クーペ | B5NFU/B5RFK | | 04/11~08/7 | MK | MK196 | | ¥12,000 | MK205 | | ¥5,000 | | | | | |
| | | | | MC | MC112 | | ¥7,500 | - | | | | | | | |
| C4 PICASSO C4ピカソ | 1.8 16V/2.0 16V 1.6 HDi/2.0HDi | B58RFJ/B58RFJP B585FTP/B585FXP B585F02P/B585F04P | | 06/11~12 | OR | G7327 | 右 | ¥20,000 | G2226 | | ¥16,000 | | | | |
| | | | | | OR | G7328 | 左 | ¥20,000 | | | | | | | |
| | | | | | PK | PK124 | | ¥8,000 | - | | | | | | |
| | | | | | MK | MK196 | | ¥12,000 | - | | | | | | |
| DS3 | 1.6 | A5C5F01 A5C5F02 A5C5F04 | シェルケース下部φ47 除くカプリオレレレーシング | 10/1~ | OR | G8204 | 右 | ¥12,500 | G1168 | | ¥10,000 | | | | |
| | | | | | OR | G8205 | 左 | ¥12,500 | | | | | | | |
| | | | | | PK | PK150 | | ¥4,000 | - | | | | | | |
| | | | | | MK | MK321 | | ¥6,000 | - | | | | | | |
| | | | | | 10/1~ | A5C5F01 A5C5F02 A5C5F04 | シェルケース下部φ51 除くカプリオレレレーシング | 10/1~ | OR | G8206 | 右 | ¥12,500 | G1168 | | ¥10,000 |
| | | | | | | | | | OR | G8207 | 左 | ¥12,500 | | | |
| | | | | | | | | | PK | PK150 | | ¥4,000 | - | | |
| | | | | | | | | | MK | MK321 | | ¥6,000 | - | | |
| DS4 | | B7C5F02S B7C5F03S B7C5F06S B7C5G01 | | 11/4~ | RE | E7106 | | ¥17,000 | - | | | | | | |
| | | | | | PK | PK124 | | ¥8,000 | - | | | | | | |
| | | | | | MK | MK322 | | ¥5,200 | - | | | | | | |
| XSARA クサラ | 1.6/1.8 セダン/クーペ/ハッチバック | N6NF/N6LF N6NFR | | 97/7~00/9 | RE | E7062 | | ¥15,000 | E5001 | | ¥12,000 | | | | |
| | | | | | PK | PK006 | | ¥5,500 | - | | | | | | |
| | | | | | MK | MK097 | | ¥11,000 | - | | | | | | |

西暦・年号換算

| | | | | | | | | | | | | | | | | | | | | | | | | | | | | | | | |
|----|------|------|------|------|------|------|------|------|------|------|------|------|------|------|------|------|------|------|------|------|------|------|------|------|------|------|------|------|------|------|------|
| 西暦 | 1988 | 1989 | 1990 | 1991 | 1992 | 1993 | 1994 | 1995 | 1996 | 1997 | 1998 | 1999 | 2000 | 2001 | 2002 | 2003 | 2004 | 2005 | 2006 | 2007 | 2008 | 2009 | 2010 | 2011 | 2012 | 2013 | 2014 | 2015 | 2016 | 2017 | 2018 |
| 年号 | S63 | H01 | H02 | H03 | H04 | H05 | H06 | H07 | H08 | H09 | H10 | H11 | H12 | H13 | H14 | H15 | H16 | H17 | H18 | H19 | H20 | H21 | H22 | H23 | H24 | H25 | H26 | H27 | H28 | H29 | H30 |

3-ET/1/車
 ALFA ROMEO
 AUDI
 BMW
 CITROEN
 FIAT
 FORD EU
 JAGUAR
 LAND ROVER
 LANCIA
 MERCEDES BENZ
 MINI
 OPEL
 PEUGEOT
 PORSCHE
 RENAULT
 ROVER
 SAAB
 SMART
 VOLKSWAGEN
 VOLVO

車種別
 ALFA ROMEO
 AUDI
 BMW
 CITROEN
 FIAT
 FORD EU
 JAGUAR
 LAND ROVER
 LANCIA
 MERCEDES BENZ
 MINI
 OPEL
 PEUGEOT
 PORSCHE
 RENAULT
 ROVER
 SAAB
 SMART
 VOLKSWAGEN
 VOLVO

FIAT フィアット

| 車種 | ★☆☆ | 🔍 | i | 📅 2018 | 🔧 | フロント | | | リア | | |
|-------------------------|------------------------|------------------------|--------|-----------|----|--------|---|----------|--------|---|----------|
| | | | | | | WONROE | i | 本体価格(税別) | WONROE | i | 本体価格(税別) |
| 500 | 全車 含むジャルディニエラ | | | 57~76 | OR | R1584 | | ¥12,000 | R1550 | | ¥12,000 |
| 500/500C/500S | 0.9 ツインエア 1.2/1.4 | 31209/31212 31214 | 除くアバルト | 07/10~ | OR | G7305 | 右 | ¥17,000 | G1083 | | ¥13,000 |
| | | | | | OR | G7306 | 左 | ¥17,000 | | | |
| | | | | | PK | PK148 | | ¥7,000 | - | | |
| | | | | | MK | MK095 | | ¥8,000 | - | | |
| BARCETTA バルケッタ | 1.8 | 183A1/183A6 | | 95/6~ | RE | E4580 | | ¥23,000 | E1175 | | ¥14,000 |
| | | | | | MC | MC110 | | ¥7,500 | - | | |
| GRANDE PUNTO グランデプント | 1.4 | 199142/199141 | | 06~ | RE | E7068 | | ¥17,500 | E1354 | | ¥14,000 |
| | | | | | PK | PK140 | | ¥7,700 | PK018 | | ¥7,100 |
| | | | | | MK | MK305 | | ¥10,000 | - | | |
| MULTIPLA マルチプラ | ELX/ELXプラス | 186B6 | | 98~ | RE | E4937 | | ¥27,000 | E1258 | | ¥14,000 |
| | | | | | PK | PK288 | | ¥6,000 | - | | |
| | | | | | MK | MK048 | | ¥10,000 | - | | |
| | | | | | MC | MC110 | | ¥7,500 | - | | |
| PADNA パナダ | 1.0 FF/1.1 FF | 141A2/141AKA F141B3 | | 86/3~03/8 | OR | R11038 | | ¥23,000 | R3420 | | ¥14,000 |
| | | | | | PK | PK012 | | ¥5,000 | PK127 | | ¥4,500 |
| | | | | | MK | MK029 | | ¥6,500 | - | | |
| | | | | | MC | MC210 | | ¥7,500 | - | | |
| | 1.0 4WD/1.1 4WD | 141A4/141AKB F153A2 | | 86/3~03/8 | OR | 11169 | | ¥18,000 | R3439 | | ¥12,000 |
| | | | | | PK | PK012 | | ¥5,000 | PK127 | | ¥4,500 |
| | | | | | MK | MK029 | | ¥6,500 | - | | |
| | | | | | MC | MC112 | | ¥7,500 | - | | |
| 1.2 FF | 16912 | 除くバン | | 03/9~ | OR | 16381 | 右 | ¥15,000 | 23977 | | ¥11,000 |
| | | | | | OR | 16382 | 左 | ¥15,000 | | | |
| | | | | | PK | PK148 | | ¥7,000 | - | | |
| | | | | | MK | MK095 | | ¥8,000 | - | | |
| 0.9L | 13909 | FF | | 13/06~ | OR | G8282 | 右 | ¥22,000 | G2510 | | ¥12,000 |
| | | | | | OR | G8283 | 左 | ¥22,000 | | | |
| | 13909 | 4WD | | 13/06~ | OR | G8284 | 右 | ¥23,000 | G2508 | | ¥13,000 |
| | | | | | OR | G8285 | 左 | ¥23,000 | | | |
| PUNTO プント | 1.2/1.2 16V | 188A5 | | 99~10 | OR | 16417 | | ¥15,000 | 23473 | | ¥10,000 |
| | | | | | MK | MK095 | | ¥8,000 | - | | |
| | | | | | MC | MC110 | | ¥7,500 | - | | |
| | 1.8 HGT 1.8 HGTアバルト | 188A1/188A6 | | 99~10 | OR | 16417 | | ¥15,000 | 23473 | | ¥10,000 |
| | | | | | MK | MK095 | | ¥8,000 | - | | |
| | | | | | MC | MC110 | | ¥7,500 | - | | |
| 1.4 | 199144 | | | 12/3~ | RE | E7068 | | ¥17,500 | E1354 | | ¥14,000 |
| | | | | | PK | PK140 | | ¥7,700 | PK018 | | ¥7,100 |
| | | | | | MK | MK305 | | ¥10,000 | - | | |
| PUNTO EVO プントエヴォ | 1.4 | 199144 | | 09~12 | RE | E7068 | | ¥17,500 | E1354 | | ¥14,000 |
| | | | | | PK | PK140 | | ¥7,700 | PK018 | | ¥7,100 |
| | | | | | MK | MK305 | | ¥10,000 | - | | |

RE リフレックス OR オリジナル AD アドベンチャー VM バンマグナム MA マックスエア GM ガスマグナム SD ステアリングダンパー

FIAT 500 ローダウンサスペンションキット

| | | | |
|------------|--------------|------------------------------|-----------------------|
| 適応車種 | エンジン | 4気筒 (1.2L / 1.4L) | ツインエア |
| | 型式 | ABA31212 / ABA31214 | ABA31209 |
| | ダウン量 | 15 ~ 20mm | |
| サスペンションキット | | MFK01 ¥90,000 | MFK02 ¥90,000 |
| 構成品 | フロントショック (右) | MJF001F ¥22,000 ※1本単価 | |
| | フロントショック (左) | MJF002F ¥22,000 ※1本単価 | |
| | リアショック | MJF003R ¥20,000 ※1本単価 | |
| | ローダウンスプリング | SJF401 ¥42,000 | SJF402 ¥42,000 |
| | フロントアッパーマウント | MK095 ¥8,000 ※1個単価 | |

- 3-ロー/車
- ALFA ROMEO
- アウディ
- AUDI
- BMW
- CITROEN
- FIAT
- FORD EU
- JAGUAR
- LAND ROVER
- LANCIA
- MERCEDES BENZ
- MINI
- OPEL
- PEUGEOT
- PORSCHE
- RENAULT
- ROVER
- SAAB
- SMART
- VOLKSWAGEN
- VOLVO

西暦・年号換算

| | | | | | | | | | | | | | | | | | | | | | | | | | | | | | | | |
|----|------|------|------|------|------|------|------|------|------|------|------|------|------|------|------|------|------|------|------|------|------|------|------|------|------|------|------|------|------|------|------|
| 西暦 | 1988 | 1989 | 1990 | 1991 | 1992 | 1993 | 1994 | 1995 | 1996 | 1997 | 1998 | 1999 | 2000 | 2001 | 2002 | 2003 | 2004 | 2005 | 2006 | 2007 | 2008 | 2009 | 2010 | 2011 | 2012 | 2013 | 2014 | 2015 | 2016 | 2017 | 2018 |
| 年号 | S63 | H01 | H02 | H03 | H04 | H05 | H06 | H07 | H08 | H09 | H10 | H11 | H12 | H13 | H14 | H15 | H16 | H17 | H18 | H19 | H20 | H21 | H22 | H23 | H24 | H25 | H26 | H27 | H28 | H29 | H30 |

FORD EU フォード EU

| 車種 | ★☆☆ | 検索 | i | 2018 2017 | ギヤ | フロント | | | リア | | |
|-----------------|--------|--------------|---|--------------|----|--------|---|----------|--------|---|----------|
| | | | | | | WONROE | i | 本体価格(税別) | WONROE | i | 本体価格(税別) |
| Ka | 1.3 | | | 98/10~00/3 | OR | G16258 | | ¥19,000 | 23902 | | ¥16,500 |
| | | | | | OR | G16258 | | ¥19,000 | - | | |
| KUGA クーガ | | WF0HYDP | | 08/3~12 | RE | E4652 | | ¥16,300 | E7807 | | ¥10,200 |
| | | | | | PK | PK156 | | ¥2,640 | - | | |
| | | | | | MK | MK282 | | ¥8,000 | - | | |
| FIESTA フィエスタ | エコブースト | WF0SFJ | | 08/7~ | OR | - | | | 44001 | | ¥9,800 |
| | | | | | PK | PK291 | | ¥6,070 | - | | |
| | | | | | MK | MK317 | | ¥11,000 | - | | |
| FOCUS フォーカス | 2.0 | MPBMD/MP8MGD | | 11~ | RE | E7104 | | ¥9,800 | E1340 | | ¥8,500 |

RE リフレックス OR オリジナル AD アドベンチャー VM バンマグナム MA マックスエア GM ガスマグナム SD ステアリングダンパー

MK マウンティングキット PK プロテクションキット MC マジックキャンバー

JAGUAR ジャガー

| 車種 | ★ ★ ★ | 🔍 | i | 📅 2018 | 🔧 | フロント | | | リア | | |
|-------------------------|--|--|--|------------|----|--------|---|----------|--------|---|----------|
| | | | | | | MONROE | i | 本体価格(税別) | MONROE | i | 本体価格(税別) |
| XJ Type | XJ6 | JAJLS | ※リアは片輪につき2本(合計4本)使用します。リアのアップサポーターは純正再使用です。 | 68~86 | OR | 43027 | | ¥17,000 | 43013 | ※ | ¥19,000 |
| | XJ12/ソプリ V12 タイムラーダブルシックス | | ※リアは片輪につき2本(合計4本)使用します。リアのアップサポーターは純正再使用です。 | 72~93/2 | OR | 43027 | | ¥17,000 | 43013 | ※ | ¥19,000 |
| XJ Type (XJ40 シリーズ) | XJ6/ソプリ/タイムラー | JLS/JLG/JLD | 車体No. →696458 除くオートレベライザー ※リアのスプリングシートは純正再使用です。 | 86/10~94/3 | OR | 43067 | | ¥24,000 | G55008 | ※ | ¥30,000 |
| | XJ12 タイムラーダブルシックス | JLS/JLG/JLD | 車体No. →696458 除くオートレベライザー ※リアのスプリングシートは純正再使用です。 | 93/3~94/3 | OR | 43067 | | ¥24,000 | G55008 | ※ | ¥30,000 |
| | XJ6/タイムラー XJ12/ソプリ タイムラーダブルシックス タイムラー | JLS/JLG/JLD | 車体No. 696459→ 除くオートレベライザー | 94/4~94/11 | OR | 43067 | | ¥24,000 | - | | |
| XJ Type (XJ300 シリーズ) | XJ6/タイムラー/XJ12 タイムラーダブルシックス | JLGA/JLDA | 除くスポーツサス/ 電調式/オートレベライザー | 94/9~97/9 | RE | E5044 | | ¥30,000 | E5606 | | ¥32,000 |
| XJ8 (X308 シリーズ) | 3.2/4.0 (V8) | JLGB/JLGC/JLDB JLDC/J13KB/J13LB | 除く電調式/ オートレベライザー | 97/9~03/3 | RE | - | | | E5606 | | ¥32,000 |
| XJS/XJSC | 3.6/4.0/5.3 クーペ/コンバーチブル | JCW/JDD/JDW/JED JED2/JEW/JNJCX JNJEX | 除くオートレベライザー ※リアは片輪につき2本(合計4本)使用します。リアのアップサポーターは純正再使用です。 | 75~96/3 | OR | 43027 | | ¥17,000 | 43013 | ※ | ¥19,000 |

西暦・年号換算

| | | | | | | | | | | | | | | | | | | | | | | | | | | | | | | | |
|----|------|------|------|------|------|------|------|------|------|------|------|------|------|------|------|------|------|------|------|------|------|------|------|------|------|------|------|------|------|------|------|
| 西暦 | 1988 | 1989 | 1990 | 1991 | 1992 | 1993 | 1994 | 1995 | 1996 | 1997 | 1998 | 1999 | 2000 | 2001 | 2002 | 2003 | 2004 | 2005 | 2006 | 2007 | 2008 | 2009 | 2010 | 2011 | 2012 | 2013 | 2014 | 2015 | 2016 | 2017 | 2018 |
| 年号 | S63 | H01 | H02 | H03 | H04 | H05 | H06 | H07 | H08 | H09 | H10 | H11 | H12 | H13 | H14 | H15 | H16 | H17 | H18 | H19 | H20 | H21 | H22 | H23 | H24 | H25 | H26 | H27 | H28 | H29 | H30 |

LAND ROVER ランドローバー

| 車種 | ★☆☆ | 🔍 | i | 📅 2018 | 🔧 | フロント | | | リア | | |
|--|------------------------------------|--|---------------------|-----------|-------|--------|-------|----------|---------|-------|----------|
| | | | | | | WONROE | i | 本体価格(税別) | WONROE | i | 本体価格(税別) |
| DEFENDER 90 ディフェンダー 90 | | LD30 | | 83~ | AD | D6628 | | ¥14,000 | D6629 | | ¥14,000 |
| DEFENDER 110 ディフェンダー 110 | | LD25 | | 83~ | AD | D6628 | | ¥14,000 | D6629 | | ¥14,000 |
| DISCOVERY I ディスカバリー I | | LJL/LJR/LJ36D | | 94~99 | AD | D6437 | | ¥19,000 | D6643 | | ¥17,000 |
| DISCOVERY II ディスカバリー II | ACE (アクティブ・コーナリング ・エンハンスメント) | LT94A/LT56A LT56 | 除くエアサス | 99~05 | AD | D8350 | | ¥14,000 | D8347 | | ¥14,000 |
| | | ACE (アクティブ・コーナリング ・エンハンスメント) + エアサス | LT94A/LT56A LT56 | | 99~05 | AD | D8350 | | ¥14,000 | D8348 | |
| RANGE ROVER I レンジローバー I | エアサス | LH38D/LH36D LH40D | | 92/8~94 | AD | D8641 | | ¥16,000 | D6643 | | ¥17,000 |
| | | | | | SD | R3256 | | ¥13,000 | - | | |
| RANGE ROVER CLASSIC レンジローバークラシック | エアサス | LH38D/LH36D LH40D | | 94~96 | AD | D8641 | | ¥16,000 | D6643 | | ¥17,000 |
| | | | | | SD | R3256 | | ¥13,000 | - | | |
| RANGE ROVER II レンジローバー II | | LP42D/LP46D LP58D/LP60D | | 94~02 | AD | D8644 | | ¥16,000 | D8645 | | ¥16,000 |

RE リフレックス OR オリジナル AD アドベンチャー VM バンマグナム MA マックスエア GM ガスマグナム SD ステアリングダンパー

49 MK マウンティングキット PK プロテクションキット MC マジックキャンパー

LANCIA ランチア

| 車種 | ★☆☆ | 検索 | i | 2018 2017 | 工具 | フロント | | | リア | | |
|------------------|------------------|----|---|--------------|-----|----------|---|-----------|----------|---|-----------|
| | | | | | | MONROE | i | 本体価格 (税別) | MONROE | i | 本体価格 (税別) |
| Y イプシロン | 1.1/1.2/1.4 | | | 95/12~03/9 | OR | G16243 | | ¥19,000 | 43103 | | ¥13,000 |
| | | | | | MC | MC110 | | ¥7,500 | - | | |
| YPSILON イプシロン | 1.4/1.3 Multijet | | | 03~11 | OES | 742048SP | | ¥21,000 | 376075SP | | ¥15,000 |
| | | | | | PK | PK161 | | ¥8,500 | - | | |
| MUSA ムーザ | 1.4 | | | 03~11 | OES | 742048SP | | ¥21,000 | 376075SP | | ¥15,000 |
| | | | | | PK | PK161 | | ¥8,500 | - | | |

MX 年号換算 ノーバ 4本パック

| | | | | | | | | | | | | | | | | | | | | | | | | | | | | | | | |
|----|------|------|------|------|------|------|------|------|------|------|------|------|------|------|------|------|------|------|------|------|------|------|------|------|------|------|------|------|------|------|------|
| 西暦 | 1988 | 1989 | 1990 | 1991 | 1992 | 1993 | 1994 | 1995 | 1996 | 1997 | 1998 | 1999 | 2000 | 2001 | 2002 | 2003 | 2004 | 2005 | 2006 | 2007 | 2008 | 2009 | 2010 | 2011 | 2012 | 2013 | 2014 | 2015 | 2016 | 2017 | 2018 |
| 年号 | S63 | H01 | H02 | H03 | H04 | H05 | H06 | H07 | H08 | H09 | H10 | H11 | H12 | H13 | H14 | H15 | H16 | H17 | H18 | H19 | H20 | H21 | H22 | H23 | H24 | H25 | H26 | H27 | H28 | H29 | H30 |

- 3-ET/ET
- ALFA ROMEO
- アウディ
- AUDI
- BMW
- BMW
- CITROEN
- シトロエン
- FIAT
- フィアット
- FORD EU
- フォード EU
- JAGUAR
- ジャガー
- LAND ROVER
- ランドローバー
- LANCIA
- ランチア
- MERCEDES-BENZ
- メルセデスベンツ
- MINI
- ミニ
- OPEL
- オペル
- PEUGEOT
- プジョー
- PORSCHE
- ポルシェ
- RENAULT
- ルノー
- ROVER
- ローバー
- SAAB
- サーブ
- SMART
- スマート
- VOLKSWAGEN
- フォルクスワーゲン
- VOLVO
- ボルボ

MERCEDES BENZ メルセデスベンツ

| 車種 | ★☆☆ | 🔍 | i | 📅 2018 | 🔧 | フロント | | | リア | | | |
|-------------------------|--|--|--|-------------------------|---------|----------|----------|----------|----------|----------|----------|---------|
| | | | | | | WONROE | i | 本体価格(税別) | WONROE | i | 本体価格(税別) | |
| Aクラス W168 | A160/A160L A190 | 168033/168032 168133 | | 97/6~04/8 | OR | G16277 | | ¥14,000 | 43112 | | ¥12,500 | |
| Aクラス W169 | A170/A200 A200T | 169032/169033 169034 | 除くスポーツライン/ アバンギャルド | 04~12 | OES | 742053SP | | ¥18,000 | - | | | |
| | | | | | OR | - | | | 43130 | | ¥10,000 | |
| | | | | | PK | PK170 | | ¥5,500 | - | | | |
| | | | | | MK | MK378 | | ¥17,000 | - | | | |
| | | | | | MC | MC116 | | ¥7,500 | - | | | |
| Aクラス W176 | A180/A250 | 176042/176044 | 除く4Matic/電子制御サス | 12/11~18/10 | OR | G8274 | 右 | ¥28,000 | 43136 | | ¥16,000 | |
| | | | | | OR | G8275 | 左 | ¥28,000 | | | | |
| Bクラス W245 | B170/B180 B200/B200T | 245232/245233 245234 | 除くスポーツライン | 05~11/11 | OES | 742024SP | | ¥27,000 | - | | | |
| | | | | | OR | - | | | 43130 | | ¥10,000 | |
| | | | | | PK | PK170 | | ¥5,500 | - | | | |
| | | | | | MK | MK378 | | ¥17,000 | - | | | |
| | | | | | MC | MC116 | | ¥7,500 | - | | | |
| Bクラス W246 | B180/B250 | 246242/246244 | 除く4Matic/電子制御サス | 12/04~19/06 | OR | G8274 | 右 | ¥28,000 | 43136 | | ¥16,000 | |
| | | | | | OR | G8275 | 左 | ¥28,000 | | | | |
| Cクラス W202 セダン | C200K/C220 C230/C240 C280/C250D | 202020/202022 202023/202026 202029/202125 | 除くスポーツライン/ オートレベライザー/ AMG | 93~00 | RE | E5026 | | ¥18,000 | E5027 | | ¥18,000 | |
| | | C280 | 202028/202029 | 除くスポーツライン/ オートレベライザー | 93~00 | RE | E5055 | | ¥16,000 | E5027 | | ¥18,000 |
| | | スポーツライン | 202020/202022 202023/202026 202028/202029 | | 93~00 | RE | E5092 | | ¥16,000 | E5029 | | ¥16,000 |
| Cクラス W203 セダン | C180/C180K C200K C230/C230K C240/C280 C320 | 203035/203040 203042/203045 203046/203052 203054/203061 203064 | 除くスポーツパッケージ/ 4Matic/AMG | 00/5~07 | OES | 742001SP | | ¥25,000 | 376034SP | | ¥20,000 | |
| | | スポーツアバンギャルド | 203035/203040 203042/203045 203046/203052 203054/203061 203064 | 除く4Matic | 00/5~07 | OES | 742003SP | | ¥25,000 | 376040SP | | ¥20,000 |
| | | | | | | | | | | | | |
| Cクラス W204 セダン | C200/C250 C300 | 204049/204048 204041/204047 204052 | 除く4Matic/ 電子制御サス/ダイナミック ハンドリングパッケージ | 07~14/7 | RE | E4654 | | ¥27,000 | - | | | |
| | | | | | OES | - | | | | 376039SP | | ¥20,000 |
| | | | | | PK | PK301 | | ¥6,800 | | PK340 | | ¥9,000 |
| | | | | | MK | MK280 | | ¥17,800 | | MK377 | | ¥15,300 |
| Cクラス W204 セダン | C200/C250 C300/C350 | 204041/204047 204048/204049 204052/204054 204057 | アバンギャルド/ダイナミック ハンドリングパッケージ(アジ リティコントロールサスペン ション) 除くAMG | 07~ | CV | C2508R | 右 | ¥130,000 | C1510 | | ¥65,000 | |
| | | | | | CV | C2509L | 左 | ¥130,000 | | | | |
| Cクラス S202ワゴン T202ワゴン | C200/C200K C230/C240 C240K | 202080/202083 202086/202087 202088 | 除くスポーツライン/ オートレベライザー | 00/4~07 | RE | E5055 | | ¥16,000 | - | | | |
| | | | | | OES | - | | | | 376069SP | | ¥20,000 |
| Cクラス S203 ワゴン | C180/C180K C200/C200K C230/C230K C240/C280/C320 | 203235/203240 203242/203245 203261/203264 | 除くスポーツライン/ アバンギャルド/ 4Matic | 01~07 | OES | 742001SP | | ¥25,000 | 376034SP | | ¥20,000 | |
| | | | | | MK | MK198 | | ¥22,800 | - | | | |
| | | スポーツアバンギャルド | 203235/203240 203242/203245 203252/203254 203261/203264 | 除く4Matic | 01~07 | OES | 742003SP | | ¥25,000 | 376040SP | | ¥20,000 |
| | | | | | | | | | | | | |

MX ショックアブソーバ 4本パック

RE リフレックス **OR** オリジナル **AD** アドベンチャー **VM** バンマグナム **MA** マックスエア **GM** ガスマグナム **CV** 電子制御式 **SD** ステアリングダンパー

MK マウンティングキット **PK** プロテクションキット **MC** マジックキャンパー

| 車種 | 年号 | 検索 | i | 2018 | W | フロント | | | リア | | |
|------------------------------|---|--|--|-------------|-----|----------|-----------|----------|----------|---|----------|
| | | | | | | WONROE | i | 本体価格(税別) | WONROE | i | 本体価格(税別) |
| Cクラス S204 ワゴン | C200/C250 C300 | 204241/204247 204248/204249 204252/204254 | 除く4Matic/ 電子制御サス/ダイナミック ハンドリングパッケージ | 07~14/9 | RE | E4654 | | ¥27,000 | - | | |
| | | | | | OES | - | | | 376039SP | | ¥20,000 |
| | C200/C250 C300/C350 | 204241/204247 204248/204249 204252/204254 204257 | アバンギャルド/ダイナミック ハンドリングパッケージ(アジ リティコントロールサスペ ンション) 除くAMG | 07~14 | CV | C2508R | 右 | ¥130,000 | C1508 | | ¥65,000 |
| | | | | | CV | C2509L | 左 | ¥130,000 | | | |
| Cクラス CL203 スポーツクーペ | C180K/C200K | 203742/203745 203746 | 除くスポーツライン/ エボリュージョン | 01~07 | RE | E4631 | | ¥28,000 | E5111 | | ¥18,000 |
| | スポーツライン/ エボリュージョン C180K/C200K | 203742/203745 203746 | 除くオートレバライザー | 01~07 | OES | 742003SP | | ¥25,000 | 376040SP | | ¥20,000 |
| CLK C209/A209 | カプリオレススポーツライン/ アバンギャルド CLK200K/CLK240 CLK320/CLK350 | 209341/209342 209356/209361 209366/209456 209465 | 除くオートレバライザー | 02/4~09 | OES | 742003SP | | ¥25,000 | 376040SP | | ¥20,000 |
| | | | | | MK | MK198 | | ¥22,800 | - | | |
| Eクラス W124 セダン | 230E/260E 300E/300E-24 320E/300Dターボ E220/E280 E320/E300Dターボ | 124022/124023 124028/124030 124031/124032 124133 | 除くスポーツライン/ オートレバライザー/ 4Matic/AMG | 84~95 | OR | G16507 | | ¥22,000 | 43071 | | ¥19,200 |
| | | | | | PK | PK034 | | ¥4,000 | - | | |
| | | | | | MK | MK063 | | ¥10,000 | - | | |
| Eクラス W210 セダン | E230/E240/E320 | 210037/210055 210061/210062 210065 | 除くアバンギャルド/ オートレバライザー/ 4Matic/AMG | 95~02 | RE | E5067 | | ¥18,000 | E5068 | | ¥17,000 |
| | | | | | MX | MX4005 | 4本 パック | ¥70,000 | X4 | | |
| Eクラス W211 セダン | E240/E250 E280/E300 E320/E350 E320CDI | 211022/211056 211061/211065 211052C/211054C 211056C/211065C | 除くアバンギャルド/ スポーツパッケージ/ 4Matic/エアサス/ オートレバライザー/ AMG | 02~09 | OES | 376035SP | | ¥26,000 | 376038SP | | ¥20,000 |
| | | | | | OES | 376035SP | | ¥26,000 | 376043SP | | ¥20,000 |
| Eクラス W124 ワゴン S124 ワゴン | Tシリーズ 230TE/250TD 300TE/300TDターボ 280TE/320TE | 124082/124088 124092/124193 | 除くスポーツライン/ 4Matic/ オートレバライザー | 85~93 | OR | G16507 | | ¥22,000 | - | | |
| | | | | | PK | PK034 | | ¥4,000 | - | | |
| | E220/E280 E320/E300D | 124082/124088 124092/124193 | 除くスポーツライン/ 4Matic/ オートレバライザー | 93~96 | OR | G16507 | | ¥22,000 | - | | |
| | | | | | PK | PK034 | | ¥4,000 | - | | |
| Eクラス S210 ワゴン T210 ワゴン | E230/E240 E320/E430 | 210237/210261 210262/210265 210270 | 除くスポーツライン/ アバンギャルド/4Matic/ オートレバライザー | 96~03 | RE | E5067 | | ¥18,000 | - | | |
| | | | | | RE | - | | | E1346 | | ¥25,000 |
| Eクラス S211 ワゴン | E240/E250 E280/E320 E350/E320CDi | 211222/211261 211265/211252C 211254C/211256C 211265C | 除くスポーツライン/ アバンギャルド/ 4Matic/エアサス/ オートレバライザー | 03~09 | OES | 376035SP | | ¥26,000 | - | | |
| | | | | | OES | 376035SP | | ¥26,000 | - | | |
| Eクラス W212 セダン | E220/E250/E250CGI E300/E350 | 212001C/212036C 212047C/212054C 212055C/212056C 212059C | 除くエアマチック/ 4Matic | 09/05~16/07 | OES | 742129SP | | ¥35,000 | 376047SP | | ¥20,000 |
| | | | | | MK | MK416 | | ¥20,000 | MK377 | | ¥15,300 |
| Eクラス S212 ワゴン | E220/E250/E250CGI/ E300/E350 | 212201C/212236C 212247C/212254C 212255C/212256C 212259C | 除くエアマチック/ 4Matic | 10/02~16/11 | OES | 742129SP | | ¥35,000 | - | | |
| | | | | | MK | MK416 | | ¥20,000 | MK377 | | ¥15,300 |
| Gクラス W463 | G300/G320 G300L/G320L | 463230/463208 463231/463244 463245/G320S G320L | | 90~ | AD | D6636 | | ¥26,000 | D6637 | | ¥26,000 |
| | | | | | MX | MX4016 | 4本 パック | ¥104,000 | X4 | | |

西暦・年号換算

| | | | | | | | | | | | | | | | | | | | | | | | | | | | | | | | |
|----|------|------|------|------|------|------|------|------|------|------|------|------|------|------|------|------|------|------|------|------|------|------|------|------|------|------|------|------|------|------|------|
| 西暦 | 1988 | 1989 | 1990 | 1991 | 1992 | 1993 | 1994 | 1995 | 1996 | 1997 | 1998 | 1999 | 2000 | 2001 | 2002 | 2003 | 2004 | 2005 | 2006 | 2007 | 2008 | 2009 | 2010 | 2011 | 2012 | 2013 | 2014 | 2015 | 2016 | 2017 | 2018 |
| 年号 | S63 | H01 | H02 | H03 | H04 | H05 | H06 | H07 | H08 | H09 | H10 | H11 | H12 | H13 | H14 | H15 | H16 | H17 | H18 | H19 | H20 | H21 | H22 | H23 | H24 | H25 | H26 | H27 | H28 | H29 | H30 |

3-ロー/1車
ALFA ROMEO
AUDI
BMW
CITROEN
FIAT
FORD EU
JAGUAR
LAND ROVER
LANCIA
MERCEDES BENZ
MINI
OPEL
PEUGEOT
PORSCHE
RENAULT
ROVER
SAAB
SMART
VOLKSWAGEN
VOLVO

MERCEDES BENZ メルセデスベンツ

| 車種 | ★☆☆ | 検索 | i | 2018 | ギヤ | フロント | | | リア | | | |
|------------------|--|--|-----------------------------------|-------------|----|--------|--------|-----------|----------|--------|----------|---------|
| | | | | | | WONROE | i | 本体価格(税別) | WONROE | i | 本体価格(税別) | |
| GLKクラス X204 | | 204981/204988 | 除くAMG | 08/6~14 | AD | D0413 | | ¥50,000 | D2654 | | ¥30,000 | |
| | | | | | | MK | - | | MK377 | | ¥15,300 | |
| Mクラス W163 | ML320/ML350 ML430/ML270CDi | 163113/163154 163157/163172 | | 98~05 | AD | D8017 | | ¥27,000 | - | | | |
| | | | | | | AD | D8018 | | ¥27,000 | D8082 | | ¥27,000 |
| Sクラス W126 セダン | 280SE/300SE 380SE/500SE 420SEL/500SEL 560SEL | 126022/126024 126032/126035 126036/126037 126039 | 除く電調式/ オートレベライザー | 81~92 | OR | 43009 | | ¥20,000 | 53005 | | ¥22,000 | |
| | | | | | | OR | 43087 | | ¥24,000 | 53015 | | ¥26,000 |
| Sクラス W140 セダン | 300SE/500SE 400SEL/S280 S320/S500 | 140028/140032 140032M 140043/140050 | 除く電調式/AMG/ オートレベライザー | 91~99 | OR | 43009 | | ¥20,000 | 53005 | | ¥22,000 | |
| | | | | | | MX | MX4022 | 4本 パック | ¥100,000 | X4 | | |
| Sクラス C126 クーペ | 380SEC/560SEC | 126043/126044 126055 | 除く電調式/ オートレベライザー | 85~92 | OR | 43009 | | ¥20,000 | 53005 | | ¥22,000 | |
| | | | | | | MX | MX4019 | 4本 パック | ¥84,000 | X4 | | |
| SLクラス R107 | 280SLC/350SLC 380SLC/450SLC 280SL/300SL 350SL/380SL 420SL/450SL 500SL | 107022/107023 107024/107025 107026/107041 107042/107043 107044/107045 107046/107047 | 除くオートレベライザー | 71~89 | OR | 43001 | | ¥20,000 | 53005 | | ¥22,000 | |
| | | | | | | MX | G43141 | | ¥20,000 | G43142 | | ¥23,000 |
| Vクラス W638 | V230/V280 | 638230/638234 638280 | リアエアサス | 96~03 | OR | G16727 | | ¥22,000 | 43127 | | ¥18,000 | |
| | | | | | | MX | MX4018 | 4本 パック | ¥80,000 | X4 | | |
| | | | | | | PK | PK006 | | ¥5,500 | - | | |
| | | | | | | MK | MK112 | | ¥9,500 | - | | |
| Vクラス W639 | FR | 639811/639811C 639350/639350C 639350A/639350T | ch.no.→3603471 除く4Matic/スポーツサス | 06/11~10/6 | OR | G8403 | | ¥25,000 | - | | | |
| | | | | | | VM | - | | V5007 | | ¥20,000 | |
| | | | | | | VM | V4516 | | ¥29,000 | V5007 | | ¥20,000 |
| VIANO W639 | | 639811/639811C | 除く4Matic | 03/10~06/11 | OR | G8403 | | ¥25,000 | - | | | |
| | | | | | | VM | - | | V5007 | | ¥20,000 | |
| VITO W638 | | | | 96~03 | VM | V4301 | | ¥30,000 | V1501 | | ¥20,000 | |
| | | | | | | PK | PK006 | | ¥5,500 | - | | |
| | | | | | | MK | MK112 | | ¥9,500 | - | | |

MX ショックアブソーバ 4本パック

RE リフレックス **OR** オリジナル **AD** アドベンチャー **VM** バンマグナム **MA** マックスエア **GM** ガスマグナム **SD** ステアリングダンパー

MK マウンティングキット **PK** プロテクションキット **MC** マジックキャンバー

| MINI ミニ | ★★★★ | 🔍 | i | 📅 2018 | 🔧 | フロント | | | リア | | | | | |
|--------------------|------------------|---------------------------------|---------------|------------|---|--------|----------|----------|---------|----------|----------|---------|---|--|
| | | | | | | MONROE | i | 本体価格(税別) | MONROE | i | 本体価格(税別) | | | |
| MINI (R50/R52/R53) | クーバー/ワン クーバーS | RA16/RE16 RF16/RH16 | 除くジョンクーパーワークス | 02/3~06/12 | | OES | 742077SP | 右 | ¥15,000 | 376046SP | | ¥12,000 | | |
| | | | | | | OES | 742078SP | 左 | ¥15,000 | | | | | |
| | | | | | | PK | PK004 | | ¥3,880 | | | | - | |
| | | | | | | MK | MK197 | | ¥8,500 | | | | - | |
| MINI (R56/R57) | クーバー/ワン クーバーS | ME14/MF16 MF16S/MR16 MS16 | 除くジョンクーパーワークス | 06/10~ | | OR | G8095 | 右 | ¥17,000 | G1086 | | ¥14,000 | | |
| | | | | | | OR | G8096 | 左 | ¥17,000 | | | | | |
| | | | | | | PK | PK004 | | ¥3,880 | | | | - | |
| | | | | | | MK | MK359 | | ¥7,000 | | | | - | |
| MINI (R55) | クーバー/ワン クーバーS | ML16/MM16 ZF16 | 除くジョンクーパーワークス | 07~ | | OR | G8095 | 右 | ¥17,000 | G1086 | | ¥14,000 | | |
| | | | | | | OR | G8096 | 左 | ¥17,000 | | | | | |
| | | | | | | PK | PK004 | | ¥3,880 | | | | - | |
| | | | | | | | | | | | | | | |

MINI R56 ロードダウンサスペンションキット

| | | | |
|------------|--------------|--|---------------|
| 適応車種 | エンジン | R56 (ハッチバック) | |
| | 型式 | ME14 / MF16 / MF16S / SR16 / SU16 / SV16 / MFJCV | |
| | ダウン量 | 15 ~ 20 mm | |
| サスペンションキット | | MMK01 | ¥98,000 |
| 構成品 | フロントショック (右) | MJM001F | ¥25,000 ※1本単価 |
| | フロントショック (左) | MJM002F | ¥25,000 ※1本単価 |
| | リアショック | MJM003R | ¥22,000 ※1本単価 |
| | ロードダウンスプリング | SJM401 | ¥42,000 |
| | フロントアッパーマウント | MK359 | ¥7,000 ※1個単価 |

西暦・年号換算

| | | | | | | | | | | | | | | | | | | | | | | | | | | | | | | | |
|----|------|------|------|------|------|------|------|------|------|------|------|------|------|------|------|------|------|------|------|------|------|------|------|------|------|------|------|------|------|------|------|
| 西暦 | 1988 | 1989 | 1990 | 1991 | 1992 | 1993 | 1994 | 1995 | 1996 | 1997 | 1998 | 1999 | 2000 | 2001 | 2002 | 2003 | 2004 | 2005 | 2006 | 2007 | 2008 | 2009 | 2010 | 2011 | 2012 | 2013 | 2014 | 2015 | 2016 | 2017 | 2018 |
| 年号 | S63 | H01 | H02 | H03 | H04 | H05 | H06 | H07 | H08 | H09 | H10 | H11 | H12 | H13 | H14 | H15 | H16 | H17 | H18 | H19 | H20 | H21 | H22 | H23 | H24 | H25 | H26 | H27 | H28 | H29 | H30 |

E-ロー/1車
 ALFA ROMEO
 AUDI
 BMW
 CITROEN
 FIAT
 FORD EU
 JAGUAR
 LAND ROVER
 LANCIA
 MERCEDES BENZ
 MINI
 OPEL
 PEUGEOT
 PORSCHE
 RENAULT
 ROVER
 SAAB
 SMART
 VOLKSWAGEN
 VOLVO

OPEL オペル

| 車種 | ★☆☆ | 検索 | i | 2018 | 2017 | フロント | | | リア | | |
|-------------------|------------------|----------------------------|---|-----------|------|----------|---|----------|----------|---|----------|
| | | | | | | WONROE | i | 本体価格(税別) | WONROE | i | 本体価格(税別) |
| ASTRA-H アストラ-H | 1.8 CD FF セダン | AH04Z18 | 除くスポーツ/電調式 | 04~10 | RE | E7047 | | ¥19,000 | - | | |
| | | | | | MC | MC112 | | ¥7,500 | - | | |
| | 1.8 CD FF ワゴン | AH04Z18W | 除くスポーツ/電調式 | 04~10 | RE | E7047 | | ¥19,000 | E1352 | | ¥14,000 |
| | | | | | MC | MC112 | | ¥7,500 | - | | |
| SIGNUM シグナム | 2.2/3.2 | | 車体No. 5100001→ 除くオリジナルローダウン | 04/9~ | RE | E7049 | | ¥20,000 | E5105 | | ¥17,000 |
| | | | | | MC | MC112 | | ¥7,500 | - | | |
| VECTRA ベクトラ | 2.2 | Z02Z22 | 車体No. →41999999 →48999999 除くオリジナルローダウン | 02/4~04/8 | RE | E7020 | | ¥20,000 | E5105 | | ¥17,000 |
| | 3.2 V6 ワゴン | Z02Z32L | 車体No. →41999999 除くオリジナルローダウン | 03/7~4/8 | RE | E7020 | | ¥20,000 | E5105 | | ¥17,000 |
| VITA ヴィータ | 1.2/1.4 | XG120/XG140 XG141/XG142 | | 93~00/11 | RE | E4364 | | ¥18,000 | E1095 | | ¥12,000 |
| | | | | | PK | PK004 | | ¥3,880 | - | | |
| | | | | | MK | MK017 | | ¥8,500 | - | | |
| | | | | | MC | MC212 | | ¥7,500 | - | | |
| | 1.4/1.8 | XN140/XN180 | 除くスポーツ/リア下部 マウント径φ10mm | 00/9~06 | RE | E4723 | | ¥17,000 | E1300 | | ¥12,000 |
| | | | | | MK | MK149 | | ¥3,500 | - | | |
| TIGRA ティグラ | 1.4/1.6 | XJ140/XJ160 | | 95~00 | RE | E4364 | | ¥18,000 | E1095 | | ¥12,000 |
| | | | | | PK | PK004 | | ¥3,880 | - | | |
| | | | | | MK | MK017 | | ¥8,500 | - | | |
| | | | | | MC | MC212 | | ¥7,500 | - | | |
| ZAFIRA ザフィーラ | 1.8 | XM180/XM181 | | 99/1~05 | OR | 742114SP | 右 | ¥23,000 | 376102SP | | ¥14,000 |
| | | | | | OR | 742115SP | 左 | ¥23,000 | | | |
| | | | | | PK | PK075 | | ¥2,500 | - | | |
| | | | | | MK | MK149 | | ¥3,500 | - | | |
| | | | | | MC | MC112 | | ¥7,500 | - | | |

RE リフレックス OR オリジナル AD アドベンチャー VM バンマグナム MA マックスエア GM ガスマグナム SD ステアリングダンパー

55 MK マウンティングキット PK プロテクションキット MC マジックキャンバー

PEUGEOT プジョー

| 車種 | ★☆☆ | 🔍 | i | 📅 2018 | 🔧 | フロント | | | リア | | |
|-----|-------------------------------------|---------------------------------------|---|-----------|-----|----------|---|----------|----------|---|----------|
| | | | | | | MONROE | i | 本体価格(税別) | MONROE | i | 本体価格(税別) |
| 106 | XS/S16 | S10/S2S S2NFX | | 91~03 | RE | E3419A | | ¥15,000 | E5047 | | ¥15,000 |
| | | | | | PK | PK006 | | ¥5,500 | - | | |
| 206 | 1.6 16V XS ハッチバック 2.0 S16 ハッチバック | T16L4/T1S16 T1S16L4/T1NFU T1RFN | | 99/4~12 | RE | E4985 | | ¥15,000 | E5103 | | ¥11,000 |
| | | | | | PK | PK085 | | ¥5,500 | - | | |
| | | | | | MK | MK143R | 右 | ¥11,000 | - | | |
| | | | | | MK | MK144L | 左 | ¥11,000 | - | | |
| | 206 CC カブリオレ | A206CC/M206CC | | 98/9~12 | RE | E4973 | | ¥24,000 | E5099 | | ¥11,000 |
| | XS ワゴン SW S16 ワゴン SW | 2EKNFU 2EKRFN | | 02/10~12 | RE | E4985 | | ¥15,000 | E5104 | | ¥11,000 |
| | | | | | MK | MK143R | 右 | ¥11,000 | - | | |
| | | | | | MK | MK144L | 左 | ¥11,000 | - | | |
| | | | | | | | | | | | |
| 207 | 1.6 16V ハッチバック | A75FW/A75FWP | | 06/2~12 | OES | 742162SP | 右 | ¥19,000 | 376118SP | | ¥12,000 |
| | | | | | OES | 742163SP | 左 | ¥19,000 | - | | |
| | | | | | PK | PK150 | | ¥4,000 | - | | |
| | 1.6 16V ワゴン SW | A7W5FW | | 07/2~12 | OES | 742162SP | 右 | ¥19,000 | 376118SP | | ¥12,000 |
| | | | | | OES | 742163SP | 左 | ¥19,000 | - | | |
| | | | | | PK | PK150 | | ¥4,000 | - | | |
| | 1.6 CC 16V カブリオレ | A7C5FW | | 07/2~12 | OES | 742162SP | 右 | ¥19,000 | 376118SP | | ¥12,000 |
| | | | | | OES | 742163SP | 左 | ¥19,000 | - | | |
| | | | | | PK | PK150 | | ¥4,000 | - | | |
| | | | | | | | | | | | |
| 306 | 1.8 セダン/2.0 セダン | N3/N3XT | | 93~97/2 | RE | E7062 | | ¥15,000 | E5001 | | ¥12,000 |
| | | | | | PK | PK006 | | ¥5,500 | - | | |
| | | | | | MK | MK097 | | ¥11,000 | - | | |
| | 1.8 ハッチバック | N3/N5 N5A/N5M | | 93~97/2 | RE | E7062 | | ¥15,000 | E5001 | | ¥12,000 |
| | | | | | PK | PK006 | | ¥5,500 | - | | |
| | | | | | MK | MK097 | | ¥11,000 | - | | |
| | 2.0 ハッチバック | N3XT/N3SI N3S16/N3S16A | | 93~97/2 | RE | - | | | E5001 | | ¥12,000 |
| | | | | | MK | MK097 | | ¥11,000 | - | | |
| | | N5XT/N5S N5SI/N5S16 | | 97/2~01 | RE | E7062 | | ¥15,000 | E5001 | | ¥12,000 |
| | | | | | PK | PK006 | | ¥5,500 | - | | |
| | 2.0 BREAK ワゴン | N5BR | | 97/2~ | RE | E7062 | | ¥15,000 | E5001 | | ¥12,000 |
| | | | | | PK | PK006 | | ¥5,500 | - | | |
| | | | | | MK | MK097 | | ¥11,000 | - | | |
| | | | | | | | | | | | |
| 307 | 1.6 ハッチバック 2.0 ハッチバック | T5/T5NFU T5RFN/T5RFJ | | 01/3~07 | RE | E4755 | | ¥18,000 | E2056 | | ¥13,000 |
| | | | | | PK | PK124 | | ¥8,000 | - | | |
| | | | | | MK | MK196 | | ¥12,000 | - | | |
| | | | | | MC | MC112 | | ¥7,500 | - | | |
| | 1.6 BREAK ワゴン 2.0 BREAK ワゴン | 3EHNFU/3EHRFJ 3EHRFN | | 01/3~07 | RE | E4755 | | ¥18,000 | E2058 | | ¥16,000 |
| | | | | | PK | PK124 | | ¥8,000 | - | | |
| | | | | | MK | MK196 | | ¥12,000 | - | | |
| | | | | | MC | MC112 | | ¥7,500 | - | | |
| | | | | | | | | | | | |
| | | | | | | | | | | | |

西暦・年号換算

| | | | | | | | | | | | | | | | | | | | | | | | | | | | | | | | |
|----|------|------|------|------|------|------|------|------|------|------|------|------|------|------|------|------|------|------|------|------|------|------|------|------|------|------|------|------|------|------|------|
| 西暦 | 1988 | 1989 | 1990 | 1991 | 1992 | 1993 | 1994 | 1995 | 1996 | 1997 | 1998 | 1999 | 2000 | 2001 | 2002 | 2003 | 2004 | 2005 | 2006 | 2007 | 2008 | 2009 | 2010 | 2011 | 2012 | 2013 | 2014 | 2015 | 2016 | 2017 | 2018 |
| 年号 | S63 | H01 | H02 | H03 | H04 | H05 | H06 | H07 | H08 | H09 | H10 | H11 | H12 | H13 | H14 | H15 | H16 | H17 | H18 | H19 | H20 | H21 | H22 | H23 | H24 | H25 | H26 | H27 | H28 | H29 | H30 |

3-ロー/1車
ALFA ROMEO
AUDI
BMW
CITROEN
FIAT
FORD EU
JAGUAR
LAND ROVER
LANCIA
MERCEDES BENZ
MINI
OPEL
PEUGEOT
PORSCHE
RENAULT
ROVER
SAAB
SMART
VOLKSWAGEN
VOLVO

PEUGEOT プジョー

| 車種 | 年式 | エンジン | ボディタイプ | 駆動方式 | 年式 | 2018 | フロント | | | リア | | | |
|------|----------------------------|---------------------------------|----------------------------------|------|-------|------|--------|-------|----------|---------|-------|----------|---------|
| | | | | | | | WONROE | i | 本体価格(税別) | WONROE | i | 本体価格(税別) | |
| 307 | 2.0 CC カブリオレ | 3CCRFJ/A307CC | | | 03~ | | RE | E4755 | | ¥18,000 | E2060 | | ¥15,000 |
| | | | | | | | PK | PK124 | | ¥8,000 | - | | |
| | | | | | | | MK | MK196 | | ¥12,000 | - | | |
| | | | | | | | MC | MC112 | | ¥7,500 | - | | |
| 308 | 1.6 ハッチバック | T75FW | | | 07~ | | OR | G7329 | 右 | ¥22,000 | G2217 | | ¥15,000 |
| | 1.6 ワゴン | T7W5FT/T7W5F02 | | | 08~ | | OR | G7330 | 左 | ¥22,000 | | | |
| 406 | 2.0 セダン/2.2 セダン 3.0 セダン | D8/D8V/D9/D9V D93FZ/D9L4 | 除く電調式 | | 95~05 | | RE | E4886 | | ¥18,000 | E2029 | | ¥15,000 |
| | 3.0 クーペ | D8CPV/D9CPV | 除く電調式 | | 97~05 | | RE | E4886 | | ¥18,000 | E2038 | | ¥12,000 |
| | 2.0 ワゴン/3.0 ワゴン | D8BR/D8BRV/D9BR D9BRV/D9BRL4 | 除く電調式 | | 96~05 | | RE | E4886 | | ¥18,000 | E2033 | | ¥18,000 |
| 407 | 202 セダン/202 ワゴン | D2/D2BR | 除く電調式 ※リアのアップマウントは純正再使用して下さい。 | | 04/6~ | | RE | E2062 | | ¥18,000 | E2064 | ※ | ¥18,000 |
| 508 | 1.6 セダン/1.6 ワゴン | W25F02/W2W5F02 | 除くハイブリッド | | 11~ | | RE | E7102 | | ¥20,000 | E2078 | | ¥15,000 |
| | | | | | | | PK | - | | | PK313 | | ¥3,500 |
| 1007 | 1.4/1.6 | A08KFV/A08NFU A8KFV/A8NFU | | | 05~09 | | RE | E4995 | | ¥14,000 | E1318 | | ¥12,000 |
| 3008 | | T85F02 | | | 09/6~ | | MK | MK001 | | ¥5,000 | - | | |
| | | | | | | | RE | E7106 | | ¥17,000 | - | | |
| | | | | | | | PK | PK124 | | ¥8,000 | - | | |
| 5008 | | T875F02 | | | 09/6~ | | MK | MK322 | | ¥5,200 | - | | |
| | | | | | | | RE | E7108 | | ¥22,000 | E2080 | | ¥19,000 |
| | | | | | | | PK | PK124 | | ¥8,000 | - | | |

RE リフレックス OR オリジナル AD アドベンチャー VM バンマグナム MA マックスエア GM ガスマグナム SD ステアリングダンパー

MK マウンティングキット PK プロテクションキット MC マジックキャンバー

PORSCHE ポルシェ

| 車種 | 評価 | 検索 | 情報 | 2018 2017 | AD | フロント | | | リア | | |
|-----------------|------|--------------------------------------|--------|--------------|----|--------|---|-----------|--------|---|-----------|
| | | | | | | MONROE | i | 本体価格 (税別) | MONROE | i | 本体価格 (税別) |
| CAYENNE カイエン | ★★★★ | 9PA00/9PABFD 9PAM5501 9PAM4801 | 除くエアサス | 02/9~10/3 | AD | D0303 | | ¥35,000 | D8072 | | ¥35,000 |

西暦・年号換算

| | | | | | | | | | | | | | | | | | | | | | | | | | | | | | | | |
|----|------|------|------|------|------|------|------|------|------|------|------|------|------|------|------|------|------|------|------|------|------|------|------|------|------|------|------|------|------|------|------|
| 西暦 | 1988 | 1989 | 1990 | 1991 | 1992 | 1993 | 1994 | 1995 | 1996 | 1997 | 1998 | 1999 | 2000 | 2001 | 2002 | 2003 | 2004 | 2005 | 2006 | 2007 | 2008 | 2009 | 2010 | 2011 | 2012 | 2013 | 2014 | 2015 | 2016 | 2017 | 2018 |
| 年号 | S63 | H01 | H02 | H03 | H04 | H05 | H06 | H07 | H08 | H09 | H10 | H11 | H12 | H13 | H14 | H15 | H16 | H17 | H18 | H19 | H20 | H21 | H22 | H23 | H24 | H25 | H26 | H27 | H28 | H29 | H30 |

- 3-ET/ET
- ALFA ROMEO
- アウディ
- AUDI
- BMW
- BMW
- CITROEN
- シトロエン
- FIAT
- フィアット
- FORD EU
- フォード EU
- JAGUAR
- ジャガー
- LAND ROVER
- ランドローバー
- LANCIA
- ランチア
- MERCEDES-BENZ
- メルセデスベンツ
- MINI
- ミニ
- OPEL
- オペル
- PEUGEOT
- プジョー
- PORSCHE
- ポルシェ
- RENAULT
- ルノー
- ROVER
- ローバー
- SAAB
- サーブ
- SMART
- スマート
- VOLKSWAGEN
- フォルクスワーゲン
- VOLVO
- ボルボ

RENAULT ルノー

| 車種 | エンジン | 変速機 | 駆動方式 | 安全装備 | 2018年 | フロント | | | リア | | | |
|------------------|------------------------------|--------------------------------|---------|----------|-----------|--------|------------|----------|-----------|---------|----------|---------|
| | | | | | | WONROE | i | 本体価格(税別) | WONROE | i | 本体価格(税別) | |
| KANGOO カンゴ | 1.4 FF/1.6 FF | KCK7J/KCK4M | | | 97/9~08 | OR | 11285 | | ¥17,000 | 43107 | | ¥12,000 |
| | | | | | | PK | PK066 | | ¥4,460 | - | | |
| | | | | | | MK | MK100 | | ¥12,500 | - | | |
| | | | | | | MC | MC114 | | ¥7,500 | - | | |
| 1.6 | KWK4M | シエルケース径φ52mm 除く1.2Lターボ/ピポップ | 07/10~ | OR | G8173 | | ¥17,200 | G1104 | | ¥16,000 | | |
| | | | | PK | PK315 | | ¥7,000 | - | | | | |
| | | | | MK | MK326 | | ¥15,500 | - | | | | |
| KOLEOS コレオス | 4WD | Y2TR | | 08~ | AD | D0027 | | ¥25,000 | D7019 | | ¥20,000 | |
| | | | | | MC | MC114 | | ¥7,500 | - | | | |
| LUTECIA ルーテシア | 1.4 FF/1.6 FF | BK4J/BK4M BK7M | 除くスポーツ | | 98/9~05/6 | RE | E4383 | | ¥20,000 | E1233 | | ¥15,000 |
| | | | | | | MK | MK100 | | ¥12,500 | - | | |
| | | | | | | MC | MC212 | | ¥7,500 | - | | |
| | | | | | | 1.6 FF | RK4M/RK4MC | | 05/6~10/5 | RE | G7277 | |
| PK | PK153 | | ¥7,500 | - | | | | | | | | |
| MK | MK263R | 右 | ¥14,800 | - | | | | | | | | |
| MK | MK264L | 左 | ¥14,800 | - | | | | | | | | |
| 10/5~12 | RH5F | 除くスポール/GT バックスポール | 12/10~ | RE | G7277 | | ¥18,000 | G1067 | | ¥12,000 | | |
| | | | | PK | PK153 | | ¥7,500 | - | | | | |
| | | | | MC | MC212 | | ¥7,500 | - | | | | |
| | | | | OR | G7277 | | ¥18,000 | G1176 | | ¥11,800 | | |
| MEGANE メガーヌ | 1.6 ハッチバック 2.0 ハッチバック | MK4M/MK4MM MF4/MF4M | | 02~09 | RE | E4750 | | ¥15,000 | E1319 | | ¥13,000 | |
| | | | | | OR | - | | 23983 | | ¥14,000 | | |
| | | | | | | | | | | | RE | E4750 |
| R4 | 1.6 ツーリングワゴン 2.0 ツーリングワゴン | KMK4M/KMF4 EMF4 | | 03~08/11 | OR | - | | | | | | |
| | | | | | OR | R3248 | | ¥13,000 | R2587 | | ¥13,000 | |
| TWINGO トゥインゴ | 1.2 | ND4F/ND4FT | 除くスポーツ | | 07/3~ | OR | R7610 | | ¥17,700 | G1101 | | ¥14,000 |
| | | | | | | PK | PK066 | | ¥4,460 | - | | |
| | | | | | | MK | MK100 | | ¥12,500 | - | | |
| | | | | | | MC | MC212 | | ¥7,500 | - | | |

RE リフレックス OR オリジナル AD アドベンチャー VM バンマグナム MA マックスエア GM ガスマグナム SD ステアリングダンパー

59 MK マウンティングキット PK プロテクションキット MC マジックキャンバー

ROVER ローバー

| 車種 | ★☆☆ | 検索 | i | 2018 2017 | RE PK OR | フロント | | | リア | | |
|------------|-------------|-----------------------------------|---|--------------|----------------|--------|---|-----------|--------|---|-----------|
| | | | | | | MONROE | i | 本体価格 (税別) | MONROE | i | 本体価格 (税別) |
| 75 | 2.5L セダン | RJ25 | | 99~05 | RE | E4969 | | ¥23,000 | E1301 | | ¥20,000 |
| | | | | | PK | PK132 | | ¥10,000 | PK082 | | ¥6,500 |
| MGF | 1.8/1.8 VVC | RD18K | | 95/3~01 | OR | R1646 | | ¥14,000 | R1647 | | ¥14,000 |
| MINI ミニ | 全車 | 99X/99XA/99XA1 99XL/XN12/XN12A | | 59~00 | OR | R2045 | | ¥8,500 | R1531 | | ¥8,500 |

西暦・年号換算

| | | | | | | | | | | | | | | | | | | | | | | | | | | | | | | | |
|----|------|------|------|------|------|------|------|------|------|------|------|------|------|------|------|------|------|------|------|------|------|------|------|------|------|------|------|------|------|------|------|
| 西暦 | 1988 | 1989 | 1990 | 1991 | 1992 | 1993 | 1994 | 1995 | 1996 | 1997 | 1998 | 1999 | 2000 | 2001 | 2002 | 2003 | 2004 | 2005 | 2006 | 2007 | 2008 | 2009 | 2010 | 2011 | 2012 | 2013 | 2014 | 2015 | 2016 | 2017 | 2018 |
| 年号 | S63 | H01 | H02 | H03 | H04 | H05 | H06 | H07 | H08 | H09 | H10 | H11 | H12 | H13 | H14 | H15 | H16 | H17 | H18 | H19 | H20 | H21 | H22 | H23 | H24 | H25 | H26 | H27 | H28 | H29 | H30 |

SAAB サーブ

| 車種 | ★☆☆ | 検索 | i | 2018 | W | フロント | | | リア | | |
|---|---------------------------------------|---|---------------------------------|---------|-----|--------|---|----------|----------|---|----------|
| | | | | | | WONROE | i | 本体価格(税別) | WONROE | i | 本体価格(税別) |
| 900 | 2.0 | AB201/AB202S AB202SK/AB20S AB20SK | | 78/5~93 | OR | G22631 | | ¥10,610 | 23285 | | ¥12,630 |
| | 2.0/2.3/2.5 | DB204I/DB204L DB234I/DB234IK DB258I | 車体No. →S2039247 →S7022051 | 94~96 | RE | E3445 | | ¥30,000 | E1217 | | ¥16,000 |
| | | | 車体No. S2039248→ S7022052→ | 96~98 | RE | E3445 | | ¥30,000 | E1217 | | ¥16,000 |
| 9.3 | 2.0T/SE2.0T エアロ 2.0T | DB204/DB205 | | 98~02 | RE | E3454 | | ¥27,000 | E1231 | | ¥17,000 |
| | 1.8T/2.0T 1.8T カブリオレ 2.0T カブリオレ | FB207 | 除くワゴン | 03~ | RE | E7022 | | ¥21,000 | E1329 | | ¥15,000 |
| 9.5 | 2.0 セダン/2.3 セダン 3.0 セダン | | 除くスポーツ/ オートレベライザー | 97~01/9 | MK | MK208 | | ¥15,000 | - | | |
| | | | | | MC | MC112 | | ¥7,500 | - | | |
| | | | | | RE | E4619 | | ¥30,000 | - | | |
| | | | | | OES | - | | | 376106SP | | ¥18,000 |
| | | | | | MK | MK268 | | ¥25,000 | - | | |
| | | | | | RE | E4636 | | ¥30,000 | - | | |
| 2.3 セダン/3.0 セダン | | | 除くスポーツ/ オートレベライザー | 01/9~10 | OES | - | | | 376106SP | | ¥18,000 |
| | | | | | MK | MK268 | | ¥25,000 | - | | |
| | | | | | MC | MC112 | | ¥7,500 | - | | |
| 2.3 エステート ワゴン 3.0 エステート ワゴン | | | 除くスポーツ/ オートレベライザー | 98~01/9 | RE | E4619 | | ¥30,000 | E1279 | | ¥17,500 |
| | | | | | | | | | | | |
| 2.0 エステート ワゴン 2.3 エステート ワゴン 3.0 エステート ワゴン | | | 除くスポーツ/ オートレベライザー | 01/9~10 | RE | E4636 | | ¥30,000 | - | | |
| | | | | | OES | - | | | 376106SP | | ¥18,000 |
| | | | | | MC | MC112 | | ¥7,500 | - | | |

RE リフレックス OR オリジナル AD アドベンチャー VM バンマグナム MA マックスエア GM ガスマグナム SD ステアリングダンパー

MK マウンティングキット PK プロテクションキット MC マジックキャンパー

SMART スマート

| 車種 | ★☆☆ | 検索 | i | 2018 | 工具 | フロント | | | リア | | |
|----------------|-------------------|--------------------------------|---------------|------------------------|-------|--------|-------|----------|---------|-------|----------|
| | | | | | | MONROE | i | 本体価格(税別) | MONROE | i | 本体価格(税別) |
| FORTWO フォーツ | K | 450335 | | 04~07 | OR | G7086 | | ¥13,000 | G1080 | | ¥20,000 |
| | カブリオレ | 450432 | 除くブラバス | 04~07 | OR | G7086 | | ¥13,000 | G1080 | | ¥20,000 |
| | | 451431/451432 451433/451480 | 除くブラバス | 07/1~ | OR | G7104 | | ¥12,000 | 43133 | | ¥12,000 |
| | クーペ | 450332 | 除くブラバス | 04~07 | OR | G7086 | | ¥13,000 | G1080 | | ¥20,000 |
| | | 451331/451332 451333/451380 | 除くブラバス | 07/1~ | OR | G7104 | | ¥12,000 | 43133 | | ¥12,000 |
| | 電動リッドドライブ | 451390/451392 | 除くブラバス | 07/1~ | OR | G7104 | | ¥12,000 | 43133 | | ¥12,000 |
| | | | | | MK | MK344 | | ¥2,680 | - | | |
| | FORFOUR フォーフォー | | 454031/454032 | 除くブラバス/ スポーツサスペンション | 04~07 | OR | G7363 | 右 | ¥30,000 | G1099 | |
| OR | | | | | | G7364 | 左 | ¥30,000 | | | |

MX 年号換算 / バ4本パック

| | | | | | | | | | | | | | | | | | | | | | | | | | | | | | | | |
|----|------|------|------|------|------|------|------|------|------|------|------|------|------|------|------|------|------|------|------|------|------|------|------|------|------|------|------|------|------|------|------|
| 西暦 | 1988 | 1989 | 1990 | 1991 | 1992 | 1993 | 1994 | 1995 | 1996 | 1997 | 1998 | 1999 | 2000 | 2001 | 2002 | 2003 | 2004 | 2005 | 2006 | 2007 | 2008 | 2009 | 2010 | 2011 | 2012 | 2013 | 2014 | 2015 | 2016 | 2017 | 2018 |
| 年号 | S63 | H01 | H02 | H03 | H04 | H05 | H06 | H07 | H08 | H09 | H10 | H11 | H12 | H13 | H14 | H15 | H16 | H17 | H18 | H19 | H20 | H21 | H22 | H23 | H24 | H25 | H26 | H27 | H28 | H29 | H30 |

VOLKSWAGEN フォルクスワーゲン

| 車種 | ★☆☆ | 検索 | i | 2018 | ギア | フロント | | | リア | | |
|--------------------------------|---|--|---------------------------------------|------------|--------|-----------|---------|----------|--------|---------|----------|
| | | | | | | WONROE | i | 本体価格(税別) | WONROE | i | 本体価格(税別) |
| BORA ボア | 2.0 FF/2.3 FF | 1JAZJ/1JAPK 1JAQN/1JAGZ | | 97/10~05/5 | OR | 16731 | | ¥15,000 | | | |
| | | | | | RE | - | | | E1221 | | ¥12,000 |
| | | | | | PK | PK076 | | ¥3,800 | PK078 | | ¥4,500 |
| | | | | | MK | MK077 | | ¥5,500 | MK118 | | ¥7,500 |
| CORRADO コラード | 2.9 VR6 | 50ABV | | 88~95/12 | OR | G16577 | | ¥16,000 | 23976 | | ¥16,000 |
| | | | | | MK | MK067 | | ¥7,000 | MK133 | | ¥2,100 |
| | | | | | MC | MC212 | | ¥7,500 | - | | |
| GOLF II ゴルフ II | 1.6 ハッチバック 1.8 ハッチバック | 19ME/19MF 19RV/19RD | 除くGTi 16V/Syncro | 83/8~91/11 | RE | E4201 | | ¥14,000 | E1008 | | ¥17,700 |
| | | | | | PK | PK001 | | ¥3,500 | PK017 | | ¥4,800 |
| | | | | | MK | MK033 | | ¥7,800 | MK133 | | ¥2,100 |
| | | | | | MC | MC212 | | ¥7,500 | - | | |
| GOLF III ゴルフ III | 1.8 FF ハッチバック 1.9ディーゼルトターボ FF 2.0 FF ハッチバック | 1HABS/1HADZ 1HAAZ/1H2E 1HADY/1HAGG | 車体No. →1H*SW062538 →1H*SB019475 | 91/11~94/7 | RE | - | | | E1008 | | ¥17,700 |
| | | | | | PK | - | | | PK017 | | ¥4,800 |
| | | | | | MK | MK033 | | ¥7,800 | MK133 | | ¥2,100 |
| | | | | | MC | MC212 | | ¥7,500 | - | | |
| | VR6 ハッチバック GTi 16V ハッチバック | 1HAAA/1HABF | | 94/8~97 | RE | E4355 | | ¥15,000 | E1008 | | ¥17,700 |
| | | | | | PK | PK001 | | ¥3,500 | PK017 | | ¥4,800 |
| | | | | | MK | MK067 | | ¥7,000 | MK133 | | ¥2,100 |
| | | | | | MC | MC212 | | ¥7,500 | - | | |
| GOLF IV ゴルフ IV | 1.6 FF ハッチバック | 1JAEH/1JAVU 1JBFQ | | 97/10~04 | OR | G16264 | | ¥15,000 | - | | |
| | | | | | RE | - | | | E1221 | | ¥12,000 |
| | | | | | PK | PK076 | | ¥3,800 | PK078 | | ¥4,500 |
| | | | | | MK | MK077 | | ¥5,500 | MK118 | | ¥7,500 |
| 1.8 FF ハッチバック 2.0 FF ハッチバック | 1JAGN/1JAGU 1JAUM/1JAPK 1JAZJ | | 97/10~04 | OR | 16731 | | ¥15,000 | | | | |
| | | | | RE | - | | | E1221 | | ¥12,000 | |
| | | | | PK | PK076 | | ¥3,800 | PK078 | | ¥4,500 | |
| | | | | MK | MK077 | | ¥5,500 | MK118 | | ¥7,500 | |
| 1.6 FF ワゴン | 1JAEH/1JAVU 1JBFQ | | 99/5~07 | OR | G16264 | | ¥15,000 | - | | | |
| | | | | OES | - | | | 376230SP | | ¥12,000 | |
| | | | | PK | PK076 | | ¥3,800 | PK078 | | ¥4,500 | |
| | | | | MK | MK077 | | ¥5,500 | - | | | |
| 1.8 FF ワゴン 2.0 FF ワゴン | 1JAUM/1JAPK 1JAZJ | | 99/5~07 | OR | 16731 | | ¥15,000 | | | | |
| | | | | OES | - | | | 376230SP | | ¥12,000 | |
| | | | | PK | PK076 | | ¥3,800 | PK078 | | ¥4,500 | |
| | | | | MK | MK077 | | ¥5,500 | - | | | |
| GOLF V ゴルフ V | 1.6 FSi ハッチバック 2.0 FSi ハッチバック | 1KBAG/1KBLP 1KAXW/1KBLX | スタンダードサス 純正シェルケースφ55 | 03/12~09 | OES | 742242SP | | ¥17,000 | - | | |
| | | | | | RE | - | | | E1337 | | ¥13,000 |
| | | | RE | | E7057 | | ¥17,000 | E1337 | | ¥13,000 | |
| | | | MX | | MX4208 | 4本 パック | ¥60,000 | | X4 | | |
| MK | MK194 | | ¥12,000 | MK203 | | ¥7,000 | | | | | |

MX ショックアブソーバ 4本パック

RE リフレックス OR オリジナル AD アドベンチャー VM バンマグナム MA マックスエア GM ガスマグナム CV 電子制御式 SD ステアリングダンパー

63 MK マウンティングキット PK プロテクションキット MC マジックキャンパー

| 車種 | 年式 | エンジン | 駆動方式 | 年式 | 2018 | フロント | | | リア | | |
|-------------------------------|--|---|--|------------|----------|----------|---------|----------|----------|---------|----------|
| | | | | | | MONROE | i | 本体価格(税別) | MONROE | i | 本体価格(税別) |
| GOLF V ゴルフV | 2.0 GTi ハッチバック 2.0 GTX ハッチバック | 1KAXX | | 04/10~09 | RE | E7057 | | ¥17,000 | - | | |
| | 3.2 (R32) ハッチバック | 1KBUBF | | 05/11~09 | OES | - | | | 376099SP | | ¥15,000 |
| GOLF VI ゴルフVI | 1.2 FF TSi ハッチバック 1.4 FF TSi ハッチバック | 1KCBZ/1KCAV 1KCAV | スタンダードサス 純正シエルケースφ55 | 08/8~12 | OES | 742242SP | | ¥17,000 | - | | |
| | | | スポーツサス 純正シエルケースφ55 | | RE | - | | | E1337 | | ¥13,000 |
| | 除くDCC | RE | E7057 | | ¥17,000 | E1337 | | ¥13,000 | | | |
| | | MX | MX4208 | 4本 パック | ¥60,000 | | | | | | |
| GOLF VII ゴルフVII | 1.2 FF TSi ハッチバック 1.4 FF TSi ハッチバック 2.0 FF TDI ハッチバック 1.2 FF TSi ヴァリアント 1.4 FF TSi ヴァリアント 2.0 FF TDI ヴァリアント | AUCJZ/AUCPT AUDFG | 1※純正シエルケースφ50mm 3※ロッド径φ11mm/ ロアマウント幅45mm | 12/11~ | OES | 742116SP | 1※ | ¥20,000 | 376193SP | 3※ | ¥15,000 |
| | | | 2※純正シエルケースφ55mm 4※ロッド径φ13mm/ ロアマウント幅45mm | | OES | 742117SP | 2※ | ¥20,000 | 376194SP | 4※ | ¥15,000 |
| | | | 5※ロッド径φ13mm/ ロアマウント幅59mm | | OES | 742117SP | 2※ | ¥20,000 | 376195SP | 5※ | ¥15,000 |
| | | | 電子制御サス | | CV | - | | | | | |
| GOLF TOURAN ゴルフトゥーラン | 1.6/2.0 | 1TBLP/1TBLX 1TAXW | | 03/2~ | OES | 742248SP | | ¥17,000 | 376052SP | | ¥12,000 |
| | JETTA ジェッタ | 1.6 ディーゼルターボ 1.8 FF | 16MF/16RV | 90~92 | RE | E4201 | | ¥14,000 | E1008 | | ¥17,700 |
| PK | | | | | PK001 | | ¥3,500 | PK017 | | ¥4,800 | |
| MK | | | | | MK033 | | ¥7,800 | MK133 | | ¥2,100 | |
| MC | | | | | MC212 | | ¥7,500 | - | | | |
| LUPO ルポ | 1.4 | 6XAU/6XBBY | | 97/2~ | OES | 742242SP | | ¥17,000 | 376099SP | | ¥15,000 |
| | | | | | RE | E7057 | | ¥17,000 | - | | |
| | | | | | OES | - | | | 376099SP | | ¥15,000 |
| PASSAT パサート | 1.8 FF ワゴン 1.8ターボ FF ワゴン 2.0 FF ワゴン 2.3 V5 FF ワゴン 2.8 FF ワゴン | 3BADR/3BAPU 3BAEB/3BAZM 3BAZX/3BAMX | 車体No. 3B*YE121222→ | 99/9~05 | RE | E2048 | | ¥30,000 | E5079 | | ¥11,000 |
| | | | PK | | - | | | PK101 | | ¥6,300 | |
| | | | OES | | 742242SP | | ¥17,000 | 376082SP | | ¥15,000 | |
| | | | PK | | - | | | PK137 | | ¥7,000 | |
| PASSAT CC パサート CC | 2.0 FF セダン 2.0T FF セダン | 3CBVY/3CAXX | スタンダードサス 除く電子制御サス | 05/3~ | OES | 742242SP | | ¥17,000 | 376082SP | | ¥15,000 |
| | | | PK | | - | | | PK137 | | ¥7,000 | |
| | | | OES | | 742242SP | | ¥17,000 | 376082SP | | ¥15,000 | |
| PASSAT VARIANT パサートバリエーション | 2.0 FF ワゴン 2.0T FF ワゴン | 3CBVY/3CAXX | スタンダードサス 除く電子制御サス | 05/8~ | OES | 742242SP | | ¥17,000 | 376082SP | | ¥15,000 |
| | | | PK | | - | | | PK137 | | ¥7,000 | |
| PASSAT CC パサート CC | 4WD | 3CAXZF | DCC | 05/3~10/7 | CV | C2513 | | ¥59,000 | C1514 | | ¥65,000 |
| | | | CV | | C2513 | | ¥59,000 | C1514 | | ¥65,000 | |
| POLO ポロ | 1.6 ハッチバック | 6NAHS/6NAEE | | 94/10~99/9 | RE | - | | | E1071 | | ¥12,000 |
| | | | | | OR | 11202 | | ¥21,300 | | | |
| | | | | | MK | MK068 | | ¥2,700 | MK133 | | ¥2,100 |
| | | | | | MC | MC212 | | ¥7,500 | - | | |

西暦・年号換算

| | | | | | | | | | | | | | | | | | | | | | | | | | | | | | | | |
|----|------|------|------|------|------|------|------|------|------|------|------|------|------|------|------|------|------|------|------|------|------|------|------|------|------|------|------|------|------|------|------|
| 西暦 | 1988 | 1989 | 1990 | 1991 | 1992 | 1993 | 1994 | 1995 | 1996 | 1997 | 1998 | 1999 | 2000 | 2001 | 2002 | 2003 | 2004 | 2005 | 2006 | 2007 | 2008 | 2009 | 2010 | 2011 | 2012 | 2013 | 2014 | 2015 | 2016 | 2017 | 2018 |
| 年号 | S63 | H01 | H02 | H03 | H04 | H05 | H06 | H07 | H08 | H09 | H10 | H11 | H12 | H13 | H14 | H15 | H16 | H17 | H18 | H19 | H20 | H21 | H22 | H23 | H24 | H25 | H26 | H27 | H28 | H29 | H30 |

3-ロウ/車
ALFA ROMEO
アウロロ
AUDI
アウディ
BMW
BMW
CITROEN
シトロエン
FIAT
フィアット
FORD EU
フォード EU
JAGUAR
ジャガー
LAND ROVER
ランドローバー
LANCIA
ランチア
MERCEDES BENZ
メルセデスベンツ
MINI
ミニ
OPEL
オペル
PEUGEOT
プジョー
PORSCHE
ポルシェ
RENAULT
ルノー
ROVER
ローバー
SAAB
サーブ
SMART
スマート
VOLKSWAGEN
フォルクスワーゲン
VOLVO
ボルボ

VOLKSWAGEN フォルクスワーゲン

| 車種 | ★☆☆ | 検索 | i | 2018 | フロント | | | リア | | |
|---|----------------------------------|-------------------------------------|--|-------------|----------|------------|----------|----------|---------|----------|
| | | | | | WONROE | i | 本体価格(税別) | WONROE | i | 本体価格(税別) |
| POLO ポロ | 1.4 ハッチバック | 6NAHW | | 99/10~01/11 | RE | - | | E1071 | | ¥12,000 |
| | | | | | OR | 11202 | ¥21,300 | | | |
| | | | | | PK | PK012 | ¥5,000 | - | | |
| | | | | | MK | - | | MK133 | | ¥2,100 |
| | | | | | MC | MC212 | ¥7,500 | - | | |
| | 1.4 16V ハッチバック | 9NBBY/9NBKY 9NBUD | | 01/11~09 | OES | 742052SP | ¥17,000 | 376224SP | | ¥12,000 |
| | | | | | PK | PK012 | ¥5,000 | PK078 | | ¥4,500 |
| | | | | | MK | - | | MK118 | | ¥7,500 |
| | | | | | RE | E7091 | ¥17,000 | - | | |
| | | | | | OES | - | | 376224SP | | ¥12,000 |
| 1.2 TSi ハッチバック 1.4 ハッチバック | 6RCGG/6RCBZ | 除くGTi | 09~10 | RE | E7091 | ¥17,000 | - | | | |
| | | | | OES | - | | 376224SP | | ¥12,000 | |
| | | | | PK | PK076 | ¥3,800 | PK078 | | ¥4,500 | |
| | | | | MK | - | | MK118 | | ¥7,500 | |
| | | | | RE | E7097 | ¥17,000 | E1309 | | ¥14,000 | |
| NEW BEETLE ニュービートル | 1.6/1.8 ターボ/2.0 セダン/カブリオレ | 9CBFS/9CAWU 9CAQY/9CAZJ 1YAZJ | 98~11 | OES | 742256SP | ¥16,000 | 376226SP | | ¥15,000 | |
| | | | | PK | PK076 | ¥3,800 | - | | | |
| | | | | MK | - | | MK118 | | ¥7,500 | |
| THE BEETLE ザ・ビートル | 1.2/1.4/2.0 含むカブリオレ 除くデュオン | 16CBZ/16CBZK 16CZD/16CPL | 12/04~ 2※純正シェルケースφ55mm 3※ロッド径φ11mm/ ロアマウント幅45mm | OES | 742244SP | 1※ ¥18,000 | 376241SP | 3※ | ¥12,000 | |
| | | | | MK | MK194 | 1※ ¥12,000 | - | | | |
| | | | | OES | 742264SP | 2※ ¥20,000 | 376240SP | 4※ | ¥12,000 | |
| SCIROCCO シロッコ | | 13CAV/13CAW 13CCZ/13CTH 13CDL | 除く電子制御サス | 08/9~ | RE | E7057 | ¥17,000 | - | | |
| | | | | | OES | - | | 376099SP | | ¥15,000 |
| TIGUAN ティグアン | | 5NCAW/5NCCZ 5NCTH | 除く電子制御サス | 07/11~ | OES | 742248SP | ¥17,000 | - | | |
| | | | | | RE | - | | E7813 | | ¥14,000 |
| | | | | | PK | - | | PK137 | | ¥7,000 |
| | | | | | MK | MK194 | ¥12,000 | - | | |
| TOUAREG トゥアレグ | 3.2 V6/3.6 V6 | 7LAZZS/7LBMVS 7LBHKS | 除くエアサス | 02/10~10/4 | AD | D0303 | ¥35,000 | D8072 | ¥35,000 | |
| UP アップ! | AACHY/AACHYW | | | 11/8~ | OR | G7112 | ¥21,500 | G2165 | ¥12,500 | |
| | | | | | MK | MK077 | ¥5,500 | - | | |
| VANAGON ヴァナゴン CARAVELLE カラベル EUROVAN ユーロバン | タイプIIモデル | 25MV | リアエンジン 除く4WD | 79~90 | VM | V2008 | ¥17,000 | V2009 | ¥17,000 | |
| | タイプIVモデル | 70AAF/70ACU | フロントエンジン | 90~03 | VM | V2065 | ¥15,800 | V2077 | ¥18,000 | |
| | TYPEVモデル | | 除くスポーツサス | 03/4~ | VM | V4505 | ¥25,000 | V1170 | ¥12,000 | |
| VENTO ヴェント | 1.8 1.9 ディーゼルターボ | 1HABS/1HADZ 1H2E/1HADY 1HAGG | 車体No. →1H*SW062538 →1H*SB019475 | 92/1~94/7 | RE | - | | E1008 | | ¥17,700 |
| | | | | | PK | - | | PK017 | | ¥4,800 |
| | | | | | MK | MK033 | ¥7,800 | MK133 | | ¥2,100 |
| | | | | | MC | MC212 | ¥7,500 | - | | |
| | | | | | RE | E4355 | ¥15,000 | E1008 | | ¥17,700 |
| | | | | | PK | - | | PK017 | | ¥4,800 |
| VR6 | 1HAAA | | | 92~98 | OR | G16577 | ¥16,000 | 23976 | ¥16,000 | |
| | | | | | PK | - | | PK017 | | ¥4,800 |
| | | | | | MK | MK067 | ¥7,000 | MK133 | | ¥2,100 |
| | | | | | MC | MC212 | ¥7,500 | - | | |
| | | | | | OR | G16577 | ¥16,000 | 23976 | ¥16,000 | |
| PK | - | | PK017 | | ¥4,800 | | | | | |
| MK | MK067 | ¥7,000 | MK133 | | ¥2,100 | | | | | |
| MC | MC212 | ¥7,500 | - | | | | | | | |

RE リフレックス OR オリジナル AD アドベンチャー VM バンマグナム MA マックスエア GM ガスマグナム SD ステアリングダンパー

65 MK マウンティングキット PK プロテクションキット MC マジックキャンパー

VOLVO ボルボ

| 車種 | ★☆☆ | 検索 | i | 2018 | 工具 | フロント | | | リア | | | |
|------------|----------------------|-------------------------|--|----------------------------|---------|--------|-------|----------|---------|--------|----------|---------|
| | | | | | | WONROE | i | 本体価格(税別) | WONROE | i | 本体価格(税別) | |
| 240 260 | セダン N/A ワゴン N/A | AB230/AB230W | 除くターボ/ オートレベライザー | 74~93 | OR | MR950 | | ¥16,000 | 42011 | | ¥11,000 | |
| | | | | | PK | PK010 | | ¥6,000 | - | | | |
| | | | | | MK | MK082 | | ¥17,000 | - | | | |
| 850 | セダン | 8B5252/8B5254 | 車体No. →YV1LS****R*174999 除く純正ローダウン/ オートレベライザー | 91~94 | OR | - | | | G21632 | | ¥15,000 | |
| | | | | | PK | PK004 | | ¥3,880 | - | | | |
| | | | | | MK | MK141 | | ¥21,600 | MK134 | | ¥5,700 | |
| | セダン | 8B5252/8B5254 | 車体No. YV1LS****S*175000→ 除く電調式/ オートレベライザー | 94~97 | OR | 11669 | | ¥26,000 | G21632 | | ¥15,000 | |
| | | | | | PK | PK004 | | ¥3,880 | - | | | |
| | | | | | MK | MK141 | | ¥21,600 | MK134 | | ¥5,700 | |
| 850 エステート | ワゴン | 8B5252W 8B5254W | 車体No. →YV1LW****R*077999 除く純正ローダウン/ オートレベライザー | 91~94 | OR | - | | | G21632 | | ¥15,000 | |
| | | | | | PK | PK004 | | ¥3,880 | - | | | |
| | | | | | MK | MK141 | | ¥21,600 | MK134 | | ¥5,700 | |
| | ワゴン | 8B5252W 8B5254W | 車体No. YV1LW****S*078000→ 除く電調式/ オートレベライザー | 94~97 | OR | 11669 | | ¥26,000 | G21632 | | ¥15,000 | |
| | | | | | PK | PK004 | | ¥3,880 | - | | | |
| | | | | | MK | MK141 | | ¥21,600 | MK134 | | ¥5,700 | |
| 940 | セダン ターボ | | 除くオートレベライザー | 90/9~98/2 | OR | MG251 | | ¥17,000 | R3412 | | ¥15,000 | |
| | | | | | PK | PK004 | | ¥3,880 | - | | | |
| | | | | | MK | MK141 | | ¥21,600 | MK134 | | ¥5,700 | |
| 940 エステート | ワゴン ターボ | | 除くオートレベライザー | 90~96 | OR | MG251 | | ¥17,000 | R3412 | | ¥15,000 | |
| | | | | | PK | PK004 | | ¥3,880 | - | | | |
| | | | | | MK | MK141 | | ¥21,600 | MK134 | | ¥5,700 | |
| 960 | セダン N/A | | 除くオートレベライザー | 94/9~96/12 | OR | G8322 | | ¥25,100 | G1258 | | ¥15,000 | |
| | | | | | PK | PK004 | | ¥3,880 | - | | | |
| | | | | | MK | MK141 | | ¥21,600 | MK134 | | ¥5,700 | |
| 960 エステート | ワゴン ターボ リアコイルリジット | | 車体No. →YV1965****R*018099 除くオートレベライザー/ ノンターボ | 90~94/9 | OR | MG251 | | ¥17,000 | R3412 | | ¥15,000 | |
| | | | | | PK | PK004 | | ¥3,880 | - | | | |
| | | | | | MK | MK141 | | ¥21,600 | MK134 | | ¥5,700 | |
| | ワゴン N/A | | 除くオートレベライザー/ ターボ | 94/9~96 | OR | G8322 | | ¥25,100 | - | | | |
| | | | | | MC | MC112 | | ¥7,500 | - | | | |
| | | | | | RE | E4642 | | ¥22,000 | E1342 | | ¥17,000 | |
| C30 | 2.0/2.4 | MB4204S/MB5244 | | 06/10~ | RE | E4642 | | ¥22,000 | E1342 | | ¥17,000 | |
| | | | | | PK | PK004 | | ¥3,880 | - | | | |
| | | | | | MK | MK141 | | ¥21,600 | MK134 | | ¥5,700 | |
| | C70 | クーペ カブリオレ | 8B5244K/8B5254K | 除くオリジナルローダウン/ オートレベライザー | 97/1~05 | OR | 11669 | | ¥26,000 | G21632 | | ¥15,000 |
| | | | | | | PK | PK004 | | ¥3,880 | - | | |
| | | 2.4 カブリオレ | MB5244 | | 06/3~ | RE | E4642 | | ¥22,000 | - | | |
| S70 | セダン FF | 8B5244/8B5252 8B5254 | 除くオートレベライザー | 97/1~00/8 | OR | 11669 | | ¥26,000 | G21632 | | ¥15,000 | |
| | | | | | PK | PK004 | | ¥3,880 | - | | | |
| | | | | | MK | MK141 | | ¥21,600 | MK134 | | ¥5,700 | |
| | | | | | MC | MC112 | | ¥7,500 | - | | | |

西暦・年号換算

| | | | | | | | | | | | | | | | | | | | | | | | | | | | | | | | |
|----|------|------|------|------|------|------|------|------|------|------|------|------|------|------|------|------|------|------|------|------|------|------|------|------|------|------|------|------|------|------|------|
| 西暦 | 1988 | 1989 | 1990 | 1991 | 1992 | 1993 | 1994 | 1995 | 1996 | 1997 | 1998 | 1999 | 2000 | 2001 | 2002 | 2003 | 2004 | 2005 | 2006 | 2007 | 2008 | 2009 | 2010 | 2011 | 2012 | 2013 | 2014 | 2015 | 2016 | 2017 | 2018 |
| 年号 | S63 | H01 | H02 | H03 | H04 | H05 | H06 | H07 | H08 | H09 | H10 | H11 | H12 | H13 | H14 | H15 | H16 | H17 | H18 | H19 | H20 | H21 | H22 | H23 | H24 | H25 | H26 | H27 | H28 | H29 | H30 |

3-ET/1車
 ALFA ROMEO
 AUDI
 BMW
 CITROEN
 FIAT
 FORD EU
 JAGUAR
 LAND ROVER
 LANCIA
 MERCEDES BENZ
 MINI
 OPEL
 PEUGEOT
 PORSCHE
 RENAULT
 ROVER
 SAAB
 SMART
 VOLKSWAGEN
 VOLVO

VOLVO ボルボ

| 車種 | ★☆☆ | 🔍 | i | 📅 2018 | 🔧 | フロント | | | リア | | |
|------------------------------------|--|--|---|-----------|----------|----------|---------|----------|----------|----------|----------|
| | | | | | | MONROE | i | 本体価格(税別) | MONROE | i | 本体価格(税別) |
| V70 | ワゴン FF | 8B5244W 8B5252W 8B5254W | 除くT-5/V70XC/ オートレベライザー | 97/1~00/3 | OR | 11669 | | ¥26,000 | G21632 | | ¥15,000 |
| | | | | | PK | PK004 | | ¥3,880 | - | | |
| | | | | | MK | MK141 | | ¥21,600 | - | | |
| | | | | | MK | MK243 | | ¥6,600 | - | | |
| | | | | | MC | MC112 | | ¥7,500 | - | | |
| | | | | | OES | 742054SP | | ¥28,000 | 376086SP | | ¥15,000 |
| ワゴン FF | SB5244W SB5254W | 除くクロスカントリー/ V70XC/Four-C/ オートレベライザー | 00/3~07 | MK | MK159 | | ¥15,000 | - | | | |
| | | | | CV | C2502 | | ¥90,000 | C1502 | | ¥105,000 | |
| ワゴン 4WD | SB5254AW | Four-C R | 00/3~07 | CV | C2501S | | ¥90,000 | C1501 | | ¥105,000 | |
| | | | | OES | 742106SP | 右 | ¥20,000 | 376083SP | | ¥23,000 | |
| ワゴン 2.5 FF ワゴン 3.2 FF | BB5254W BB6324W | 除くRデザイン/4WD/ 電子制御サス/Four-C/ オートレベライザー | 07/8~ | OES | 742107SP | 左 | ¥20,000 | | | | |
| | | | | MK | MK323 | | ¥5,230 | - | | | |
| ワゴン | BB5254W BB6324W BB4164TW BB4204TW BB6304TW | Four-C 除くスポーツサス | 07/8~ | CV | C2510 | | ¥80,000 | C1513 | | ¥70,000 | |
| | | | | CV | C2503 | | ¥90,000 | C1503 | | ¥105,000 | |
| XC70 | ワゴン | SB5254AWL | Four-C | 00/9~07 | CV | C2503 | | ¥90,000 | C1503 | | ¥105,000 |
| V40 | 1.8/2.0 16V | 4B4184/4B4204 4B4184W 4B4204W | 車体No. →YV1V****X*414999 除くオートレベライザー | 95/9~99/5 | OR | G16690 | 右 | ¥21,000 | 23829 | | ¥18,000 |
| | | | | | OR | G16691 | 左 | ¥21,000 | | | |
| | | | | | MC | MC212 | | ¥7,500 | - | | |
| 1.8/2.0 16V | 4B4184/4B4204 4B4184W 4B4204W | 車体No. YV1V****X*415000→ YV1V****Y*600067 | 99/6~00/4 | | - | | | - | | | |
| | | | | OR | 16798 | 右 | ¥22,000 | 23931 | | ¥18,000 | |
| 2.0 16V ターボ T-4 | 4B4204/4B4204W | 車体No. YV1V****Y*600068→ 除くオートレベライザー | 00/4~04 | OR | 16799 | 左 | ¥22,000 | | | | |
| | | | | MC | MC212 | | ¥7,500 | - | | | |
| S40 V50 | 2.4 FF/T-5 FF | MB5244/MB5254 | | 04/1~12 | RE | E4642 | | ¥22,000 | E1342 | | ¥17,000 |
| S60 | 2.4 FF 2.4 ターボ FF 2.3 ターボ FF | RB5234/RB5244 RB5244T | 除くR/Four-C オートレベライザー | 00/7~10/4 | OES | 742054SP | | ¥28,000 | 376086SP | | ¥15,000 |
| | | | | | MK | MK159 | | ¥15,000 | - | | |
| | | | | | MK | MK243 | | ¥6,600 | - | | |
| | | | | | MC | MC114 | | ¥7,500 | - | | |
| 2.4 FF 2.4 ターボ FF 2.3 ターボ FF | RB5234/RB5244 RB5244T/RB5254 | Four-C 除くR/4WD | 00/7~10/4 | CV | C2502 | | ¥90,000 | C1502 | | ¥105,000 | |
| | | | | CV | C2501S | | ¥90,000 | C1501 | | ¥105,000 | |
| S80 | 2.4 20V/2.9 24V | TB5244/TB6304 TB6294 | 車体No. →153439 除くFour-C/ オートレベライザー | 98/5~06/7 | OES | 742054SP | | ¥28,000 | 376086SP | | ¥15,000 |
| | | | | | MC | MC114 | | ¥7,500 | - | | |
| 2.8 T-6 2.9 24V | TB6284/TB6294 | Four-C | 98/5~06/7 | CV | C2502 | | ¥90,000 | C1502 | | ¥105,000 | |
| | | | | MC | MC114 | | ¥7,500 | - | | | |
| 2.5/3.2 | AB5254/AB6324 | 除く4WD/Four-C/ 電子制御サス/ オートレベライザー | 06/3~ | OES | 742106SP | 右 | ¥20,000 | 376083SP | | ¥23,000 | |
| | | | | OES | 742107SP | 左 | ¥20,000 | | | | |
| | AB4164T/AB4204T AB5254/AB6304T AB6324/AB8444 | Four-C | 06/3~ | MK | MK323 | | ¥5,230 | - | | | |
| | | | | CV | C2510 | | ¥80,000 | C1512 | | ¥105,000 | |

RE リフレックス OR オリジナル AD アドベンチャー VM バンマグナム MA マックスエア GM ガスマグナム CV 電子制御式 SD ステアリングダンパー

67 MK マウンティングキット PK プロテクションキット MC マジックキャンパー

| 車種 | ★☆☆ | 検索 | i | 2018 | 工具 | フロント | | | リア | | |
|------|-------------|----------------------------------|------------------------|-----------|-----|--------|---|----------|----------|---|----------|
| | | | | | | MONROE | i | 本体価格(税別) | MONROE | i | 本体価格(税別) |
| S90 | セダン | 9B6304/9B6304E | 除くオートレベライザー | 97/1~98/5 | OR | G8322 | | ¥25,100 | - | | |
| | | | | | RE | - | | | E1077 | | ¥15,000 |
| | | | | | MC | MC112 | | ¥7,500 | - | | |
| V90 | ワゴン | 9B6304W | 除くオートレベライザー | 97/1~98/5 | OR | G8322 | | ¥25,100 | - | | |
| | | | | | MC | MC112 | | ¥7,500 | - | | |
| XC90 | 2.5/2.9/4.4 | CB5254AW CB6294AW CB8444AW | 除くFour-C/ オートレベライザー | 02/6~14 | RE | E7098 | | ¥30,000 | - | | |
| | | | | | OES | - | | | 376098SP | | ¥23,000 |

西暦・年号換算













| | | | | | | | | | | | | | | | | | | | | | | | | | | | | | | | |
|----|------|------|------|------|------|------|------|------|------|------|------|------|------|------|------|------|------|------|------|------|------|------|------|------|------|------|------|------|------|------|------|
| 西暦 | 1988 | 1989 | 1990 | 1991 | 1992 | 1993 | 1994 | 1995 | 1996 | 1997 | 1998 | 1999 | 2000 | 2001 | 2002 | 2003 | 2004 | 2005 | 2006 | 2007 | 2008 | 2009 | 2010 | 2011 | 2012 | 2013 | 2014 | 2015 | 2016 | 2017 | 2018 |
| 年号 | S63 | H01 | H02 | H03 | H04 | H05 | H06 | H07 | H08 | H09 | H10 | H11 | H12 | H13 | H14 | H15 | H16 | H17 | H18 | H19 | H20 | H21 | H22 | H23 | H24 | H25 | H26 | H27 | H28 | H29 | H30 |

- 3-エフ/車
- ALFA ROMEO
- アウディ
- AUDI
- BMW
- BMW
- CITROEN
- シトロエン
- FIAT
- フィアット
- FORD EU
- フォード EU
- JAGUAR
- ジャガー
- LAND ROVER
- ランドローバー
- LANCIA
- ランチャ
- MERCEDES BENZ
- メルセデスベンツ
- MINI
- ミニ
- OPEL
- オペル
- PEUGEOT
- プジョー
- PORSCHE
- ポルシェ
- RENAULT
- ルノー
- ROVER
- ローバー
- SAAB
- サーブ
- SMART
- スマート
- VOLKSWAGEN
- フォルクスワーゲン
- VOLVO
- ボルボ

適 応 表
— アメリカ車 —



CADILLAC キャデラック

|  |  |  |  |  |  | フロント  | | リア  | | | |
|---|---|---|---|---|---|--|---|--|---|---|-----------|
| | | | | | |  |  | 本体価格 (税別) |  |  | 本体価格 (税別) |
| ESCALADE エスカレード | EXT AWD | | 除くESV/電子制御サス | 02~06 | RE | 911505MM | | ¥15,000 | 911506MM | | ¥15,000 |

CHEVROLET シボレー

| 車種 | ★☆☆ | 🔍 | i | 📅 2018 | 🔧 | フロント | | | リア | | |
|---------------------------------|--|---|---------------------------|----------|---------|----------|---------|----------|----------|---|----------|
| | | | | | | MONROE | i | 本体価格(税別) | MONROE | i | 本体価格(税別) |
| ASTRO/SAFARI アストロ/サファリ | FR | CM14G | | 85~02 | OES | 37063 | | ¥13,000 | 37064 | | ¥13,000 |
| | | | | | | MA | - | | MA758 | | ¥35,000 |
| | AWD | CL14G | | 90~02 | OES | 37062ST | | ¥13,000 | 37064 | | ¥13,000 |
| | | | | | | MA | - | | MA758 | | ¥35,000 |
| AVALANCHE アバランチ | 1500 スポーツユティリティ 4WD | | | 02~06 | RE | 911505MM | | ¥15,000 | 911506MM | | ¥15,000 |
| CAMARO カマロ | スポーツクーペ RS/Z28/ベルリネッタ IORC-Z/コンバーチブル | CF24A/CF24AK CF25B/CF34A | | 82~92 | OES | 71728ST | | ¥23,000 | 5867ST | | ¥15,000 |
| | スポーツクーペ RS/Z28/コンバーチブル | CF43A/CF43AK CF43F/CF43FK CF45B/CF45BK CF45E | | 93~02 | OES | 72362ST | | ¥27,000 | 5867ST | | ¥15,000 |
| | LT V6 3.6L | | | 09/12~11 | OES | 72336ST | 右 | ¥20,000 | 72338ST | | ¥25,000 |
| | | | | | OES | 72337ST | 左 | ¥20,000 | | | |
| | SS V8 6.2L | | | 09/12~11 | OES | 72359ST | 右 | ¥20,000 | 72361ST | | ¥25,000 |
| OES | | | | | 72360ST | 左 | ¥20,000 | | | | |
| CORVETTE コルベット | スティングレイ コンバーチブル | | | 63~82 | OES | 5906STA | | ¥7,500 | 5850ST | | ¥15,000 |
| | クーペ コンバーチブル | CY15B/CY15BK | 除く電子制御サス *機能を取り外せば装着可能 | 89~96 | OES | 5892ST | | ¥15,000 | 5939ST | | ¥15,000 |
| | クーペ コンバーチブル | CY25E | 除く電子制御サス | 97~04 | OES | 5602ST | | ¥15,000 | 5603ST | | ¥18,000 |
| HHR | LS/1LT/2LT | | | 06~11 | OES | 72179ST | | ¥33,000 | 5779ST | | ¥12,000 |
| SUBURBAN サブババン | C-1500 FR C-2500 FR | | 含むGMCサブババン | 92~99 | RE | 911050MM | | ¥15,000 | 911085MM | | ¥15,000 |
| | 1500シリーズ FR | | 除くオートライドサス | 00~06 | RE | 911178MM | | ¥15,000 | 911166MM | | ¥15,000 |
| | 1500シリーズ 4WD | | 除くオートライドサス | 00~06 | RE | 911178MM | | ¥15,000 | 911166MM | | ¥15,000 |
| TAHOE/YUKON タホ/ユコン | 4ドア 4WD | | 除くオートライドサス | 00~06 | RE | 911178MM | | ¥15,000 | 911166MM | | ¥15,000 |
| TRAIL BLAZER トレイルブレイザー | LT/LTZ/EXTLT EXTLTZ | T360/T360G T370L/T370V | 除くエアサス | 02~09 | OES | 71341ST | | ¥19,000 | 37241ST | | ¥14,000 |
| CHEVY VAN G MODEL シェビーバンGモデル | G10 FR/G20 FR G1500 FR/G2500 FR | | | 78~95 | OES | 37090ST | | ¥15,000 | 37091ST | | ¥15,000 |
| VAN EXPRESS バンエクスプレス | 1500シリーズ FR | | | 96~02 | RE | 911050MM | | ¥15,000 | 911085MM | | ¥15,000 |
| | | | | 03~11 | RE | 911255MM | | ¥15,000 | 911085MM | | ¥15,000 |
| | 1500シリーズ 4WD | | | 03~11 | RE | 911256MM | | ¥15,000 | 911085MM | | ¥15,000 |
| | 2500シリーズ FR | | | 96~02 | RE | 911050MM | | ¥15,000 | - | | |
| PICKUP ピックアップ | C-1500 FR C-2500 FR | | | 87~99 | RE | 911050MM | | ¥15,000 | - | | |

西暦・年号換算

| | | | | | | | | | | | | | | | | | | | | | | | | | | | | | | | |
|----|------|------|------|------|------|------|------|------|------|------|------|------|------|------|------|------|------|------|------|------|------|------|------|------|------|------|------|------|------|------|------|
| 西暦 | 1988 | 1989 | 1990 | 1991 | 1992 | 1993 | 1994 | 1995 | 1996 | 1997 | 1998 | 1999 | 2000 | 2001 | 2002 | 2003 | 2004 | 2005 | 2006 | 2007 | 2008 | 2009 | 2010 | 2011 | 2012 | 2013 | 2014 | 2015 | 2016 | 2017 | 2018 |
| 年号 | S63 | H01 | H02 | H03 | H04 | H05 | H06 | H07 | H08 | H09 | H10 | H11 | H12 | H13 | H14 | H15 | H16 | H17 | H18 | H19 | H20 | H21 | H22 | H23 | H24 | H25 | H26 | H27 | H28 | H29 | H30 |

CHRYSLER クライスラー

| 車種 | ★☆☆ | 🔍 | i | 📅 2018 | 🔧 | フロント | | | リア | | |
|--|--|-----------------------------|---------------------|-----------|-----|---------|---|----------|---------|---------|----------|
| | | | | | | WONROE | i | 本体価格(税別) | WONROE | i | 本体価格(税別) |
| JEEP COMMANDER ジープコマンドー | リミテッド | XH47/XH57 | | 06~10 | OES | 71377ST | | ¥25,000 | - | | |
| | | | | | RE | - | | 911278MM | | ¥15,000 | |
| JEEP COMPASS ジープコンパス | リミテッド | MK49 | | 07~10 | OES | 72367ST | 右 | ¥20,000 | 72401ST | | ¥12,000 |
| | | | | | OES | 72368ST | 左 | ¥20,000 | | | |
| JEEP CHEROKEE ジープチェロキー | ラレード/スポーツ リミテッド | 7MX | XJシリーズ | 91~01 | OES | 37083 | | ¥10,000 | 37027 | | ¥10,000 |
| | スポーツ/レネゲード リミテッド/リミテッドプラス エクストリームスポーツ スポーツクロス | KJ37/KK37 | USリパティ 除くディーゼル | 02~11 | OES | 71577ST | | ¥20,000 | 37203ST | | ¥10,000 |
| JEEP GRAND CHEROKEE ジープグランド チェロキー | ラレード/リミテッド | ZMX/ZY/ZG40 ZG52 | ZJシリーズ | 93~98 | OES | 37081ST | | ¥15,000 | 37082ST | | ¥15,000 |
| | ラレード/リミテッド リミテッド V8 | WJ40/WJ47 | WJシリーズ 除くラレード V8 | 99~04 | OES | 37161ST | | ¥15,000 | 37162ST | | ¥15,000 |
| | ラレード/リミテッド | WH47/WH57 | 除くSRT8 | 05~10 | OES | 71377ST | | ¥25,000 | - | | |
| JEEP PATRIOT ジープパトリオット | リミテッド | MK74 | | 07~10 | OES | 72367ST | 右 | ¥20,000 | 72401ST | | ¥12,000 |
| | | | | | OES | 72368ST | 左 | ¥20,000 | | | |
| JEEP WRANGLER ジープラングラー | スポーツ/サハラ | TJ40S/TJ40H | TJシリーズ | 96~06 | OES | 37026 | | ¥10,000 | 37135 | | ¥10,000 |
| PT CRUISER PT クルーザー | クラシック/GT/リミテッド ツーリング/カプリオレ | PT2K20/PT2K24 PT24/PT24T | | 01~09 | OES | 71592ST | | ¥23,000 | 5989ST | | ¥9,800 |

RE リフレックス OR オリジナル AD アドベンチャー VM バンマグナム MA マックスエア GM ガスマグナム SD ステアリングダンパー

OES OE スペクトラム MK マウンティングキット PK プロテクションキット MC マジックキャンパー

DODGE ダッジ

| 車種 | ★☆☆ | PM | i | 2018 | Wrench | フロント | | | リア | | |
|-------------------------------|---|------|----------|-------|--------|----------|---|-----------|----------|---|-----------|
| | | | | | | MONROE | i | 本体価格 (税別) | MONROE | i | 本体価格 (税別) |
| CALIBER キャリバー | SE/SXT SXTスポーツ | PM20 | 除くSRT4 | 07~10 | OES | 72367ST | 右 | ¥20,000 | 72401ST | | ¥12,000 |
| | | | | | | 72368ST | 左 | ¥20,000 | | | |
| NITRO ナイトロ | SE/SXT/RT | KA37 | | 06~11 | OES | 71577ST | | ¥20,000 | 37203ST | | ¥10,000 |
| RAM PICKUP ラムピックアップ | 1500シリーズ FR | | | 09~11 | RE | 911300MM | | ¥15,000 | 911299MM | | ¥15,000 |
| | 1500シリーズ 4WD | | 除くエアサス | 09~11 | RE | - | | | 911299MM | | ¥15,000 |
| | 2500シリーズ FR | | | 03~09 | OES | 72292ST | | ¥30,000 | - | | |
| | 2500シリーズ 4WD | | 除くパワーワゴン | 03~11 | RE | 911223MM | | ¥15,000 | 911222MM | | ¥15,000 |
| RAM B MODEL VAN ラム B モデルバン | B100/B150 B250/B300 B350/B1500 B2500/B3500 | | | 70~03 | RE | 911096MM | | ¥15,000 | 911091MM | | ¥15,000 |

西暦・年号換算

| | | | | | | | | | | | | | | | | | | | | | | | | | | | | | | | |
|----|------|------|------|------|------|------|------|------|------|------|------|------|------|------|------|------|------|------|------|------|------|------|------|------|------|------|------|------|------|------|------|
| 西暦 | 1988 | 1989 | 1990 | 1991 | 1992 | 1993 | 1994 | 1995 | 1996 | 1997 | 1998 | 1999 | 2000 | 2001 | 2002 | 2003 | 2004 | 2005 | 2006 | 2007 | 2008 | 2009 | 2010 | 2011 | 2012 | 2013 | 2014 | 2015 | 2016 | 2017 | 2018 |
| 年号 | S63 | H01 | H02 | H03 | H04 | H05 | H06 | H07 | H08 | H09 | H10 | H11 | H12 | H13 | H14 | H15 | H16 | H17 | H18 | H19 | H20 | H21 | H22 | H23 | H24 | H25 | H26 | H27 | H28 | H29 | H30 |

FORD フォード

|  |  |  |  |  |  | フロント  | | | リア  | | |
|---|---|---|---|---|---|--|---|-----------|--|---|-----------|
| | | | | | | WONROE | i | 本体価格 (税別) | WONROE | i | 本体価格 (税別) |
| MUSTANG マスタング | | | 除くGTパフォーマンス スポーツサス | 05~10 | OES | 72138ST | | ¥24,800 | 5783ST | | ¥18,700 |
| | | | 除くGTパフォーマンス スポーツサス | 11~ | OES | 72540ST | | ¥24,800 | 5783ST | | ¥18,700 |

LINCOLN リンカーン

| 車種 | 安全性能 | 検索 | 情報 | 年式 | 作業 | フロント | | | リア | | |
|-----|------|----|----|-------|-----|---------|---|-----------|---------|---|-----------|
| | | | | | | MONROE | i | 本体価格 (税別) | MONROE | i | 本体価格 (税別) |
| MKX | | | | 07~09 | OES | 72269ST | 右 | ¥20,000 | 37302ST | | ¥10,000 |
| | | | | | OES | 72270ST | 左 | ¥20,000 | | | |

西暦・年号換算

| | | | | | | | | | | | | | | | | | | | | | | | | | | | | | | | |
|----|------|------|------|------|------|------|------|------|------|------|------|------|------|------|------|------|------|------|------|------|------|------|------|------|------|------|------|------|------|------|------|
| 西暦 | 1988 | 1989 | 1990 | 1991 | 1992 | 1993 | 1994 | 1995 | 1996 | 1997 | 1998 | 1999 | 2000 | 2001 | 2002 | 2003 | 2004 | 2005 | 2006 | 2007 | 2008 | 2009 | 2010 | 2011 | 2012 | 2013 | 2014 | 2015 | 2016 | 2017 | 2018 |
| 年号 | S63 | H01 | H02 | H03 | H04 | H05 | H06 | H07 | H08 | H09 | H10 | H11 | H12 | H13 | H14 | H15 | H16 | H17 | H18 | H19 | H20 | H21 | H22 | H23 | H24 | H25 | H26 | H27 | H28 | H29 | H30 |

PONTIAC ポンティアック

| 車種 | グレード | 検索 | 情報 | 年式 | OES | フロント | | リア | |
|----------------------|-------------------|-------------|----|-------|-----|---------|----------|--------|----------|
| | | | | | | WONROE | 本体価格(税別) | WONROE | 本体価格(税別) |
| FIREBIRD ファイヤーバード | トランザム トランザムGTA | | | 82~92 | OES | 71728ST | ¥23,000 | 5867ST | ¥15,000 |
| | トランザム トランザムGTA | PF24A/PF25B | | 93~02 | OES | 72362ST | ¥27,000 | 5867ST | ¥15,000 |

品番一覽表



品番別車種・インナーパーツ一覧表

| 品番 | 種別 | 本体価格 (税別) | マウント 上 下 | メーカー | ポジション | 適応車種 | パーツ パック |
|-------|----|--------------|-------------|---------|-------|-------------|-------------|
| 10026 | OR | ¥19,000 | STR | ニッサン | FR | マーチ | 17.11.04.45 |
| 10027 | OR | ¥19,000 | STR | ニッサン | FL | マーチ | 17.11.04.45 |
| 10058 | OR | ¥19,000 | STR | ニッサン | FR | マーチ | 17.11.04.45 |
| | | | | ニッサン | FR | マーチBOX | |
| 10059 | OR | ¥19,000 | STR | ニッサン | FL | マーチ | 17.11.04.45 |
| | | | | ニッサン | FL | マーチBOX | |
| 11169 | OR | ¥18,000 | STR | フィアット | Fr | パンダ | 17.13.00.20 |
| 11202 | OR | ¥21,300 | STR | VW | Fr | ルポ | 17.11.03.97 |
| | | | | VW | Fr | ポロ | |
| 11285 | OR | ¥17,000 | STR | ルノー | Fr | カングー | 17.11.05.27 |
| 11292 | OR | ¥17,000 | STR | | FR | アルト | 17.13.00.36 |
| | | | | | FR | アルトハッスル | |
| | | | | | FR | セルボクラシック | |
| | | | | | FR | セルボモード | |
| | | | | | FR | ワゴンR | |
| | | | | | FR | ワゴンRワイド | |
| 11293 | OR | ¥17,000 | STR | | FL | アルト | 17.13.00.36 |
| | | | | | FL | アルトハッスル | |
| | | | | | FL | セルボクラシック | |
| | | | | | FL | セルボモード | |
| | | | | | FL | ワゴンR | |
| | | | | | FL | ワゴンRワイド | |
| 11592 | OR | ¥21,000 | STR | トヨタ | FR | エスティマ | 17.11.04.29 |
| | | | | トヨタ | FR | エスティマエミーナ | |
| | | | | トヨタ | FR | エスティマルシーダ | |
| 11593 | OR | ¥21,000 | STR | トヨタ | FL | エスティマ | 17.11.04.29 |
| | | | | トヨタ | FL | エスティマエミーナ | |
| | | | | トヨタ | FL | エスティマルシーダ | |
| 11669 | OR | ¥26,000 | STR | ボルボ | Fr | 850 | 17.11.04.30 |
| | | | | ボルボ | Fr | 850エステート | |
| | | | | ボルボ | Fr | C70 | |
| | | | | ボルボ | Fr | S70 | |
| | | | | ボルボ | Fr | V70 | |
| 16381 | OR | ¥15,000 | STR | フィアット | FR | パンダ | 17.11.05.89 |
| 16382 | OR | ¥15,000 | STR | フィアット | FL | パンダ | 17.11.05.89 |
| 16417 | OR | ¥15,000 | STR | フィアット | Fr | プント | 17.11.05.99 |
| 16599 | OR | ¥27,000 | STR | アルファロメオ | Fr | アルファ155 | 17.13.00.36 |
| 16731 | OR | ¥15,000 | STR | アウディ | Fr | A3 | 17.11.06.58 |
| | | | | VW | Fr | ボーラ | |
| | | | | VW | Fr | ゴルフIV | |
| 16798 | OR | ¥22,000 | STR | ボルボ | FR | S40-V40 | 17.11.04.61 |
| 16799 | OR | ¥22,000 | STR | ボルボ | FL | S40-V40 | 17.11.04.61 |
| 23285 | OR | ¥12,630 | S LS | サーブ | Rr | 900 | 17.11.00.05 |
| 23314 | OR | ¥9,000 | L S | | Rr | エスティマ | 17.11.05.02 |
| | | | | | Rr | エスティマエミーナ | |
| | | | | | Rr | エスティマルシーダ | |
| | | | | | Rr | ライトエース | |
| 23473 | OR | ¥10,000 | LS LS | フィアット | Rr | プント | - |
| 23829 | OR | ¥18,000 | S LS | ボルボ | Rr | V40 | 17.11.03.07 |
| 23898 | OR | ¥17,500 | S LS | VW | Rr | ルポ | 17.11.05.23 |
| 23902 | OR | ¥16,500 | S LS | フォードEU | Rr | Ka | 17.11.05.28 |
| 23910 | OR | ¥9,500 | S LS | トヨタ | Rr | ヴィッツ | 17.11.06.15 |
| | | | | トヨタ | Rr | プラッツ | |
| 23931 | OR | ¥18,000 | S LS | ボルボ | Rr | V40 | 17.11.03.07 |
| 23976 | OR | ¥16,000 | S LS | VW | Rr | コラード | 17.11.00.32 |
| | | | | VW | Rr | ゴルフIII | |
| | | | | VW | Rr | ヴェント | |
| 23977 | OR | ¥11,000 | LS LS | フィアット | Rr | パンダ | - |
| 23980 | OR | ¥9,000 | LS LS | マツダ | Rr | アテンザセダン | - |
| | | | | マツダ | Rr | アテンザスポーツ | |
| | | | | マツダ | Rr | アテンザスポーツワゴン | |
| 23983 | OR | ¥14,000 | LS SP | ルノー | Rr | メガーヌ | - |

| 品番 | 種別 | 本体価格 (税別) | マウント 上 下 | メーカー | ポジション | 適応車種 | パーツ パック |
|----------|-----|--------------|-------------|--------|-------|--------------------|-------------|
| 23992 | OR | ¥15,000 | S LS | マツダ | Rr | アクセラ | 17.11.05.63 |
| | | | | マツダ | Rr | アクセラスポーツ | |
| | | | | マツダ | Rr | フレマシー | |
| 26624 | OR | ¥19,000 | S LS | BMW | Rr | 5シリーズ E28 | 17.11.01.49 |
| | | | | BMW | Rr | 6シリーズ E24 | |
| 26635 | OR | ¥17,500 | S LS | BMW | Rr | 5シリーズ E34 セダン | 17.11.05.11 |
| 31000MM | OR | ¥6,500 | L L | | | | P411 |
| 31029MM | OR | ¥6,500 | S L | スズキ | Fr | ジムニー | P1134 |
| | | | | スズキ | Fr | ジムニーシエラ | |
| 31094MM | OR | ¥9,000 | L L | ニッサン | Rr | セドリック・グロリア | P829 |
| | | | | ニッサン | Rr | サニートラック | |
| 32207MM | OR | ¥9,000 | L L | スズキ | Rr | ジムニー | P411 |
| | | | | スズキ | Rr | ジムニーシエラ | |
| 37016ST | OES | ¥11,000 | S LS | マツダ | Fr | プロシード | P1135 |
| | | | | マツダ | Fr | プロシードマービー | |
| 37017ST | OES | ¥11,000 | L LS | マツダ | Rr | プロシード | P867 |
| | | | | マツダ | Rr | プロシードマービー | |
| 37026 | OES | ¥10,000 | S XP | クライスラー | Fr | ジープラングラー | P1136 |
| 37027 | OES | ¥10,000 | XP L | クライスラー | Rr | ジープチェロキー | - |
| 37062ST | OES | ¥13,000 | LS LS | シボレー | Fr | アストロ・サファリ | - |
| 37063 | OES | ¥13,000 | S XP | シボレー | Fr | アストロ・サファリ | P1134 |
| 37064 | OES | ¥13,000 | LS LS | シボレー | Rr | アストロ・サファリ | - |
| 37081ST | OES | ¥15,000 | S XP | クライスラー | Fr | ジープグランドチェロキー | P1136 |
| 37082ST | OES | ¥15,000 | L LS | クライスラー | Rr | ジープグランドチェロキー | - |
| 37083 | OES | ¥10,000 | S XP | クライスラー | Fr | ジープチェロキー | P1136 |
| 37090ST | OES | ¥15,000 | LS LS | シボレー | Fr | シェビー・パンGモデル | - |
| 37091ST | OES | ¥15,000 | LS LS | シボレー | Rr | シェビー・パンGモデル | - |
| 37135 | OES | ¥10,000 | XP LS | クライスラー | Rr | ジープラングラー | - |
| 37161ST | OES | ¥15,000 | S XP | クライスラー | Fr | ジープグランドチェロキー | P941,P1136 |
| 37162ST | OES | ¥15,000 | LS LS | クライスラー | Rr | ジープグランドチェロキー | - |
| 37183ST | OES | ¥13,000 | S LS | トヨタ | Fr | ランドクルーザー100 | P1482 |
| 37184ST | OES | ¥13,000 | S LS | トヨタ | Rr | ランドクルーザー100 | P1167 |
| 37203ST | OES | ¥10,000 | LS LS | クライスラー | Rr | ジープチェロキー | - |
| | | | | ダッジ | Rr | ナイトロ | |
| 37241ST | OES | ¥14,000 | LS LS | シボレー | Rr | トレイルブレイザー | - |
| 37282ST | OES | ¥8,000 | S LS | ニッサン | Rr | ムラーノ | P1167 |
| 37302ST | OES | ¥10,000 | S L | リンカーン | Rr | MKX | P1136 |
| 376001SP | OES | ¥14,400 | S S | BMW | Rr | 1シリーズ E87 | 17.11.08.13 |
| | | | | BMW | Rr | 1シリーズ E88 | |
| | | | | BMW | Rr | 3シリーズ E90 | |
| | | | | BMW | Rr | 3シリーズ E91 | |
| | | | | BMW | Rr | 3シリーズ E92 | |
| 376002SP | OES | ¥15,500 | S S | BMW | Rr | 1シリーズ E82 | 17.11.08.13 |
| | | | | BMW | Rr | 1シリーズ E88 | |
| | | | | BMW | Rr | 3シリーズ E90 | |
| | | | | BMW | Rr | 3シリーズ E91 | |
| | | | | BMW | Rr | 3シリーズ E92 | |
| 376003SP | OES | ¥13,000 | S LS | BMW | Rr | 3シリーズ E46 セダン | 17.11.02.94 |
| | | | | BMW | Rr | 3シリーズ E46 クーペ | |
| | | | | BMW | Rr | 3シリーズ E46 カプリオレ | |
| 376004SP | OES | ¥13,000 | S LS | BMW | Rr | 3シリーズ E46 セダン | 17.11.02.94 |
| 376014SP | OES | ¥29,000 | S LS | BMW | Rr | 5シリーズ F10 セダン | ナット |
| 376015SP | OES | ¥30,000 | S LS | BMW | Rr | 5シリーズ F11 ツーリングワゴン | ナット |
| 376018SP | OES | ¥13,000 | S LS | BMW | Rr | 3シリーズ E36 セダン | 17.11.02.94 |
| | | | | BMW | Rr | 3シリーズ E36 クーペ | |
| 376019SP | OES | ¥26,000 | S LS | BMW | Rr | 5シリーズE39 セダン | 17.11.05.49 |
| 376021SP | OES | ¥13,000 | S LS | BMW | Rr | 3シリーズ E36 セダン | 17.11.02.94 |
| | | | | BMW | Rr | 3シリーズ E36 カプリオレ | |
| 376023SP | OES | ¥20,000 | S LS | アウディ | Rr | A4(B8) セダン | 17.11.08.56 |
| 376027SP | OES | ¥11,000 | S LS | アウディ | Rr | A3 | 17.11.07.22 |
| | | | | アウディ | Rr | A3 スポーツバック | |
| 376032SP | OES | ¥16,000 | S LS | BMW | Rr | Z3(E36) | 17.11.04.96 |

種別

| | |
|-----|-----------|
| RE | リフレックス |
| OR | オリジナル |
| SM | サムライ |
| AD | アドベンチャー |
| OES | OE スペクトラム |

| | |
|----|------------|
| VM | バンマグナム |
| MA | マックスエアー |
| GM | ガスマグナム |
| CV | 電子制御式 |
| SD | ステアリングダンパー |

ポジション

| | |
|----|-------|
| Fr | フロント |
| FR | フロント右 |
| FL | フロント左 |

| | |
|----|-----|
| Rr | リア |
| RR | リア右 |
| RL | リア左 |

マウント一覧

| | |
|-----|---------|
| STR | ストラット |
| CRT | カートリッジ |
| S | ステムマウント |
| L | ループマウント |

| | |
|----|-------------|
| LS | ループスリーブマウント |
| XP | クロスピンマウント |
| SP | スペシャルマウント |

品番別車種・インナーパーツ一覧表

| 品番 | 種別 | 本体価格 (税別) | マウント | | メーカー | ポジ ション | 適応車種 | パーツ バック |
|----------|-----|--------------|------|----|---------|-----------|----------------------|-------------|
| | | | 上 | 下 | | | | |
| 376034SP | OES | ¥20,000 | S | LS | メルセデス | Rr | Cクラス セダン (W203) | 17.11.03.26 |
| | | | | | メルセデス | Rr | Cクラス ワゴン (S203) | |
| 376035SP | OES | ¥26,000 | STR | | メルセデス | Fr | Eクラス セダン (W211) | 17.11.08.14 |
| | | | | | メルセデス | Fr | Eクラス ワゴン (S211) | |
| 376038SP | OES | ¥20,000 | S | LS | メルセデス | Rr | Eクラス セダン (W211) | 17.11.03.26 |
| 376039SP | OES | ¥20,000 | S | L | メルセデス | Rr | Cクラス セダン (W204) | 17.11.05.49 |
| | | | | | メルセデス | Rr | Cクラス ワゴン (S204) | |
| 376040SP | OES | ¥20,000 | S | LS | メルセデス | Rr | Cクラス セダン (W203) | 17.11.03.26 |
| | | | | | メルセデス | Rr | Cクラス ワゴン (S203) | |
| | | | | | メルセデス | Rr | Cクラス スポーツクーペ (CL203) | |
| | | | | | メルセデス | Rr | CLK (C209-A209) | |
| 376043SP | OES | ¥20,000 | S | LS | メルセデス | Rr | Eクラス セダン (W211) | 17.11.03.26 |
| 376046SP | OES | ¥12,000 | S | LS | ミニ | Rr | ミニ (R50 / R52 / R53) | 17.11.07.15 |
| 376047SP | OES | ¥20,000 | S | LS | メルセデス | Rr | EクラスW212 | ナット |
| 376048SP | OES | ¥21,000 | S | LS | アウディ | Rr | Q5(8R) | 17.11.08.56 |
| 376052SP | OES | ¥12,000 | S | LS | VW | Rr | ゴルフトゥーラン | ナット |
| 376059SP | OES | ¥20,000 | S | SP | アルファロメオ | Fr | アルファ147 | 17.11.05.29 |
| | | | | | アルファロメオ | Fr | アルファ156 | |
| | | | | | アルファロメオ | Fr | アルファ156スポーツワゴン | |
| | | | | | アルファロメオ | Fr | アルファ GT | |
| 376066SP | OES | ¥13,000 | S | LS | BMW | Rr | 3シリーズ E46 クーペ | 17.11.02.94 |
| | | | | | BMW | Rr | 3シリーズ E46 コンパクト | |
| 376069SP | OES | ¥20,000 | S | LS | メルセデス | Rr | Cクラス ワゴン (S202-T202) | 17.11.03.26 |
| 376075SP | OES | ¥15,000 | LS | LS | ランチア | Rr | イプシロン | - |
| | | | | | ランチア | Rr | ムーザ | - |
| 376077SP | OES | ¥13,000 | S | LS | BMW | Rr | 3シリーズ E46 セダン | 17.11.02.94 |
| | | | | | BMW | Rr | 3シリーズ E46 クーペ | |
| | | | | | BMW | Rr | 3シリーズ E46 カプリオレ | |
| | | | | | BMW | Rr | 3シリーズ E46 ワゴン | |
| 376082SP | OES | ¥15,000 | S | LS | VW | Rr | パサート | ナット |
| 376083SP | OES | ¥23,000 | S | LS | ボルボ | Rr | V70 | 17.11.08.52 |
| | | | | | ボルボ | Rr | S80 | |
| 376086SP | OES | ¥15,000 | S | LS | ボルボ | Rr | V70 | 17.11.05.59 |
| | | | | | ボルボ | Rr | S60 | |
| | | | | | ボルボ | Rr | S80 | |
| 376098SP | OES | ¥23,000 | S | LS | ボルボ | Rr | XC90 | 17.11.08.75 |
| 376099SP | OES | ¥15,000 | S | LS | VW | Rr | ゴルフV | 17.11.07.22 |
| | | | | | VW | Rr | ジェッタ | |
| | | | | | VW | Rr | シロッコ | |
| 376102SP | OES | ¥14,000 | LS | LS | スバル | Rr | トラヴィック | - |
| | | | | | オベル | Rr | ザフィーラ | |
| 376106SP | OES | ¥18,000 | S | LS | サブ | Rr | 9.5 | 17.11.05.07 |
| 376118SP | OES | ¥12,000 | LS | LS | プジョー | Rr | 207 | - |
| 376131SP | OES | ¥22,000 | S | LS | ホンダ | Rr | アコード | 17.11.05.65 |
| 376140SP | OES | ¥11,000 | S | LS | トヨタ | Rr | ファンカーゴ | ナット |
| 376153SP | OES | ¥12,000 | S | LS | トヨタ | Rr | ヴィッツ | - |
| 376167SP | OES | ¥21,000 | S | SP | ホンダ | Fr | アコード | 17.11.02.52 |
| | | | | | ホンダ | Fr | アコードワゴン | |
| 376193SP | OES | ¥15,000 | S | LS | AUDI | Rr | A3スポーツバック、セダン | ナット |
| | | | | | VW | Rr | ゴルフVII、ヴァリアント | |
| 376194SP | OES | ¥15,000 | S | LS | AUDI | Rr | A3スポーツバック、セダン | ナット |
| | | | | | VW | Rr | ゴルフVII、ヴァリアント | |
| 376195SP | OES | ¥15,000 | S | LS | AUDI | Rr | A3スポーツバック、セダン | ナット |
| | | | | | VW | Rr | ゴルフVII、ヴァリアント | |
| 376207SP | OES | ¥19,000 | S | LS | ホンダ | Rr | アコードワゴン | 17.11.08.10 |
| 376210SP | OES | ¥15,000 | S | LS | BMW | Rr | 1シリーズ F20/F21 | ナット |
| | | | | | BMW | Rr | 3シリーズ F30 | |
| 376211SP | OES | ¥15,000 | S | LS | BMW | Rr | 1シリーズ F20/F21 | ナット |
| | | | | | BMW | Rr | 2シリーズ F22/F23 | |
| | | | | | BMW | Rr | 3シリーズ F30/F31/F34 | |
| | | | | | BMW | Rr | 4シリーズ F32/F36 | |
| 376212SP | OES | ¥15,000 | S | LS | BMW | Rr | 2シリーズ F22/F23 | ナット |
| | | | | | BMW | Rr | 3シリーズ F30/F34 | |
| | | | | | BMW | Rr | 4シリーズ F32/F33/F36 | |
| 376219SP | OES | ¥36,500 | STR | | BMW | FR | 5シリーズ F10 セダン | ナット |
| | | | | | BMW | FR | 5シリーズ F11 ツーリングワゴン | |

| 品番 | 種別 | 本体価格 (税別) | マウント | | メーカー | ポジ ション | 適応車種 | パーツ バック |
|----------|-----|--------------|------|----|---------|-----------|--------------------|----------------|
| | | | 上 | 下 | | | | |
| 376220SP | OES | ¥36,500 | STR | | BMW | FL | 5シリーズ F10 セダン | ナット |
| | | | | | BMW | FL | 5シリーズ F11 ツーリングワゴン | |
| 376224SP | OES | ¥12,000 | S | LS | VW | Rr | ポロ | 17.11.04.97 |
| 376226SP | OES | ¥15,000 | S | LS | VW | Rr | ニュービートル | 17.11.04.97 |
| 376228SP | OES | ¥17,000 | S | LS | アウディ | Rr | TT | 17.11.02.83 |
| 376230SP | OES | ¥12,000 | S | LS | VW | Rr | ゴルフIV | 17.11.04.97 |
| 376240SP | OES | ¥12,000 | S | LS | VW | Rr | THE BEETLE | ナット |
| 376241SP | OES | ¥12,000 | S | LS | VW | Rr | THE BEETLE | ナット |
| 42011 | OR | ¥11,000 | LS | LS | ボルボ | Rr | 240-260 | - |
| 42022 | OR | ¥10,000 | S | L | トヨタ | Rr | カリーナ | 17.11.00.09 |
| | | | | | トヨタ | Rr | カローラバン | |
| | | | | | トヨタ | Rr | カローラワゴン | |
| | | | | | トヨタ | Rr | コロナ | |
| | | | | | トヨタ | Rr | スプリンターバン | |
| | | | | | トヨタ | Rr | スプリンターワゴン | |
| | | | | | トヨタ | Rr | セリカ | |
| 42057 | OR | ¥14,000 | LS | LS | アルファロメオ | Rr | アルファ145-146 | - |
| | | | | | アルファロメオ | Rr | アルファ155 | |
| 43001 | OR | ¥20,000 | S | SP | メルセデス | Fr | SLクラス (R107) | 17.11.00.77 |
| 43009 | OR | ¥20,000 | S | SP | メルセデス | Fr | Sクラス セダン (W126) | 17.11.00.76 |
| | | | | | メルセデス | Fr | Sクラス クーペ (C126) | |
| 43013 | OR | ¥19,000 | LS | LS | ジャガー | Rr | XJタイプ | - |
| | | | | | ジャガー | Rr | XJS-XJSC | |
| 43027 | OR | ¥17,000 | S | LS | ジャガー | Fr | XJタイプ | 17.11.00.80 |
| | | | | | ジャガー | Fr | XJS-XJSC | |
| 43067 | OR | ¥24,000 | S | SP | ジャガー | Fr | XJタイプ (XJ40シリーズ) | 17.11.02.45 |
| 43071 | OR | ¥19,200 | S | LS | メルセデス | Rr | W124セダン | 17.11.03.26 |
| 43087 | OR | ¥24,000 | SP | LS | メルセデス | Fr | Sクラス (W140) | - |
| 43103 | OR | ¥13,000 | LS | LS | ランチア | Rr | Y | - |
| 43107 | OR | ¥12,000 | LS | LS | ルノー | Rr | カンゲー | - |
| 43112 | OR | ¥12,500 | LS | LS | メルセデス | Rr | Aクラス (W168) | - |
| 43125 | OR | ¥11,000 | S | LS | マツダ | Rr | デミオ | 17.11.06.86 |
| | | | | | マツダ | Rr | ベリーサ | |
| 43127 | OR | ¥18,000 | LS | LS | メルセデス | Rr | Vクラス (W638) | - |
| 43129 | OR | ¥14,000 | S | LS | マツダ | Rr | プレマシー | ナット |
| 43130 | OR | ¥10,000 | S | LS | メルセデス | Rr | Aクラス (W169) | 17.11.03.26 |
| | | | | | メルセデス | Rr | Bクラス (W245) | |
| 43133 | OR | ¥12,000 | S | LS | スマート | Rr | フォーツー カプリオレ | 17.11.03.26 |
| | | | | | スマート | Rr | フォーツー クーペ | |
| | | | | | スマート | Rr | フォーツー エレクトリックドライブ | |
| 43136 | OR | ¥16,000 | S | LS | メルセデス | R | AクラスW176 | ナット |
| | | | | | メルセデス | R | BクラスW246 | |
| 44001 | OR | ¥9,800 | S | LS | フォードEU | Rr | フィエスタ | 17.11.06.86 |
| 53005 | OR | ¥22,000 | S | XP | メルセデス | Rr | SLクラス (R107) | 17.11.00.76 |
| | | | | | メルセデス | Rr | Sクラス セダン (W126) | |
| 53014 | OR | ¥14,500 | S | XP | メルセデス | Rr | Sクラス クーペ (C126) | 17.11.00.76 |
| | | | | | BMW | Rr | 3シリーズ E30 セダン | |
| | | | | | BMW | Rr | 3シリーズ E30 カプリオレ | |
| 53015 | OR | ¥26,000 | S | LS | BMW | Rr | 3シリーズ E30 ワゴン | 17.11.02.51 |
| | | | | | メルセデス | Rr | Sクラス (W140) | |
| 55924GM | OR | ¥7,500 | S | LS | ニッサン | Rr | セドリック・グロリア | P1134 |
| 55926GM | OR | ¥7,500 | LS | L | トヨタ | Rr | クラウン | - |
| 5602ST | OES | ¥15,000 | S | XP | シボレー | Fr | コルベット | P1136 |
| 5603ST | OES | ¥18,000 | S | SP | シボレー | Rr | コルベット | P1136 |
| 5779ST | OES | ¥12,000 | LS | LS | シボレー | Rr | HHR | - |
| 5783ST | OES | ¥18,700 | S | LS | フォードEU | Rr | マスタング | P1475 |
| 5818ST | OES | ¥6,500 | S | L | トヨタ | Rr | クラウン | P576,P1134 |
| 5850ST | OES | ¥15,000 | LS | L | シボレー | Rr | コルベット | - |
| 5867ST | OES | ¥15,000 | S | L | シボレー | Rr | カマロ | P576, P1134 |
| | | | | | ポルティアク | Rr | ファイヤーバード | |
| 5892ST | OES | ¥15,000 | S | XP | シボレー | Fr | コルベット | P1134 |
| 5906STA | OES | ¥7,500 | S | XP | トヨタ | Fr | クラウン | P1134 |
| | | | | | シボレー | Fr | コルベット | |
| 5939ST | OES | ¥15,000 | S | LS | シボレー | Rr | コルベット | P1134 |
| 5989ST | OES | ¥9,800 | LS | LS | クライスラ | Rr | PTクルーザー | - |
| 71101ST | OES | ¥16,800 | STR | | ホンダ | Rr | エレメント | P1486 |

品番別車種・インナーパーツ一覧表

| 品番 | 種別 | 本体価格 (税別) | マウント 上 下 | メーカー | ポジション | 適応車種 | パーツ バック |
|----------|-----|--------------|-------------|---------|-------|----------------------|-------------|
| 71122ST | OES | ¥28,800 | STR | マツダ | Fr | RX-8 | - |
| 71123ST | OES | ¥30,000 | STR | マツダ | Rr | RX-8 | - |
| 71312ST | OES | ¥14,000 | STR | ニッサン | Rr | サニー | - |
| 71341ST | OES | ¥19,000 | STR | シボレー | Fr | ブルーバードシルフィ | - |
| 71377ST | OES | ¥25,000 | STR | クライスラー | Fr | トレイルブレイザー | - |
| 71566ST | OES | ¥17,000 | STR | ニッサン | FR | ジーブコマンド | P839 |
| 71567ST | OES | ¥17,000 | STR | ニッサン | FR | ジーブブランドチェロキー | P839 |
| 71577ST | OES | ¥20,000 | STR | ニッサン | FL | サニー | - |
| 71592ST | OES | ¥23,000 | STR | ニッサン | FL | ブルーバードシルフィ | - |
| 71728ST | OES | ¥23,000 | STR | クライスラー | Fr | ジーブチェロキー | - |
| 72135ST | OES | ¥19,200 | STR | ダッジ | Fr | ナイトロ | - |
| 72136ST | OES | ¥19,200 | STR | クライスラー | Fr | PTクルーザー | - |
| 72138ST | OES | ¥24,800 | STR | シボレー | Fr | カマロ | - |
| 72179ST | OES | ¥33,000 | STR | ポテティアック | Fr | ファイヤーバード | P590 |
| 72267ST | OES | ¥20,000 | STR | ホンダ | FR | エレメント | - |
| 72268ST | OES | ¥20,000 | STR | ホンダ | FL | エレメント | - |
| 72269ST | OES | ¥20,000 | STR | フォードEU | Fr | マスタング | P590 |
| 72270ST | OES | ¥20,000 | STR | シボレー | Fr | HHR | - |
| 72292ST | OES | ¥30,000 | STR | ニッサン | FR | ムラーノ | - |
| 72307ST | OES | ¥20,000 | STR | ニッサン | FL | ムラーノ | - |
| 72308ST | OES | ¥20,000 | STR | リンカーン | FR | MKX | - |
| 72309ST | OES | ¥20,000 | STR | リンカーン | FL | MKX | - |
| 72310ST | OES | ¥20,000 | STR | ダッジ | Fr | ラムピックアップ | - |
| 72336ST | OES | ¥20,000 | STR | トヨタ | FR | カムリ | - |
| 72337ST | OES | ¥20,000 | STR | トヨタ | FL | カムリ | - |
| 72338ST | OES | ¥20,000 | STR | トヨタ | RR | カムリ | - |
| 72339ST | OES | ¥20,000 | STR | トヨタ | RL | カムリ | - |
| 72359ST | OES | ¥20,000 | STR | シボレー | FR | カマロ | - |
| 72360ST | OES | ¥20,000 | STR | シボレー | FR | カマロ | - |
| 72361ST | OES | ¥25,000 | STR | シボレー | FL | カマロ | - |
| 72362ST | OES | ¥27,000 | STR | シボレー | Fr | カマロ | - |
| 72367ST | OES | ¥20,000 | STR | ポテティアック | Fr | ファイヤーバード | - |
| 72368ST | OES | ¥20,000 | STR | クライスラー | FR | ジーブコンパス | - |
| 72401ST | OES | ¥12,000 | STR | クライスラー | FR | ジーブパトリオット | - |
| 72437ST | OES | ¥25,800 | STR | クライスラー | FR | ジーブパトリオット | - |
| 72438ST | OES | ¥25,800 | STR | ダッジ | FR | キャリバー | - |
| 72495ST | OES | ¥28,000 | STR | クライスラー | FL | ジーブコンパス | - |
| 72496ST | OES | ¥28,000 | STR | クライスラー | FL | ジーブパトリオット | - |
| 72540ST | OES | ¥24,800 | STR | ダッジ | FL | キャリバー | - |
| 72737ST | OES | ¥20,500 | STR | クライスラー | Rr | ジーブコンパス | - |
| 72738ST | OES | ¥20,500 | STR | クライスラー | Rr | ジーブパトリオット | - |
| 742001SP | OES | ¥25,000 | STR | ダッジ | FR | キャリバー | - |
| 742003SP | OES | ¥25,000 | STR | ミツビシ | FR | アウトランダー | - |
| 742010SP | OES | ¥23,000 | STR | ミツビシ | FL | アウトランダー | - |
| 742003SP | OES | ¥25,000 | STR | マツダ | Fr | ロードスター | P906 |
| 742003SP | OES | ¥25,000 | STR | マツダ | Rr | ロードスター | P906 |
| 742003SP | OES | ¥25,000 | STR | フォードEU | Fr | マスタング | P590 |
| 742003SP | OES | ¥25,000 | STR | ニッサン | FR | ティーダ | - |
| 742003SP | OES | ¥25,000 | STR | ニッサン | FR | ティーダラティオ | - |
| 742003SP | OES | ¥25,000 | STR | ニッサン | FL | ティーダ | - |
| 742003SP | OES | ¥25,000 | STR | ニッサン | FL | ティーダラティオ | - |
| 742003SP | OES | ¥25,000 | STR | メルセデス | Fr | Cクラス セダン (W203) | 17.11.06.93 |
| 742003SP | OES | ¥25,000 | STR | メルセデス | Fr | Cクラス ワゴン (S203) | 17.11.06.93 |
| 742003SP | OES | ¥25,000 | STR | メルセデス | Fr | Cクラス セダン (W203) | 17.11.06.93 |
| 742003SP | OES | ¥25,000 | STR | メルセデス | Fr | Cクラス ワゴン (S203) | 17.11.06.93 |
| 742003SP | OES | ¥25,000 | STR | メルセデス | Fr | Cクラス スポーツクーペ (CL203) | 17.11.06.93 |
| 742003SP | OES | ¥25,000 | STR | メルセデス | Fr | CLK (C209-A209) | 17.11.06.93 |
| 742003SP | OES | ¥25,000 | STR | メルセデス | FR | 3シリーズ E46 セダン | 17.11.06.84 |
| 742003SP | OES | ¥25,000 | STR | メルセデス | FR | 3シリーズ E46 クーペ | 17.11.06.84 |

| 品番 | 種別 | 本体価格 (税別) | マウント 上 下 | メーカー | ポジション | 適応車種 | パーツ バック |
|----------|-----|--------------|-------------|---------|-------|-----------------|-------------|
| 742011SP | OES | ¥23,000 | STR | BMW | FL | 3シリーズ E46 セダン | 17.11.06.84 |
| 742011SP | OES | ¥23,000 | STR | BMW | FL | 3シリーズ E46 クーペ | 17.11.06.84 |
| 742014SP | OES | ¥25,000 | STR | BMW | FR | 3シリーズ E46 セダン | ナット |
| 742014SP | OES | ¥25,000 | STR | BMW | FR | 3シリーズ E46 クーペ | ナット |
| 742014SP | OES | ¥25,000 | STR | BMW | FR | 3シリーズ E46 カプリオレ | ナット |
| 742014SP | OES | ¥25,000 | STR | BMW | FR | 3シリーズ E46 ワゴン | ナット |
| 742015SP | OES | ¥25,000 | STR | BMW | FL | 3シリーズ E46 セダン | ナット |
| 742015SP | OES | ¥25,000 | STR | BMW | FL | 3シリーズ E46 クーペ | ナット |
| 742015SP | OES | ¥25,000 | STR | BMW | FL | 3シリーズ E46 カプリオレ | ナット |
| 742015SP | OES | ¥25,000 | STR | BMW | FL | 3シリーズ E46 ワゴン | ナット |
| 742024SP | OES | ¥27,000 | STR | メルセデス | Fr | Bクラス (W245) | 17.11.03.97 |
| 742028SP | OES | ¥29,000 | STR | BMW | FR | 5シリーズ E39 セダン | 17.11.05.46 |
| 742028SP | OES | ¥29,000 | STR | BMW | FR | 5シリーズ E39 ワゴン | 17.11.05.46 |
| 742029SP | OES | ¥29,000 | STR | BMW | FL | 5シリーズ E39 セダン | 17.11.05.46 |
| 742029SP | OES | ¥29,000 | STR | BMW | FL | 5シリーズ E39 ワゴン | 17.11.05.46 |
| 742030SP | OES | ¥21,000 | STR | BMW | FR | 3シリーズ E36 セダン | 17.11.07.21 |
| 742030SP | OES | ¥21,000 | STR | BMW | FR | 3シリーズ E36 クーペ | 17.11.07.21 |
| 742031SP | OES | ¥21,000 | STR | BMW | FL | 3シリーズ E36 セダン | 17.11.07.21 |
| 742031SP | OES | ¥21,000 | STR | BMW | FL | 3シリーズ E36 クーペ | 17.11.07.21 |
| 742032SP | OES | ¥21,000 | STR | BMW | FR | 3シリーズ E36 セダン | 17.11.07.21 |
| 742032SP | OES | ¥21,000 | STR | BMW | FR | 3シリーズ E36 カプリオレ | 17.11.07.21 |
| 742032SP | OES | ¥21,000 | STR | BMW | FR | 3シリーズ E36 コンパクト | 17.11.07.21 |
| 742033SP | OES | ¥21,000 | STR | BMW | FL | 3シリーズ E36 セダン | 17.11.07.21 |
| 742033SP | OES | ¥21,000 | STR | BMW | FL | 3シリーズ E36 カプリオレ | 17.11.07.21 |
| 742033SP | OES | ¥21,000 | STR | BMW | FL | 3シリーズ E36 コンパクト | 17.11.07.21 |
| 742034SP | OES | ¥21,000 | STR | BMW | FR | 3シリーズ E36 セダン | 17.11.04.32 |
| 742034SP | OES | ¥21,000 | STR | BMW | FR | 3シリーズ E36 クーペ | 17.11.04.32 |
| 742035SP | OES | ¥21,000 | STR | BMW | FL | 3シリーズ E36 セダン | 17.11.04.32 |
| 742035SP | OES | ¥21,000 | STR | BMW | FL | 3シリーズ E36 クーペ | 17.11.04.32 |
| 742038SP | OES | ¥23,500 | STR | BMW | FR | Z3(E36) | 17.11.04.33 |
| 742039SP | OES | ¥23,500 | STR | BMW | FL | Z3(E36) | 17.11.04.33 |
| 742040SP | OES | ¥23,400 | STR | BMW | FR | 1シリーズ E87 | 17.13.00.26 |
| 742040SP | OES | ¥23,400 | STR | BMW | FR | 1シリーズ E88 | 17.13.00.26 |
| 742040SP | OES | ¥23,400 | STR | BMW | FR | 3シリーズ E90 | 17.13.00.26 |
| 742040SP | OES | ¥23,400 | STR | BMW | FR | 3シリーズ E91 | 17.13.00.26 |
| 742040SP | OES | ¥23,400 | STR | BMW | FR | 3シリーズ E92 | 17.13.00.26 |
| 742041SP | OES | ¥23,400 | STR | BMW | FL | 1シリーズ E87 | 17.13.00.26 |
| 742041SP | OES | ¥23,400 | STR | BMW | FL | 1シリーズ E88 | 17.13.00.26 |
| 742041SP | OES | ¥23,400 | STR | BMW | FL | 3シリーズ E90 | 17.13.00.26 |
| 742041SP | OES | ¥23,400 | STR | BMW | FL | 3シリーズ E91 | 17.13.00.26 |
| 742041SP | OES | ¥23,400 | STR | BMW | FL | 3シリーズ E92 | 17.13.00.26 |
| 742047SP | OES | ¥26,500 | STR | アルファロメオ | Rr | アルファ156スポーツワゴン | 17.11.05.25 |
| 742048SP | OES | ¥21,000 | STR | ランチア | Fr | イプシロン | 17.13.00.36 |
| 742048SP | OES | ¥21,000 | STR | ランチア | Fr | ムーザ | 17.13.00.36 |
| 742051SP | OES | ¥26,500 | STR | アルファロメオ | Rr | アルファ147 | 17.11.05.25 |
| 742051SP | OES | ¥26,500 | STR | アルファロメオ | Rr | アルファ156 | 17.11.05.25 |
| 742051SP | OES | ¥26,500 | STR | アルファロメオ | Rr | GT | 17.11.05.25 |
| 742052SP | OES | ¥17,000 | STR | VW | Fr | ポロ | 17.13.00.24 |
| 742053SP | RE | ¥18,000 | STR | メルセデス | Fr | Aクラス (W169) | 17.11.03.97 |
| 742054SP | OES | ¥28,000 | STR | ボルボ | Fr | V70 | 17.11.05.35 |
| 742054SP | OES | ¥28,000 | STR | ボルボ | Fr | S60 | 17.11.05.35 |
| 742054SP | OES | ¥28,000 | STR | ボルボ | Fr | S80 | 17.11.05.35 |
| 742058SP | OES | ¥28,000 | STR | アルファロメオ | Rr | ALFA147 | 17.11.05.25 |
| 742069SP | OES | ¥23,000 | STR | BMW | FR | 1シリーズ E82 | 17.13.00.26 |
| 742069SP | OES | ¥23,000 | STR | BMW | FR | 1シリーズ E88 | 17.13.00.26 |
| 742069SP | OES | ¥23,000 | STR | BMW | FR | 3シリーズ E90 | 17.13.00.26 |
| 742069SP | OES | ¥23,000 | STR | BMW | FR | 3シリーズ E91 | 17.13.00.26 |
| 742069SP | OES | ¥23,000 | STR | BMW | FR | 3シリーズ E92 | 17.13.00.26 |
| 742069SP | OES | ¥23,000 | STR | BMW | FR | 3シリーズ E93 | 17.13.00.26 |

種別

| | |
|-----|-----------|
| RE | リフレックス |
| OR | オリジナル |
| SM | サムライ |
| AD | アドベンチャー |
| OES | OE スペクトラム |

ポジション

| | |
|----|-------|
| Fr | フロント |
| FR | フロント右 |
| FL | フロント左 |
| Rr | リア |
| RR | リア右 |
| RL | リア左 |

マウント一覧

| | |
|-----|------------|
| STR | ストラット |
| CRT | カートリッジ |
| S | ステムマウント |
| L | ループマウント |
| LS | ループスリプマウント |
| XP | クロスピンマウント |
| SP | スペシャルマウント |

品番別車種・インナーパーツ一覧表

| 品番 | 種別 | 本体価格 (税別) | マウント | | メーカー | ポジ ション | 適応車種 | パーツ バック |
|----------|-----|--------------|------|----|---------|-----------|----------------------|-------------|
| | | | 上 | 下 | | | | |
| 742070SP | OES | ¥23,000 | STR | | BMW | FL | 1シリーズ E82 | 17.13.00.26 |
| | | | | | BMW | FL | 1シリーズ E88 | |
| | | | | | BMW | FL | 3シリーズ E90 | |
| | | | | | BMW | FL | 3シリーズ E91 | |
| | | | | | BMW | FL | 3シリーズ E92 | |
| 742077SP | OES | ¥15,000 | STR | | ミニ | FR | ミニ (R50 / R52 / R53) | 17.11.07.87 |
| 742078SP | OES | ¥15,000 | STR | | ミニ | FL | ミニ (R50 / R52 / R53) | 17.11.07.87 |
| 742099SP | OES | ¥19,000 | STR | | トヨタ | Fr | ヴィッツ | 17.11.05.43 |
| | | | | | トヨタ | Fr | ファンカーゴ | |
| 742106SP | OES | ¥20,000 | STR | | ボルボ | FR | V70 | 17.13.00.36 |
| | | | | | ボルボ | FR | S80 | |
| 742107SP | OES | ¥20,000 | STR | | ボルボ | FL | V70 | 17.13.00.36 |
| | | | | | ボルボ | FL | S80 | |
| 742114SP | OES | ¥23,000 | STR | | スバル | FR | トラヴィック | 17.11.04.36 |
| | | | | | オペル | FR | ザフィーラ | |
| 742115SP | OES | ¥23,000 | STR | | スバル | FL | トラヴィック | 17.11.04.36 |
| | | | | | オペル | FL | ザフィーラ | |
| 742116SP | OES | ¥20,000 | STR | | AUDI | Fr | A3スポーツバック、セダン | ナット |
| | | | | | VW | Fr | ゴルフVII、ヴァリアント | |
| 742117SP | OES | ¥20,000 | STR | | AUDI | Fr | A3スポーツバック、セダン | ナット |
| | | | | | VW | Fr | ゴルフVII、ヴァリアント | |
| 742129SP | OES | ¥35,000 | STR | | メルセデス | Fr | EクラスW212 | ナット |
| | | | | | メルセデス | Fr | EクラスワゴンS212 | |
| 742132SP | OES | ¥30,000 | STR | | BMW | Fr | 1シリーズ F20/F21 | ナット |
| | | | | | BMW | Fr | 2シリーズ F22/F23 | |
| | | | | | BMW | Fr | 3シリーズ F30/F34 | |
| | | | | | BMW | Fr | 4シリーズ F32/F33/F36 | |
| 742133SP | OES | ¥30,000 | STR | | BMW | Fr | 3シリーズ F30/F31 | ナット |
| | | | | | BMW | Fr | 4シリーズ F32/F36 | |
| 742162SP | OES | ¥19,000 | STR | | プジョー | FR | 207 | 17.13.00.24 |
| 742163SP | OES | ¥19,000 | STR | | プジョー | FL | 207 | 17.13.00.24 |
| 742216SP | OES | ¥22,500 | STR | | アルファロメオ | Rr | アルファ156 | 17.11.05.25 |
| 742242SP | OES | ¥17,000 | STR | | VW | Fr | ゴルフV | 17.11.07.53 |
| | | | | | VW | Fr | ゴルフVI | |
| | | | | | VW | Fr | ジェッタ | |
| | | | | | VW | Fr | パサート | |
| 742244SP | OES | ¥18,000 | STR | | VW | Fr | THE BEETLE | ナット |
| 742248SP | OES | ¥17,000 | STR | | VW | Fr | ゴルフトゥーラン | 17.11.07.53 |
| | | | | | VW | Fr | ティグアン | |
| 742252SP | OES | ¥18,000 | STR | | アウディ | Fr | A3 | 17.11.07.53 |
| | | | | | アウディ | Fr | A3 スポーツバック | |
| 742253SP | OES | ¥18,000 | STR | | アウディ | Fr | TT | 17.11.05.46 |
| 742256SP | OES | ¥16,000 | STR | | VW | Fr | ニュービートル | - |
| 742264SP | OES | ¥20,000 | STR | | VW | Fr | THE BEETLE | ナット |
| 911050MM | RE | ¥15,000 | S | XP | シボレー | Fr | サバーバン | P1134 |
| | | | | | シボレー | Fr | バンエクスプレス | |
| | | | | | シボレー | Fr | ピックアップ | |
| 911085MM | RE | ¥15,000 | XP | LS | シボレー | Rr | サバーバン | - |
| | | | | | シボレー | Rr | バンエクスプレス | |
| 911091MM | RE | ¥15,000 | LS | LS | ダッジ | Rr | ラムBモデルバン | - |
| 911096MM | RE | ¥15,000 | S | XP | ダッジ | Fr | ラムBモデルバン | P1135 |
| 911166MM | RE | ¥15,000 | LS | LS | シボレー | Rr | サバーバン | - |
| | | | | | シボレー | Rr | タホ・ユーコン | |
| 911178MM | RE | ¥15,000 | S | SP | シボレー | Fr | サバーバン | P1135 |
| | | | | | シボレー | Fr | タホ・ユーコン | |
| 911221MM | RE | ¥15,000 | S | XP | ダッジ | Fr | ラムピックアップ | P1167 |
| 911222MM | RE | ¥15,000 | LS | LS | ダッジ | Rr | ラムピックアップ | - |
| 911223MM | RE | ¥15,000 | S | LS | ダッジ | Fr | ラムピックアップ | P1167 |
| 911255MM | RE | ¥15,000 | S | XP | シボレー | Fr | バンエクスプレス | P1135 |
| 911256MM | RE | ¥15,000 | S | SP | シボレー | Fr | バンエクスプレス | P1136 |
| 911278MM | RE | ¥15,000 | LS | LS | クライスラー | Rr | ジープコマンダー | - |
| | | | | | クライスラー | Rr | ジープグランドチェロキー | |
| 911299MM | RE | ¥15,000 | LS | LS | ダッジ | Rr | ラムピックアップ | - |
| 911300MM | RE | ¥15,000 | S | XP | ダッジ | Fr | ラムピックアップ | P1167 |

| 品番 | 種別 | 本体価格 (税別) | マウント | | メーカー | ポジ ション | 適応車種 | パーツ バック |
|--------------------------|----|--------------|------|----|----------------|-----------|-----------------|-------------|
| | | | 上 | 下 | | | | |
| 911505MM | RE | ¥15,000 | S | SP | キャデラック シボレー | Fr | エスカレード アバランチ | P1136 |
| 911506MM | RE | ¥15,000 | LS | LS | キャデラック シボレー | Rr | エスカレード アバランチ | |
| AU160218 | GM | ¥40,000 | L | L | トヨタ | Rr | コースター | フッシュ |
| AU160365 | GM | ¥40,000 | S | LS | トヨタ | Fr | コースター | ステムフッシュセット |
| C1501 | CV | ¥105,000 | S | LS | ボルボ | Rr | V70 4WD Four-C | - |
| | | | | | ボルボ | Rr | S60 4WD Four-C | |
| C1502 | CV | ¥105,000 | S | LS | ボルボ | Rr | S60 | - |
| | | | | | ボルボ | Rr | S80 | |
| | | | | | ボルボ | Rr | V70 | |
| C1503 | CV | ¥105,000 | S | LS | ボルボ | Rr | XC70 Four-C | - |
| C1508 (C1508R/C1509L) | CV | ¥65,000 | S | LS | メルセデス | Rr | Cクラス セダン (W204) | - |
| C1510 (C1510R/C1511L) | CV | ¥65,000 | S | LS | メルセデス | Rr | Cクラス ワゴン (S204) | - |
| C1512 | CV | ¥105,000 | S | LS | ボルボ | Rr | V70 Four-C | - |
| | | | | | ボルボ | Rr | S80 | |
| C1513 | CV | ¥70,000 | S | LS | ボルボ | Rr | V70 Four-C | - |
| C1514 (C1514R/C1517L) | CV | ¥65,000 | S | LS | VW | Rr | パサート | - |
| | | | | | VW | Rr | パサート CC | |
| | | | | | VW | Rr | パサート ヴァリアント | |
| C2501 | CV | ¥90,000 | STR | | ボルボ | Fr | V70 4WD Four-C | - |
| | | | | | ボルボ | Fr | S60 4WD Four-C | |
| C2502 | CV | ¥90,000 | STR | | ボルボ | Fr | S60 Four-C | - |
| | | | | | ボルボ | Fr | S80 FF Four-C | |
| | | | | | ボルボ | Fr | V70 FF Four-C | |
| C2503 | CV | ¥90,000 | STR | | ボルボ | Fr | XC70 Four-C | - |
| C2508R | CV | ¥130,000 | STR | | メルセデス | Fr | Cクラス セダン (W204) | - |
| | | | | | メルセデス | Fr | Cクラス ワゴン (S204) | |
| C2509L | CV | ¥130,000 | STR | | メルセデス | Fr | Cクラス セダン (W204) | - |
| | | | | | メルセデス | Fr | Cクラス ワゴン (S204) | |
| C2510 (C2510R/C2511L) | CV | ¥80,000 | STR | | ボルボ | Fr | V70 Four-C | - |
| | | | | | ボルボ | Fr | S80 | |
| C2513 | CV | ¥59,000 | STR | | VW | Fr | パサート | - |
| | | | | | VW | Fr | パサート CC | |
| | | | | | VW | Fr | パサート ヴァリアント | |
| D0001 (D0001R/D0002L) | AD | ¥20,000 | STR | | ダイハツ | Fr | テリオス | 17.13.00.36 |
| | | | | | トヨタ | Fr | キャミ | |
| D0007 (D0007R/D0008L) | AD | ¥21,000 | STR | | ホンダ | Fr | HR-V | 17.13.00.21 |
| D0011 (D0011R/D0012L) | AD | ¥21,000 | STR | | トヨタ | Fr | RAV4 | 17.13.00.24 |
| D0019 (D0019R/D0020L) | AD | ¥30,000 | STR | | ニッサン | Fr | エクストレイル | 17.13.00.44 |
| | | | | | ニッサン | Rr | エクストレイル | |
| D0021 (D0021R/D0022L) | AD | ¥30,000 | STR | | ニッサン | Rr | エクストレイル | 17.13.00.44 |
| D0023 (D0023R/D0024L) | AD | ¥25,000 | STR | | ニッサン | Fr | デュアリス | 17.11.07.35 |
| D0027 (D0027R/D0028L) | AD | ¥25,000 | STR | | ニッサン | Fr | エクストレイル | 17.11.07.35 |
| | | | | | ルノー | Fr | コレオス | |
| D0029 (D0029R/D0030L) | AD | ¥28,000 | STR | | スズキ | Fr | エスクード | ナット |
| D0036 (D0036R/D0037L) | AD | ¥28,000 | STR | | BMW | Fr | X1(E84) | 17.13.00.26 |
| D0038 (D0038R/D0039L) | AD | ¥28,000 | STR | | BMW | Fr | X1(E84) | ナット |
| | | | | | BMW | Fr | X1(E84) | |
| D0201 | AD | ¥20,000 | STR | | スズキ | Fr | X-90 | 17.13.00.24 |
| | | | | | スズキ | Fr | エスクード | |
| D0202 (D0202R/D0203L) | AD | ¥19,000 | STR | | スズキ | Fr | エスクード | 17.13.00.24 |
| D0301 (D0301R/D0302L) | AD | ¥35,000 | STR | | アウディ | Fr | Q7(7L) | 17.13.00.45 |
| | | | | | アウディ | Fr | Q7(7L) | |
| D0303 (D0303R/D0304L) | AD | ¥35,000 | STR | | ボルシェ | Fr | カイエン | 17.13.00.45 |
| | | | | | VW | Fr | トゥアレグ | |

品番別車種・インナーパーツ一覧表

| 品番 | 種別 | 本体価格 (税別) | マウント 上 下 | メーカー | ポジション | 適応車種 | パーツ バック |
|--------------------------|----|--------------|-------------|---------|-------|-------------------|-------------|
| D0305 | AD | ¥34,000 | STR | BMW | Fr | X5 (E70) | 17.11.09.73 |
| | | | | BMW | Fr | X6 (E71) | |
| D0306 (D0306R/D0307L) | AD | ¥30,000 | STR | BMW | Rr | X5 (E70) | ナット |
| | | | | BMW | Rr | X6 (E71) | |
| D0309 (D0309R/D0310L) | AD | ¥30,000 | STR | BMW | Rr | X5 (E70) | ナット |
| | | | | BMW | Rr | X6 (E71) | |
| D0311 | AD | ¥22,000 | S LS | BMW | Rr | X3 F25 | ナット |
| D0405 (D0405R/D0406L) | AD | ¥30,000 | STR | BMW | Fr | X3(E83) | 17.11.04.48 |
| D0407 (D0407R/D0408L) | AD | ¥34,000 | STR | BMW | Fr | X5(E53) | 17.13.00.24 |
| D0413 | AD | ¥50,000 | STR | メルセデス | Fr | X204(GLK) | ナット |
| D0414 | AD | ¥28,000 | STR | BMW | Fr | X3 F25 | ナット |
| D2113 | AD | ¥13,000 | S LS | イスズ | Fr | ビッグホーン | 17.11.00.50 |
| | | | | ニッサン | Fr | ダットサントラック | |
| D2653 | AD | ¥13,000 | S XP | ミツビシ | Fr | ストラダ | 17.11.00.50 |
| | | | | トヨタ | Fr | ハイラックス ピックアップ | |
| D2654 | AD | ¥30,000 | S LS | メルセデス | Rr | X204(GLK) | ナット |
| D4003 | AD | ¥20,000 | S LS | BMW | Rr | X5(E53) | 17.11.06.69 |
| D4005 | AD | ¥17,000 | S LS | BMW | Rr | X3(E83) | 17.11.04.10 |
| D4434 | AD | ¥15,000 | S LS | トヨタ | Rr | ハイラックス サーフ | 17.11.00.41 |
| D4435A | AD | ¥15,000 | S S | トヨタ | Rr | ハイエース | RB130 |
| | | | | トヨタ | Rr | ライトエース | |
| D4436 | AD | ¥15,000 | S S | ニッサン | Fr | サファリ | 17.11.00.42 |
| D4436A | AD | ¥15,000 | S S | トヨタ | Rr | ハイエース | RB130 |
| D4437 | AD | ¥15,000 | L S | ニッサン | Rr | キャラバン・ホームー | 17.11.00.09 |
| | | | | ニッサン | Rr | サファリ | |
| D4441 | AD | ¥15,000 | L L | イスズ | Rr | ビッグホーン | 17.11.00.04 |
| | | | | イスズ | Rr | ミュー | |
| D4463 | AD | ¥15,000 | L L | ニッサン | Rr | ダットサン | 17.11.00.04 |
| D4468 | AD | ¥15,000 | S S | ニッサン | Fr | サファリ | 17.11.05.48 |
| D4469 | AD | ¥15,000 | L LS | ニッサン | Rr | サファリ | 17.11.00.51 |
| D4473 | AD | ¥15,000 | S S | トヨタ | Fr | ランドクルーザー80 | 17.11.02.78 |
| D4479 | AD | ¥15,000 | LS L | ホンダ | Rr | ホライゾン | 17.11.00.51 |
| | | | | イスズ | Rr | ビッグホーン | |
| | | | | イスズ | Rr | ミューウィザード | |
| D4486 | AD | ¥15,000 | S LS | ニッサン | Fr | ダットサン | 17.11.00.50 |
| D5464 | AD | ¥15,000 | S LS | イスズ | Fr | ロデオピックアップ | 17.11.00.50 |
| D5470 | AD | ¥15,000 | S LS | ミツビシ | Fr | パジェロ | 17.11.02.98 |
| D5471 | AD | ¥15,000 | S LS | ミツビシ | Rr | パジェロ | 17.11.02.98 |
| | | | | ニッサン | Fr | キャラバン・ホームー | |
| D5473 | AD | ¥15,000 | S LS | ホンダ | Fr | ホライゾン | 17.11.03.10 |
| | | | | イスズ | Fr | ビッグホーン | |
| | | | | ニッサン | Fr | キャラバン・ホームー | |
| | | | | トヨタ | Fr | ハイエース | |
| D5473A | AD | ¥15,000 | S LS | トヨタ | Fr | ハイエース | RB130 |
| D5494 | AD | ¥15,000 | S LS | イスズ | Rr | ウィザードウィザードアライブ | 17.11.00.94 |
| D6424 | AD | ¥15,000 | S XP | ミツビシ | Fr | デリカ スターワゴン | 17.11.00.44 |
| | | | | ミツビシ | Fr | パジェロ | |
| D6432 | AD | ¥15,000 | S LS | トヨタ | Fr | ハイラックス サーフ | 17.11.00.50 |
| | | | | トヨタ | Fr | ハイラックス スポーツピックアップ | |
| D6432A | AD | ¥15,000 | S LS | トヨタ | Fr | ハイラックス サーフ | RB130 |
| D6434 | AD | ¥15,000 | LS S | トヨタ | Fr | ランドクルーザーブラド | 17.11.00.10 |
| D6435 | AD | ¥15,000 | L S | トヨタ | Rr | ランドクルーザーブラド | 17.11.00.41 |
| D6437 | AD | ¥19,000 | S S | ランドローバー | Fr | ディスカバリーI | 17.11.00.46 |
| D6438 | AD | ¥15,000 | LS S | トヨタ | Fr | ランドクルーザーブラド | 17.11.00.10 |
| D6439 | AD | ¥15,000 | L S | トヨタ | Rr | ランドクルーザーブラド | 17.11.00.41 |
| D6628 | AD | ¥14,000 | S S | ランドローバー | Fr | ディフェンダー90 | 17.11.00.46 |
| | | | | ランドローバー | Fr | ディフェンダー110 | |
| D6629 | AD | ¥14,000 | LS S | ランドローバー | Rr | ディフェンダー90 | 17.11.00.48 |
| | | | | ランドローバー | Rr | ディフェンダー110 | |
| D6636 | AD | ¥26,000 | LS S | メルセデス | Fr | Gシリーズ (W463) | 17.11.00.45 |
| D6637 | AD | ¥26,000 | S LS | メルセデス | Rr | Gシリーズ (W463) | 17.11.00.45 |

| 品番 | 種別 | 本体価格 (税別) | マウント 上 下 | メーカー | ポジション | 適応車種 | パーツ バック |
|--------|----|--------------|-------------|---------|-------|----------------|-------------|
| D6643 | AD | ¥17,000 | LS S | ランドローバー | Rr | ディスカバリーI | 17.11.03.31 |
| | | | | ランドローバー | Rr | レンジローバーI | |
| | | | | ランドローバー | Rr | レンジローバーパークラシック | |
| D7001 | AD | ¥13,000 | S LS | ホンダ | Rr | HR-V | 17.11.05.61 |
| D7002 | AD | ¥13,000 | LS LS | ミツビシ | Rr | パジェロイオ | - |
| D7003 | AD | ¥13,000 | S LS | ミツビシ | Rr | パジェロ | 17.11.05.53 |
| D7005 | AD | ¥15,000 | S SP | ホンダ | Fr | CR-V | 17.11.05.52 |
| D7006 | AD | ¥19,000 | S LS | ホンダ | Rr | CR-V | 17.11.04.75 |
| D7018 | AD | ¥14,000 | LS LS | ニッサン | Rr | デュアリス | - |
| | | | | ニッサン | Rr | エクストレイル | |
| D7019 | AD | ¥20,000 | LS LS | ニッサン | Rr | デュアリス | - |
| | | | | ルノー | Rr | コレオス | |
| D7020 | AD | ¥15,000 | LS LS | スズキ | Rr | エスクード | - |
| | | | | スズキ | Fr | ジムニー | |
| D7029 | AD | ¥13,000 | S L | スズキ | Fr | ジムニーシエラ | 17.11.00.09 |
| | | | | スズキ | Fr | ジムニーシエラ | |
| D7561 | AD | ¥13,000 | L S | ニッサン | Rr | ダットサン | 17.11.00.09 |
| | | | | トヨタ | Rr | ライトエース | |
| D7606 | AD | ¥13,000 | L L | トヨタ | Rr | ハイラックス ピックアップ | 17.11.00.04 |
| D7624 | AD | ¥13,000 | S LS | スズキ | Rr | X-90 | 17.11.00.10 |
| | | | | スズキ | Rr | エスクード | |
| D7639 | AD | ¥13,000 | L LS | ダイハツ | Rr | デリオス | 17.11.00.03 |
| | | | | トヨタ | Rr | キャミ | |
| D7644 | AD | ¥13,000 | S LS | スズキ | Rr | エスクード | 17.11.00.41 |
| D7694 | AD | ¥13,000 | S L | トヨタ | Rr | RAV4 | 17.11.04.44 |
| D7705 | AD | ¥13,000 | S LS | スズキ | Fr | ジムニー | 17.11.00.24 |
| | | | | スズキ | Fr | ジムニーL | |
| | | | | スズキ | Fr | ジムニーシエラ | |
| | | | | スズキ | Fr | ジムニーワイド | |
| D7706 | AD | ¥13,000 | LS LS | スズキ | Rr | ジムニー | - |
| | | | | スズキ | Rr | ジムニーL | |
| | | | | スズキ | Rr | ジムニーシエラ | |
| | | | | スズキ | Rr | ジムニーワイド | |
| D8003 | AD | ¥13,000 | L L | イスズ | Rr | ロデオピックアップ | 17.11.00.04 |
| | | | | ニッサン | Rr | テラノ | |
| | | | | ニッサン | Rr | ミストラル | |
| D8005 | AD | ¥22,000 | S LS | ミツビシ | Fr | パジェロ | 17.11.06.89 |
| D8016 | AD | ¥13,000 | S S | トヨタ | Fr | ランドクルーザー70 | 17.11.05.48 |
| D8017 | AD | ¥27,000 | S LS | メルセデス | Fr | Mクラス (W163) | 17.11.06.61 |
| D8018 | AD | ¥27,000 | S LS | メルセデス | Fr | Mクラス (W163) | 17.11.06.61 |
| | | | | トヨタ | Rr | FJクルーザー | |
| D8019 | AD | ¥14,000 | S L | トヨタ | Rr | ハイラックス サーフ | 17.11.06.67 |
| | | | | トヨタ | Rr | ランドクルーザーブラド | |
| D8024 | AD | ¥19,000 | S LS | トヨタ | Fr | ハイラックス サーフ | 17.11.07.14 |
| | | | | トヨタ | Fr | ランドクルーザーブラド | |
| D8024A | AD | ¥19,000 | S LS | トヨタ | Fr | FJクルーザー | 17.11.07.14 |
| | | | | トヨタ | Fr | ランドクルーザーブラド | ワッシャー |
| D8071 | AD | ¥35,000 | S LS | アウディ | Rr | Q7(7L) | 17.11.08.30 |
| D8072 | AD | ¥35,000 | S LS | ボルシェ | Rr | カイエン | 17.11.08.30 |
| | | | | VW | Rr | トゥアレグ | |
| D8080 | AD | ¥30,000 | S S | BMW | Rr | X1(E84) | ナット |
| D8082 | AD | ¥27,000 | S SPEC | メルセデス | Rr | MクラスW163 | 17.11.10.32 |
| D8328 | AD | ¥13,000 | L L | トヨタ | Rr | ハイラックス ピックアップ | 17.11.00.04 |
| D8343 | AD | ¥14,000 | S L | トヨタ | Rr | ハイラックス サーフ | 17.11.04.99 |
| | | | | トヨタ | Rr | ランドクルーザーブラド | |
| D8345 | AD | ¥17,000 | S LS | トヨタ | Fr | ハイラックス サーフ | 17.11.05.26 |
| | | | | トヨタ | Fr | ランドクルーザーブラド | |
| D8347 | AD | ¥14,000 | LS LS | ランドローバー | Rr | ディスカバリーII | - |
| D8348 | AD | ¥16,000 | LS LS | ランドローバー | Rr | ディスカバリーII | - |
| D8350 | AD | ¥14,000 | LS XP | ランドローバー | Fr | ディスカバリーII | - |
| D8427 | AD | ¥13,000 | L LS | ミツビシ | Rr | パジェロ | - |
| D8433 | AD | ¥13,000 | S L | トヨタ | Rr | ランドクルーザー80 | 17.11.02.77 |

種別

| | |
|-----|-----------|
| RE | リフレックス |
| OR | オリジナル |
| SM | サムライ |
| AD | アドベンチャー |
| OES | OE スペクトラム |

| | |
|----|------------|
| VM | バンマグナム |
| MA | マックスエアー |
| GM | ガスマグナム |
| CV | 電子制御式 |
| SD | ステアリングダンパー |

ポジション

| | |
|----|-------|
| Fr | フロント |
| FR | フロント右 |
| FL | フロント左 |

| | |
|----|-----|
| Rr | リア |
| RR | リア右 |
| RL | リア左 |

マウント一覧

| | |
|-----|---------|
| STR | ストラット |
| CRT | カートリッジ |
| S | スタマウント |
| L | ループマウント |

| | |
|----|-------------|
| LS | ループスリーブマウント |
| XP | クロスピンマウント |
| SP | スペシャルマウント |

品番別車種・インナーパーツ一覧表

| 品番 | 種別 | 本体価格 (税別) | マウント | | メーカー | ポジ ション | 適応車種 | パーツ バック |
|--------|----|--------------|------|----|---------|-----------|-------------------|--------------------------------|
| | | | 上 | 下 | | | | |
| D8443 | AD | ¥13,000 | L | L | スズキ | Rr | ジムニー | 17.11.00.04 |
| | | | | | スズキ | Rr | ジムニーシエラ | |
| D8465 | AD | ¥13,000 | S | LS | ニッサン | Fr | キャラバン・ホームー | 17.11.00.10 |
| | | | | | トヨタ | Fr | ハイエース | |
| | | | | | トヨタ | Fr | ライトエース | |
| D8465A | AD | ¥13,000 | S | LS | トヨタ | Fr | ハイエース | RB130 |
| | | | | | トヨタ | Fr | ライトエース | |
| D8487 | AD | ¥13,000 | L | L | ニッサン | Rr | キャラバン・ホームー | 17.11.00.04 |
| | | | | | ニッサン | Rr | ダットサン | |
| D8488 | AD | ¥13,000 | L | L | トヨタ | Rr | ハイラックス スポーツピックアップ | 17.11.00.43 |
| D8497 | AD | ¥13,000 | S | LS | イズ | Fr | ウィザードウィザードアライブ | 17.11.00.94 |
| D8641 | AD | ¥16,000 | S | S | ランドローバー | Fr | レンジローバーI | 17.11.03.30 |
| | | | | | ランドローバー | Fr | レンジローバークラシック | |
| D8644 | AD | ¥16,000 | LS | S | ランドローバー | Fr | レンジローバーII | 17.11.04.51 |
| D8645 | AD | ¥16,000 | LS | S | ランドローバー | Rr | レンジローバーII | 17.11.04.51 |
| D9012 | AD | ¥40,000 | S | LS | トヨタ | Fr | ランドクルーザー200 | ナット、リテーナー、 ダストブーツ、 タイラップ |
| D9013 | AD | ¥30,000 | S | LS | トヨタ | Rr | ランドクルーザー200 | SMP-623 |
| E1008 | RE | ¥17,700 | S | LS | VW | Rr | ゴルフII | 17.11.00.32 |
| | | | | | VW | Rr | ゴルフIII | |
| | | | | | VW | Rr | ジェッタ | |
| | | | | | VW | Rr | ヴェント | |
| E1071 | RE | ¥12,000 | S | LS | VW | Rr | ポロ | 17.11.00.32 |
| E1094 | RE | ¥12,000 | S | LS | ニッサン | Rr | マーチ | 17.11.03.17 |
| | | | | | ニッサン | Rr | マーチBOX | |
| E1095 | RE | ¥12,000 | S | LS | オベル | Rr | ヴィータ | 17.11.02.97 |
| | | | | | オベル | Rr | ティグラ | |
| E1175 | RE | ¥14,000 | LS | LS | フィアット | Rr | バルケッタ | - |
| E1217 | RE | ¥16,000 | S | LS | サーブ | Rr | 900 | 17.11.04.04 |
| E1221 | RE | ¥12,000 | S | LS | アウディ | Rr | A3 | 17.11.04.97 |
| | | | | | VW | Rr | ボーラ | |
| | | | | | VW | Rr | ゴルフIV | |
| E1231 | RE | ¥17,000 | S | LS | サーブ | Rr | 9.3 | 17.11.04.04 |
| E1233 | RE | ¥15,000 | S | LS | ルノー | Rr | ルーテシア | 17.11.05.20 |
| E1258 | RE | ¥14,000 | LS | LS | フィアット | Rr | ムルティブラ | - |
| E1265 | RE | ¥22,000 | S | LS | ホンダ | Rr | インスパイア・セイバー | 17.11.02.52 |
| E1266 | RE | ¥19,000 | S | SP | ホンダ | Fr | インスパイア・セイバー | 17.11.02.52 |
| E1279 | RE | ¥17,500 | S | LS | サーブ | Rr | 9.5 | 17.11.05.07 |
| E1300 | RE | ¥12,000 | S | LS | オベル | Rr | ヴィータ | 17.11.02.97 |
| E1301 | RE | ¥20,000 | S | LS | ローバー | Rr | 75 | 17.11.06.14 |
| E1305 | RE | ¥15,000 | S | LS | ニッサン | Rr | プリメーラ | 17.11.02.73 |
| | | | | | ニッサン | Rr | プリメーラワゴン | |
| E1309 | RE | ¥14,000 | S | LS | アウディ | Rr | A1 | 17.11.04.97 |
| | | | | | アウディ | Rr | A1 スポーツバック | |
| | | | | | VW | Rr | ポロ | |
| E1313 | RE | ¥14,000 | S | LS | トヨタ | Rr | エスティマL | 17.11.06.70 |
| | | | | | トヨタ | Rr | エスティマT | |
| E1318 | RE | ¥12,000 | LS | LS | シトロエン | Rr | C3 | - |
| | | | | | シトロエン | Rr | C3 | |
| | | | | | プジョー | Rr | 1007 | |
| E1319 | RE | ¥13,000 | LS | XP | ルノー | Rr | メガーヌ | - |
| E1324 | RE | ¥18,000 | S | LS | ホンダ | Rr | ストリーム | 17.11.06.96 |
| E1329 | RE | ¥15,000 | S | LS | サーブ | Rr | 9.3 | 17.11.05.68 |
| E1337 | RE | ¥13,000 | S | LS | VW | Rr | ゴルフV | 17.11.07.22 |
| | | | | | VW | Rr | ゴルフVI | |
| E1340 | RE | ¥8,500 | S | LS | フォード | Rr | フォーカス | 17.11.07.73 |
| E1342 | RE | ¥17,000 | S | LS | ボルボ | Rr | C30 | 17.11.07.73 |
| | | | | | ボルボ | Rr | C70 | |
| | | | | | ボルボ | Rr | S40-V50 | |
| E1346 | RE | ¥25,000 | S | LS | メルセデス | Rr | Eクラス ワゴン (S211) | 17.11.08.01 |
| E1350 | RE | ¥22,000 | S | LS | メルセデス | Rr | Eクラス ワゴン (S211) | 17.11.08.01 |
| E1352 | RE | ¥14,000 | LS | LS | オベル | Rr | アストラ-H | - |
| E1354 | RE | ¥14,000 | S | LS | フィアット | Rr | グラッドフロント | 17.11.06.52 |
| | | | | | フィアット | Rr | プントエヴォ | |
| E1355 | RE | ¥14,000 | S | LS | アウディ | Rr | A4(B7) セダン・アバント | 17.11.05.22 |
| E1356 | RE | ¥15,000 | S | LS | アウディ | Rr | A4(B7) セダン・アバント | 17.11.05.22 |

| 品番 | 種別 | 本体価格 (税別) | マウント | | メーカー | ポジ ション | 適応車種 | パーツ バック | |
|-----------------------------|----|--------------|------|----|---------|-----------|-----------------|----------------------|----------------------|
| | | | 上 | 下 | | | | | |
| E1366 | RE | ¥18,000 | S | LS | アルファロメオ | Rr | アルファ159 | 17.11.08.69 | |
| E2025 | RE | ¥26,000 | S | LS | BMW | Rr | 7シリーズ E38 | 17.11.04.57 | |
| E2029 | RE | ¥15,000 | S | LS | プジョー | Rr | 406 | 17.13.00.23 | |
| E2033 | RE | ¥18,000 | S | LS | プジョー | Rr | 406 | 17.13.00.23 | |
| E2038 | RE | ¥12,000 | S | LS | プジョー | Rr | 406 | 17.13.00.23 | |
| E2041 | RE | ¥21,000 | S | LS | BMW | Rr | 5シリーズE39 セダン | | |
| E2048 | RE | ¥30,000 | S | SP | VW | Fr | パサート | 17.11.05.49 | |
| E2053 | RE | ¥15,000 | S | SP | アウディ | Fr | A4(B7) セダン・アバント | | |
| E2056 | RE | ¥13,000 | S | LS | シトロエン | Rr | C4 | 17.11.06.52 | |
| | | | | | プジョー | Rr | 307 | | |
| E2058 | RE | ¥16,000 | S | LS | プジョー | Rr | 307 | 17.11.06.52 | |
| E2060 | RE | ¥15,000 | S | LS | プジョー | Rr | 307 | 17.11.06.52 | |
| E2062 | RE | ¥18,000 | S | LS | プジョー | Fr | 407 | 17.11.08.12 | |
| E2064 | RE | ¥18,000 | S | LS | プジョー | Rr | 407 | 17.11.08.11 | |
| E2065 | RE | ¥23,500 | S | LS | BMW | Rr | 5シリーズ E60 セダン | 17.11.08.02 | |
| E2066 | RE | ¥26,200 | S | LS | BMW | Rr | 5シリーズ E60 セダン | 17.11.08.02 | |
| E2067 | RE | ¥15,000 | S | SP | アウディ | Fr | A4(B7) セダン・アバント | 17.13.00.26 | |
| E2077 | RE | ¥21,000 | S | SP | アルファロメオ | Fr | アルファ159 | 17.11.08.72 | |
| E2078 | RE | ¥15,000 | S | LS | プジョー | Rr | 508 | - | |
| E2080 | RE | ¥19,000 | LS | LS | プジョー | Rr | 5008 | - | |
| E2081 | RE | ¥14,000 | S | LS | シトロエン | Rr | C4 | 17.11.06.52 | |
| E3419A | RE | ¥15,000 | | | CRT | プジョー | Fr | 106 | 17.09.01.17 AK228 |
| E3445 | RE | ¥30,000 | | | CRT | サーブ | Fr | 900 | 17.09.01.04 |
| E3454 | RE | ¥27,000 | | | CRT | サーブ | Fr | 9.3 | 17.09.01.25 |
| E4012 (E4012R/E4013L) | RE | ¥24,000 | | | STR | ダイハツ | Fr | シャレード | 17.11.04.87 |
| E4012A (E4012AR/E4013AL) | RE | ¥26,000 | | | STR | ダイハツ | Fr | シャレード | 17.11.04.87 スペーサー |
| E4016 (E4016R/E4017L) | RE | ¥24,000 | | | STR | ダイハツ | Rr | シャレード | 17.13.00.21 |
| E4201 | RE | ¥14,000 | | | STR | VW | Fr | ゴルフII | 17.11.03.97 |
| | | | | | | VW | Fr | ジェッタ | |
| E4276 (E4276R/E4277L) | RE | ¥25,000 | | | STR | トヨタ | Fr | カローラ | 17.11.04.38 |
| | | | | | | トヨタ | Fr | カローラセレス | |
| | | | | | | トヨタ | Fr | カローラツーリングワゴン | |
| | | | | | | トヨタ | Fr | カローラバン | |
| | | | | | | トヨタ | Fr | カローラレビン | |
| | | | | | | トヨタ | Fr | カローラワゴン | |
| | | | | | | トヨタ | Fr | スプリンター | |
| | | | | | | トヨタ | Fr | スプリンターバン | |
| | | | | | | トヨタ | Fr | スプリンターマリノ | |
| | | | | | | トヨタ | Fr | スプリンタートレノ | |
| | | | | | | トヨタ | Fr | スプリンターワゴン | |
| E4355 | RE | ¥15,000 | | | STR | VW | Fr | ゴルフIII | 17.11.03.54 |
| | | | | | | VW | Fr | ヴェント | |
| E4364 | RE | ¥18,000 | | | STR | オベル | Fr | ヴィータ | 17.11.03.95 |
| | | | | | | オベル | Fr | ティグラ | |
| E4383 | RE | ¥20,000 | | | STR | ルノー | Fr | ルーテシア | 17.11.05.27 |
| E4397 | RE | ¥22,000 | | | STR | BMW | Rr | 5シリーズ E39 ワゴン | 17.11.05.57 |
| E4580 | RE | ¥23,000 | | | STR | フィアット | Fr | バルケッタ | 17.11.04.77 |
| E4605 (E4605R/E4606L) | RE | ¥28,700 | | | STR | BMW | Fr | 7シリーズ E38 | 17.11.04.48 |
| E4619 | RE | ¥30,000 | | | STR | サーブ | Fr | 9.5 | 17.11.06.24 |
| E4622 (E4622R/E4623L) | RE | ¥29,000 | | | STR | BMW | Fr | 5シリーズ E39 セダン | 17.11.05.46 |
| | | | | | | BMW | Fr | 5シリーズ E39 ワゴン | |
| E4626 (E4626R/E4627L) | RE | ¥26,000 | | | STR | BMW | Fr | 5シリーズ E39 セダン | 17.11.05.46 |
| E4628 (E4628R/E4629L) | RE | ¥29,000 | | | STR | BMW | Fr | 5シリーズ E39 セダン | 17.11.05.46 |
| E4631 | RE | ¥28,000 | | | STR | メルセデス | Fr | Cクラス スポーツクーペ (CL203) | 17.11.06.93 |
| E4634 (E4634R/E4635L) | RE | ¥28,000 | | | STR | ホンダ | Fr | ストリーム | 17.13.00.36 |
| E4636 | RE | ¥30,000 | | | STR | サーブ | Fr | 9.5 | 17.11.06.24 |

品番別車種・インナーパーツ一覧表

| 品番 | 種別 | 本体価格 (税別) | マウント 上 下 | メーカー | ポジション | 適応車種 | パーツ パック | |
|--------------------------|----|--------------|-------------|--------|-------|-----------------|----------------------|-------------|
| E4642 (E4642R/E4643L) | RE | ¥22,000 | STR | ボルボ | Fr | C30 | 17.13.00.36 | |
| | | | | | Fr | C70 | | |
| | | | | | Fr | S40-V50 | | |
| E4644 (E4644R/E4645L) | RE | ¥33,000 | STR | BMW | Fr | 5シリーズ E60 セダン | 17.11.05.46 | |
| E4646 (E4646R/E4647L) | RE | ¥33,000 | STR | BMW | Fr | 5シリーズ E60 セダン | 17.11.05.46 | |
| E4648 (E4648R/E4649L) | RE | ¥24,000 | STR | BMW | Fr | 5シリーズ E61 ワゴン | 17.11.05.46 | |
| E4650 (E4650R/E4651L) | RE | ¥33,600 | STR | BMW | Fr | 5シリーズ E61 ワゴン | 17.11.05.46 | |
| E4652 (E4652R/E4653L) | RE | ¥16,300 | STR | フォードEU | Fr | クーガ | 17.13.00.36 | |
| E4654 (E4654R/E4655L) | RE | ¥27,000 | STR | メルセデス | Fr | Cクラス セダン (W204) | 17.11.08.71 | |
| | | | | | Fr | Cクラス ワゴン (S204) | | |
| E4723 (E4723R/E4724L) | RE | ¥17,000 | STR | オベル | Fr | ヴィータ | 17.11.06.81 | |
| E4735 (E4735R/E4736L) | RE | ¥28,000 | STR | ニッサン | Fr | プリメーラ | 17.11.06.55 | |
| | | | | | Fr | プリメーラワゴン | | |
| E4750 | RE | ¥15,000 | STR | ルノー | Fr | メガーヌ | 17.11.07.25 | |
| E4752 (E4752R/E4753L) | RE | ¥20,000 | STR | シトロエン | Fr | C4 | 17.11.06.90 | |
| E4755 (E4755R/E4756L) | RE | ¥18,000 | STR | プジョー | Fr | 307 | 17.11.06.90 | |
| E4757 | RE | ¥29,000 | STR | BMW | Rr | 5シリーズ E61 ワゴン | 17.11.08.03 | |
| E4758 | RE | ¥25,000 | STR | BMW | Rr | 5シリーズ E61 ワゴン | 17.11.08.03 | |
| E4858 | RE | ¥16,000 | STR | VW | Fr | ニュービートル | 17.11.06.58 | |
| E4886 (E4886R/E4887L) | RE | ¥18,000 | STR | プジョー | Fr | 406 | 17.11.04.76 | |
| E4910 (E4910R/E4911L) | RE | ¥23,000 | STR | BMW | Fr | 3シリーズ E46 セダン | 17.11.06.84 | |
| | | | | | Fr | 3シリーズ E46 ワゴン | | |
| E4912 (E4912R/E4913L) | RE | ¥23,000 | STR | BMW | Fr | 3シリーズ E46 セダン | 17.11.06.84 | |
| | | | | | Fr | 3シリーズ E46 カプリオレ | | |
| | | | | | Fr | 3シリーズ E46 ワゴン | | |
| E4914 (E4914R/E4915L) | RE | ¥24,000 | STR | BMW | Fr | 3シリーズ E46 セダン | 17.11.06.84 | |
| | | | | | Fr | 3シリーズ E46 クーベ | | |
| | | | | | Fr | 3シリーズ E46 コンパクト | | |
| E4937 | RE | ¥27,000 | STR | フィアット | Fr | マルチプレ | 17.13.00.36 | |
| E4969 (E4969R/E4970L) | RE | ¥23,000 | STR | ローバー | Fr | 75 | 17.11.06.22 | |
| E4973 (E4973R/E4974L) | RE | ¥24,000 | STR | プジョー | Fr | 206 | - | |
| E4981 (E4981R/E4982L) | RE | ¥24,000 | STR | BMW | Fr | 3シリーズ E46 セダン | 17.11.06.84 | |
| | | | | | Fr | 3シリーズ E46 クーベ | | |
| E4985 (E4985R/E4986L) | RE | ¥15,000 | STR | プジョー | Fr | 206 | 17.11.04.36 | |
| E4995 (E4995R/E4996L) | RE | ¥14,000 | STR | シトロエン | Fr | C2 | 17.13.00.24 | |
| | | | | | Fr | C3 | | |
| | | | | | Fr | 1007 | | |
| E5001 | RE | ¥12,000 | LS | LS | Rr | クサラ | - | |
| | | | | | Rr | 306 | | |
| E5026 | RE | ¥18,000 | S | LS | メルセデス | Fr | Cクラス セダン (W202) | 17.11.03.22 |
| E5027 | RE | ¥18,000 | S | LS | メルセデス | Rr | Cクラス セダン (W202) | 17.11.03.26 |
| E5029 | RE | ¥16,000 | S | LS | メルセデス | Rr | Cクラス セダン (W202) | 17.11.03.26 |
| E5044 | RE | ¥30,000 | S | SP | ジャガー | Fr | XJタイプ (X300シリーズ) | 17.11.04.50 |
| E5047 | RE | ¥15,000 | LS | LS | プジョー | Rr | 106 | 17.11.02.20 |
| E5055 | RE | ¥16,000 | S | LS | メルセデス | Fr | Cクラス セダン (W202) | 17.11.03.22 |
| | | | | | メルセデス | Fr | Cクラス ワゴン (S202-T202) | |
| E5067 | RE | ¥18,000 | S | LS | メルセデス | Fr | Eクラス セダン (W210) | 17.11.03.26 |
| | | | | | メルセデス | Fr | Eクラス ワゴン (S210/T210) | |
| E5068 | RE | ¥17,000 | S | LS | メルセデス | Rr | Eクラス セダン (W210) | 17.11.03.26 |
| E5079 | RE | ¥11,000 | S | LS | VW | Rr | パサート | - |

| 品番 | 種別 | 本体価格 (税別) | マウント 上 下 | メーカー | ポジション | 適応車種 | パーツ パック | |
|--------------------------|----|--------------|-------------|------|---------|------|----------------------|-------------|
| E5092 | RE | ¥16,000 | S | LS | メルセデス | Fr | Cクラス セダン (W202) | 17.11.03.22 |
| E5099 | RE | ¥11,000 | LS | LS | プジョー | Rr | 206 | - |
| E5103 | RE | ¥11,000 | LS | LS | プジョー | Rr | 206 | - |
| E5104 | RE | ¥11,000 | LS | LS | プジョー | Rr | 206 | - |
| E5105 | RE | ¥17,000 | LS | LS | オベル | Rr | シグナム | - |
| | | | | | オベル | Rr | ベクトラ | |
| E5111 | RE | ¥18,000 | S | LS | メルセデス | Rr | Cクラス スポーツクーペ (CL203) | 17.11.03.26 |
| E7004 (E7004R/E7005L) | RE | ¥21,500 | STR | | トヨタ | Fr | エスティマL | - |
| | | | | | トヨタ | Fr | エスティマT | |
| E7020 (E7020R/E7021L) | RE | ¥20,000 | STR | | オベル | Fr | ベクトラ | 17.11.05.46 |
| E7022 (E7022R/E7023L) | RE | ¥21,000 | STR | | サーブ | Fr | 9.3 | 17.11.07.13 |
| E7030 | RE | ¥16,000 | STR | | アウディ | Fr | A3 | 17.11.07.53 |
| | | | | | アウディ | Fr | A3 スポーツバック | |
| E7047 (E7047R/E7048L) | RE | ¥19,000 | STR | | オベル | Fr | アストラ-H | 17.13.00.42 |
| E7049 (E7049R/E7050L) | RE | ¥20,000 | STR | | オベル | Fr | シグナム | 17.13.00.42 |
| E7057 | RE | ¥17,000 | STR | | VW | Fr | ゴルフV | 17.11.07.53 |
| | | | | | VW | Fr | ゴルフVI | |
| | | | | | VW | Fr | ジェッタ | |
| | | | | | VW | Fr | シロッコ | |
| E7062 (E7062R/E7063L) | RE | ¥15,000 | STR | | シトロエン | Fr | クサラ | 17.11.04.36 |
| | | | | | プジョー | Fr | 306 | |
| E7068 (E7068R/E7069L) | RE | ¥17,500 | STR | | フィアット | Fr | グラントプント | 17.11.08.09 |
| | | | | | フィアット | Fr | プントエヴォ | |
| E7091 | RE | ¥17,000 | STR | | アウディ | Fr | A1 | 17.11.05.38 |
| | | | | | VW | Fr | ポロ | |
| E7097 | RE | ¥17,000 | STR | | アウディ | Fr | A1 | ナット |
| | | | | | アウディ | Fr | A1 スポーツバック | |
| | | | | | VW | Fr | ポロ | |
| E7098 | RE | ¥30,000 | STR | | ボルボ | Fr | XC90 | 17.11.05.35 |
| E7101 | RE | ¥22,500 | STR | | アルファロメオ | Rr | アルファ GT | 17.11.05.25 |
| E7102 (E7102R/E7103L) | RE | ¥20,000 | STR | | プジョー | Fr | 508 | - |
| E7104 (E7104R/E7105L) | RE | ¥9,800 | STR | | フォードEU | Fr | フォーカス | - |
| E7106 (E7106R/E7107L) | RE | ¥17,000 | STR | | プジョー | Fr | 3008 | 17.13.00.47 |
| | | | | | シトロエン | Fr | DS4 | |
| E7108 (E7108R/E7109L) | RE | ¥22,000 | STR | | プジョー | Fr | 5008 | 17.13.00.47 |
| E7115 (E7115R/E7116L) | RE | ¥17,000 | STR | | シトロエン | Fr | C4 | 17.13.00.47 |
| E7123 | RE | ¥20,000 | STR | | アウディ | Fr | Q3(8U) | ナット |
| E7807 | RE | ¥10,200 | S | LS | フォードEU | Rr | クーガ | 17.11.07.73 |
| E7813 | RE | ¥14,000 | S | LS | VW | Rr | ティグアン | - |
| E7814 | RE | ¥20,000 | S | LS | アウディ | Rr | A4(B8) セダン スポーツサス | 17.11.08.56 |
| | | | | | アウディ | Rr | A5(B8) スポーツサス | |
| E7815 | RE | ¥20,000 | S | LS | アウディ | Rr | A6(C7) セダン / アバント | 17.11.05.07 |
| | | | | | アウディ | Rr | A7(C7) スポーツバック | |
| E7816 | RE | ¥20,000 | S | LS | アウディ | Rr | Q3(8U) | ナット |
| E8501 | RE | ¥21,500 | STR | | アウディ | Fr | Q5(8R) | 17.11.08.58 |
| E8502 | RE | ¥20,000 | STR | | アウディ | Fr | A4(B8) セダン | 17.11.08.58 |
| | | | | | アウディ | Fr | A5(B8) | |
| E8503 | RE | ¥20,000 | STR | | アウディ | Fr | A4(B8) セダン スポーツサス | 17.11.08.58 |
| | | | | | アウディ | Fr | A5(B8) スポーツサス | |
| E8504 | RE | ¥22,000 | STR | | アウディ | Fr | A6(C7) セダン / アバント | 17.11.08.58 |
| E8505 | RE | ¥28,000 | STR | | アウディ | Fr | A7(C7) スポーツバック | 17.11.08.58 |
| G1067 | OR | ¥12,000 | S | LS | ルノー | Rr | ルーテシア | 17.11.08.26 |
| G1074 | OR | ¥9,000 | S | LS | トヨタ | Rr | ヴィッツ | 17.11.08.32 |

種別

| | |
|-----|-----------|
| RE | リフレックス |
| OR | オリジナル |
| SM | サムライ |
| AD | アドベンチャー |
| OES | OE スペクトラム |

| | |
|----|------------|
| VM | バンマグナム |
| MA | マックスエアー |
| GM | ガスマグナム |
| CV | 電子制御式 |
| SD | ステアリングダンパー |

ポジション

| | |
|----|-------|
| Fr | フロント |
| FR | フロント右 |
| FL | フロント左 |

| | |
|----|-----|
| Rr | リア |
| RR | リア右 |
| RL | リア左 |

マウント一覧

| | |
|-----|---------|
| STR | ストラット |
| CRT | カートリッジ |
| S | ステアマウント |
| L | ループマウント |

| | |
|----|-------------|
| LS | ループスリーブマウント |
| XP | クロスピンマウント |
| SP | スペシャルマウント |

品番別車種・インナーパーツ一覧表

| 品番 | 種別 | 本体価格 (税別) | マウント | | メーカー | ポジ ション | 適応車種 | パーツ パック |
|--------|----|--------------|------|-----|---------|-----------|-------------------|-------------|
| | | | 上 | 下 | | | | |
| G1075 | OR | ¥10,000 | S | LS | トヨタ | Rr | アクア | 17.11.08.32 |
| | | | | | トヨタ | Rr | ヴィッツ | |
| G1080 | OR | ¥20,000 | LS | LS | スマート | Rr | フォーツー K | - |
| | | | | | スマート | Rr | フォーツー カプリオレ | |
| | | | | | スマート | Rr | フォーツー クーベ | |
| G1083 | OR | ¥13,000 | LS | LS | フィアット | Rr | 500-500C-500S | - |
| G1086 | OR | ¥14,000 | S | LS | ミニ | Fr | ミニ (R56/R57) | 17.11.07.15 |
| | | | | | ミニ | Fr | ミニ (R55) | |
| G1091 | OR | ¥15,000 | S | LS | アルファロメオ | Rr | ミト | 17.11.06.52 |
| G1097 | OR | ¥15,000 | S | LS | トヨタ | Rr | オーリス | 17.11.06.83 |
| G1099 | OR | ¥10,000 | S | LS | スマート | Rr | フォーフォー | 17.11.08.12 |
| G1101 | OR | ¥14,000 | S | LS | ルノー | Rr | トゥインゴ | 17.11.08.59 |
| G1104 | OR | ¥16,000 | LS | LS | ルノー | Rr | カンゲー | - |
| G1120 | OR | ¥12,000 | S | LS | スズキ | Rr | スイフト | 17.11.08.74 |
| G1124 | OR | ¥17,000 | S | LS | ミツビシ | Rr | ギャランフォルティス | - |
| | | | | | ミツビシ | Rr | ギャランフォルティススポーツパック | |
| G1126 | OR | ¥17,000 | S | LS | トヨタ | Rr | プリウス | - |
| G1128 | OR | ¥13,000 | S | LS | ホンダ | Rr | フィット | 17.11.06.92 |
| G1131 | OR | ¥13,000 | S | LS | スズキ | Rr | スイフト | - |
| | | | | | スズキ | Rr | スブラッシュ | |
| G1132 | OR | ¥12,000 | S | LS | ニッサン | Rr | キューブ | 17.11.02.73 |
| | | | | | ニッサン | Rr | キューブキュービック | |
| | | | | | ニッサン | Rr | ティーダ | |
| | | | | | ニッサン | Rr | ティーダラディオ | |
| | | | | | ニッサン | Rr | マーチ | |
| G1134 | OR | ¥9,000 | S | LS | ニッサン | Rr | マーチ | 11A22017 |
| G1136 | OR | ¥23,000 | S | LS | BMW | Rr | Z4 E85 ロードスター | 17.11.02.94 |
| | | | | | BMW | Rr | Z4 E86 クーベ | |
| G1155 | OR | ¥10,000 | | STR | マツダ | FR | アテンザセダン | - |
| | | | | | マツダ | FR | アテンザスポーツ | |
| | | | | | マツダ | FR | アテンザスポーツワゴン | |
| G1156 | OR | ¥10,000 | | STR | マツダ | FL | アテンザセダン | - |
| | | | | | マツダ | FL | アテンザスポーツ | |
| | | | | | マツダ | FL | アテンザスポーツワゴン | |
| G1157 | OR | ¥8,500 | LS | LS | マツダ | Rr | アテンザセダン | - |
| | | | | | マツダ | Rr | アテンザスポーツ | |
| | | | | | マツダ | Rr | アテンザスポーツワゴン | |
| G1167 | OR | ¥14,000 | S | LS | マツダ | Rr | アクセラ | - |
| G1168 | OR | ¥10,000 | LS | LS | シトロエン | Rr | C3 | - |
| | | | | | シトロエン | Rr | DS3 | |
| G1176 | OR | ¥11,800 | S | LS | ルノー | Rr | ルーテシア | 17.11.08.26 |
| G1258 | OR | ¥15,000 | LS | LS | ボルボ | Rr | 960 | - |
| | | | | | ボルボ | Rr | S90 | |
| G1260 | OR | ¥25,000 | S | SP | アルファロメオ | Fr | アルファ166 | 17.11.06.02 |
| G1261 | OR | ¥25,000 | S | LS | アルファロメオ | Rr | アルファ166 | ナット |
| G16177 | OR | ¥25,000 | | STR | トヨタ | RR | カローラ | 17.11.04.28 |
| | | | | | トヨタ | RR | カローラFX | |
| | | | | | トヨタ | RR | カローラセレス | |
| | | | | | トヨタ | RR | カローラツーリングワゴン | |
| | | | | | トヨタ | RR | カローラレビン | |
| | | | | | トヨタ | RR | スプリンター | |
| | | | | | トヨタ | RR | スプリンターマリノ | |
| | | | | | トヨタ | RR | スプリンタートレノ | |
| G16178 | OR | ¥25,000 | | STR | トヨタ | RL | カローラ | 17.11.04.28 |
| | | | | | トヨタ | RR | カローラFX | |
| | | | | | トヨタ | RL | カローラセレス | |
| | | | | | トヨタ | RL | カローラツーリングワゴン | |
| | | | | | トヨタ | RL | カローラレビン | |
| | | | | | トヨタ | RL | スプリンター | |
| | | | | | トヨタ | RL | スプリンターマリノ | |
| | | | | | トヨタ | RL | スプリンタートレノ | |
| G16243 | OR | ¥19,000 | | STR | ランチア | Fr | Y | 17.11.04.40 |
| G16258 | OR | ¥19,000 | | STR | フォードEU | Fr | Ka | 17.11.04.65 |
| G16264 | OR | ¥15,000 | | STR | VW | Fr | ゴルフIV | 17.11.06.58 |

| 品番 | 種別 | 本体価格 (税別) | マウント | | メーカー | ポジ ション | 適応車種 | パーツ パック |
|--------|----|--------------|------|-----|---------|-----------|---------------------|-------------|
| | | | 上 | 下 | | | | |
| G16267 | OR | ¥21,000 | | STR | トヨタ | RR | カローラ | 17.11.04.28 |
| | | | | | トヨタ | RR | カローラスパシオ | |
| | | | | | トヨタ | RR | カローラレビン | |
| | | | | | トヨタ | RR | スプリンター | |
| | | | | | トヨタ | RR | スプリンターカリブ | |
| | | | | | トヨタ | RR | スプリンタートレノ | |
| G16268 | OR | ¥21,000 | | STR | トヨタ | RL | カローラ | 17.11.04.28 |
| | | | | | トヨタ | RL | カローラスパシオ | |
| | | | | | トヨタ | RL | カローラレビン | |
| | | | | | トヨタ | RL | スプリンター | |
| | | | | | トヨタ | RL | スプリンターカリブ | |
| | | | | | トヨタ | RL | スプリンタートレノ | |
| G16277 | OR | ¥14,000 | | STR | メルセデス | Fr | Aクラス (W168) | 17.11.05.38 |
| G16289 | OR | ¥20,000 | | STR | トヨタ | Fr | ヴィッツ | 17.11.05.43 |
| | | | | | トヨタ | Fr | ブラッツ | |
| G16385 | OR | ¥18,000 | | STR | マツダ | FR | デミオ | 17.11.07.35 |
| | | | | | マツダ | FR | ベリーサ | |
| G16386 | OR | ¥18,000 | | STR | マツダ | FL | デミオ | 17.11.07.35 |
| | | | | | マツダ | FL | ベリーサ | |
| G16507 | OR | ¥22,000 | | STR | メルセデス | Fr | Eクラスセダン (W124) | 17.11.03.94 |
| | | | | | メルセデス | Fr | Eクラスワゴン (W124/S124) | |
| G16577 | OR | ¥16,000 | | STR | VW | Fr | コラード | 17.11.03.97 |
| | | | | | VW | Fr | ゴルフIII | |
| | | | | | VW | Fr | ヴェント | |
| G16596 | OR | ¥21,000 | | STR | トヨタ | RR | カリーナ | ナット |
| | | | | | トヨタ | RR | カルディア | |
| | | | | | トヨタ | RR | コロナ | |
| | | | | | トヨタ | RR | コロナプレミオ | |
| G16597 | OR | ¥21,000 | | STR | トヨタ | RL | カリーナ | ナット |
| | | | | | トヨタ | RL | カルディア | |
| | | | | | トヨタ | RL | コロナ | |
| | | | | | トヨタ | RL | コロナプレミオ | |
| G16598 | OR | ¥21,500 | | STR | アルファロメオ | Fr | アルファ145・146 | 17.13.00.36 |
| | | | | | アルファロメオ | Fr | アルファ155 | |
| G16608 | OR | ¥20,000 | | STR | トヨタ | FR | カリーナ | ナット |
| | | | | | トヨタ | FR | カルディア | |
| | | | | | トヨタ | FR | コロナ | |
| | | | | | トヨタ | FR | コロナプレミオ | |
| G16609 | OR | ¥20,000 | | STR | トヨタ | FL | カリーナ | ナット |
| | | | | | トヨタ | FL | カルディア | |
| | | | | | トヨタ | FL | コロナ | |
| | | | | | トヨタ | FL | コロナプレミオ | |
| G16645 | OR | ¥20,000 | | STR | トヨタ | FR | カローラ | 17.13.00.24 |
| | | | | | トヨタ | FR | カローラFX | |
| | | | | | トヨタ | FR | カローラスパシオ | |
| | | | | | トヨタ | FR | カローラセレス | |
| | | | | | トヨタ | FR | カローラツーリングワゴン | |
| | | | | | トヨタ | FR | カローラバン | |
| | | | | | トヨタ | FR | カローラレビン | |
| | | | | | トヨタ | FR | カローラワゴン | |
| | | | | | トヨタ | FR | スプリンター | |
| | | | | | トヨタ | FR | スプリンターカリブ | |
| | | | | | トヨタ | FR | スプリンターマリノ | |
| | | | | | トヨタ | FR | スプリンタートレノ | |
| | | | | | トヨタ | FR | スプリンターバン | |
| | | | | | トヨタ | FR | スプリンターワゴン | |
| | | | | | トヨタ | FR | スプリンターカリブ | |

品番別車種・インナーパーツ一覧表

| 品番 | 種別 | 本体価格 (税別) | マウント 上 下 | メーカー | ポジション | 適応車種 | パーツ バック |
|--------|-----------|--------------|-------------|-------|----------|------------------|-------------|
| G16646 | OR | ¥20,000 | STR | | トヨタ FR | カローラ | 17.13.00.24 |
| | | | | | トヨタ FR | カローラFX | |
| | | | | | トヨタ FR | カローラスパシオ | |
| | | | | | トヨタ FR | カローラセレス | |
| | | | | | トヨタ FR | カリーラツーリングワゴン | |
| | | | | | トヨタ FR | カローラバン | |
| | | | | | トヨタ FR | カローラレビン | |
| | | | | | トヨタ FR | カローラワゴン | |
| | | | | | トヨタ FR | スプリンター | |
| | | | | | トヨタ FR | スプリンターカリブ | |
| | | | | | トヨタ FR | スプリンターマリノ | |
| | | | | | トヨタ FR | スプリンタートレノ | |
| | | | | | トヨタ FR | スプリンターバン | |
| | | | | | トヨタ FR | スプリンターワゴン | |
| トヨタ FR | スプリンターカリブ | | | | | | |
| G16690 | OR | ¥21,000 | STR | ボルボ | FR | S40-V40 | 17.11.04.61 |
| G16691 | OR | ¥21,000 | STR | ボルボ | FL | S40-V40 | 17.11.04.61 |
| G16727 | OR | ¥22,000 | STR | メルセデス | Fr | Vクラス (W638) | 17.11.04.86 |
| G16732 | OR | ¥20,000 | STR | | トヨタ FR | イブサム | 17.11.04.37 |
| | | | | | トヨタ FR | ガイア | |
| | | | | | トヨタ FR | ナディア | |
| G16733 | OR | ¥20,000 | STR | | トヨタ FL | イブサム | 17.11.04.37 |
| | | | | | トヨタ FL | ガイア | |
| | | | | | トヨタ FL | ナディア | |
| G2119 | OR | ¥20,000 | S | L | トヨタ Rr | アベンシスセダン | 27.11.05.89 |
| | | | | | トヨタ Rr | アベンシスワゴン | |
| G2125 | OR | ¥18,000 | LS | LS | トヨタ Rr | RAV4 | - |
| G2131 | OR | ¥20,000 | S | LS | スバル Rr | レガシー B4 | - |
| | | | | | スバル Rr | レガシー ツーリングワゴン | |
| G2174 | OR | ¥9,000 | S | LS | ニッサン R | ジューク FF | - |
| G2175 | OR | ¥9,000 | S | LS | ニッサン R | ジューク 4WD | - |
| G2179 | OR | ¥10,000 | S | LS | ニッサン R | NV200/パネット | - |
| G21632 | OR | ¥15,000 | S | LS | ボルボ Rr | 850 | 17.11.03.08 |
| | | | | | ボルボ Rr | 850エステート | |
| | | | | | ボルボ Rr | C70 | |
| | | | | | ボルボ Rr | S70 | |
| | | | | | ボルボ Rr | V70 | |
| G21634 | OR | ¥9,000 | LS | LS | スズキ Rr | アルト | - |
| | | | | | スズキ Rr | アルトハッスル | |
| | | | | | スズキ Rr | セルボクラシック | |
| | | | | | スズキ Rr | セルボモード | |
| G21641 | OR | ¥10,000 | LS | LS | スズキ Rr | ワゴンR | - |
| | | | | | スズキ Rr | ワゴンRワイド | |
| G2165 | OR | ¥12,500 | S | LS | VW Rr | アップ! | - |
| G2217 | OR | ¥15,000 | S | LS | プジョー Rr | 308 | 17.11.06.52 |
| G2218 | OR | ¥15,000 | S | LS | プジョー Rr | 308 | 17.11.06.52 |
| G2226 | OR | ¥16,000 | LS | LS | シトロエン Rr | C4ピカソ | - |
| G22631 | OR | ¥10,610 | S | LS | サーブ Fr | 900 | 17.11.00.12 |
| G22691 | OR | ¥9,000 | S | S | トヨタ Rr | エスティマ | 17.11.00.08 |
| | | | | | トヨタ Rr | エスティマエミーナ | |
| | | | | | トヨタ Rr | エスティマルシーダ | |
| G23101 | OR | ¥16,000 | S | SP | マツダ Fr | アテンザセダン | 17.13.00.20 |
| | | | | | マツダ Fr | アテンザスポーツ | |
| | | | | | マツダ Fr | アテンザスポーツワゴン | |
| G2508 | OR | ¥13,000 | LS | LS | FIAT Rr | PANDA 4WD 139 | - |
| G2510 | OR | ¥12,000 | LS | LS | FIAT Rr | PANDA FF 139 | - |
| G43141 | OR | ¥20,000 | S | LS | メルセデス Fr | SLKクラス (R170) | 17.11.03.22 |
| G43142 | OR | ¥23,000 | S | LS | メルセデス Rr | SLKクラス (R170) | 17.11.03.22 |
| G55008 | OR | ¥30,000 | SP | SP | ジャガー Rr | XJタイプ (XJ40シリーズ) | 17.11.02.46 |
| G55026 | OR | ¥32,000 | S | LS | ジャガー Rr | XJタイプ (X300シリーズ) | 17.11.04.53 |
| | | | | | ジャガー Rr | XJ8 (X308シリーズ) | |
| G7027 | OR | ¥21,000 | STR | | ニッサン FR | マーチ | - |
| G7028 | OR | ¥21,000 | STR | | ニッサン FL | マーチ | - |

| 品番 | 種別 | 本体価格 (税別) | マウント 上 下 | メーカー | ポジション | 適応車種 | パーツ バック |
|-------|----|--------------|-------------|---------|---------|-------------------|-------------|
| G7086 | OR | ¥13,000 | S | SP | スマート Fr | フォーテ K | 17.11.08.63 |
| | | | | | スマート Fr | フォーテ カプリオレ | |
| G7104 | OR | ¥12,000 | S | SP | スマート Fr | フォーテ クーベ | 17.11.09.64 |
| | | | | | スマート Fr | フォーテ カプリオレ | |
| G7112 | OR | ¥21,500 | STR | VW | Fr | アップ! | - |
| | | | | | Fr | アップ! | - |
| G7150 | OR | ¥23,000 | STR | ダイハツ | FR | ミラ | - |
| G7151 | OR | ¥23,000 | STR | ダイハツ | FL | ミラ | - |
| G7271 | OR | ¥22,000 | STR | ホンダ | FR | フィット | 17.11.08.16 |
| G7272 | OR | ¥22,000 | STR | ホンダ | FL | フィット | 17.11.08.16 |
| G7273 | OR | ¥20,000 | STR | | スズキ FR | スイフト | 17.11.08.22 |
| | | | | | スズキ FR | スブラッシュ | |
| G7274 | OR | ¥20,000 | STR | | スズキ FL | スイフト | 17.11.08.22 |
| | | | | | スズキ FL | スブラッシュ | |
| G7275 | OR | ¥21,000 | STR | ホンダ | FR | フィット | 17.11.08.16 |
| G7276 | OR | ¥21,000 | STR | ホンダ | FL | フィット | 17.11.08.16 |
| G7277 | OR | ¥18,000 | STR | ルノー | Fr | ルーテシア | 10.13.00.36 |
| G7294 | OR | ¥21,000 | STR | | トヨタ FR | アクア | 17.13.00.36 |
| | | | | | トヨタ FR | ヴィッツ | |
| G7295 | OR | ¥21,000 | STR | | トヨタ FL | アクア | 17.13.00.36 |
| | | | | | トヨタ FL | ヴィッツ | |
| G7305 | OR | ¥17,000 | STR | フィアット | FR | 500-500C-500S | 17.13.00.21 |
| G7306 | OR | ¥17,000 | STR | フィアット | FL | 500-500C-500S | 17.13.00.21 |
| G7327 | OR | ¥20,000 | STR | シトロエン | FR | C4ピカソ | 17.13.00.47 |
| G7328 | OR | ¥20,000 | STR | シトロエン | FL | C4ピカソ | 17.13.00.47 |
| G7329 | OR | ¥22,000 | STR | プジョー | FR | 308 | 17.13.00.47 |
| G7330 | OR | ¥22,000 | STR | プジョー | FL | 308 | 17.13.00.47 |
| G7342 | OR | ¥19,000 | STR | スズキ | FR | スイフト | 17.11.08.22 |
| G7343 | OR | ¥19,000 | STR | スズキ | FL | スイフト | 17.11.08.22 |
| G7363 | OR | ¥30,000 | STR | スマート | FR | フォーフォー | 17.11.08.22 |
| G7364 | OR | ¥30,000 | STR | スマート | FL | フォーフォー | 17.11.08.22 |
| G7401 | OR | ¥17,300 | STR | マツダ | FR | デミオ | ナット |
| G7402 | OR | ¥17,300 | STR | マツダ | FL | デミオ | ナット |
| G7431 | OR | ¥20,000 | STR | ニッサン | FR | NV200/パネット | ナット,ワッシャー |
| G7432 | OR | ¥20,000 | STR | ニッサン | FL | NV200/パネット | ナット,ワッシャー |
| G7503 | OR | ¥23,000 | STR | スバル | FR | フォレスター | - |
| G7504 | OR | ¥23,000 | STR | スバル | FL | フォレスター | - |
| G7505 | OR | ¥25,000 | STR | トヨタ | FR | プリウス | - |
| G7506 | OR | ¥25,000 | STR | トヨタ | FL | プリウス | - |
| G7507 | OR | ¥26,000 | STR | トヨタ | FR | プリウス | - |
| G7508 | OR | ¥26,000 | STR | | トヨタ FL | プリウス | - |
| | | | | | トヨタ FR | アベンシスセダン | |
| G8091 | OR | ¥22,000 | STR | | トヨタ FR | アベンシスワゴン | 17.11.05.46 |
| | | | | | トヨタ FL | アベンシスワゴン | |
| G8092 | OR | ¥22,000 | STR | | トヨタ FL | アベンシスセダン | 17.11.05.46 |
| | | | | | トヨタ FL | アベンシスワゴン | |
| G8095 | OR | ¥17,000 | STR | | ミニ FR | ミニ (R56/R57) | 17.11.06.13 |
| | | | | | ミニ FR | ミニ (R55) | |
| G8096 | OR | ¥17,000 | STR | | ミニ FL | ミニ (R56/R57) | 17.11.06.13 |
| | | | | | ミニ FL | ミニ (R55) | |
| G8112 | OR | ¥14,500 | STR | アルファロメオ | FR | ミト | 17.11.08.09 |
| G8113 | OR | ¥14,500 | STR | アルファロメオ | FL | ミト | 17.11.08.09 |
| G8117 | OR | ¥25,000 | STR | トヨタ | FR | RAV4 | - |
| G8118 | OR | ¥25,000 | STR | トヨタ | FL | RAV4 | - |
| G8119 | OR | ¥22,000 | STR | トヨタ | FR | オーリス | 17.11.05.46 |
| G8120 | OR | ¥22,000 | STR | トヨタ | FL | オーリス | 17.11.05.46 |
| G8127 | OR | ¥22,000 | STR | プジョー | FR | 308 | 17.13.00.47 |
| G8128 | OR | ¥25,000 | STR | プジョー | FL | 308 | 17.13.00.47 |
| G8135 | OR | ¥23,000 | STR | | ミツビシ FR | ギャランフォルティス | - |
| | | | | | ミツビシ FR | ギャランフォルティススポーツバック | |
| G8136 | OR | ¥23,000 | STR | | ミツビシ FL | ギャランフォルティス | - |
| | | | | | ミツビシ FL | ギャランフォルティススポーツバック | |

種別

| | | | |
|-----|-----------|----|------------|
| RE | リフレックス | VM | バンマグナム |
| OR | オリジナル | MA | マックスエアー |
| SM | サムライ | GM | ガスマグナム |
| AD | アドベンチャー | CV | 電子制御式 |
| OES | OE スペクトラム | SD | ステアリングダンパー |

ポジション

| | | | |
|----|-------|----|-----|
| Fr | フロント | Rr | リア |
| FR | フロント右 | RR | リア右 |
| FL | フロント左 | RL | リア左 |

マウント一覧

| | | | |
|-----|---------|----|-------------|
| STR | ストラット | LS | ルーフスリーブマウント |
| CRT | カートリッジ | XP | クロスピンマウント |
| S | ステアマウント | SP | スペシャルマウント |
| L | ルーフマウント | | |

品番別車種・インナーパーツ一覧表

| 品番 | 種別 | 本体価格 (税別) | マウント | | メーカー | ポジ ション | 適応車種 | パーツ パック |
|-----------|-----|--------------|------|----|-------|-----------|----------------|-------------|
| | | | 上 | 下 | | | | |
| G8139 | OR | ¥30,000 | STR | | スバル | RR | フォレスター | - |
| G8140 | OR | ¥30,000 | STR | | スバル | FR | フォレスター | - |
| G8141 | OR | ¥30,000 | STR | | スバル | FR | レガシーB4 | - |
| | | | | | スバル | FR | レガシーツーリングワゴン | |
| G8142 | OR | ¥30,000 | STR | | スバル | FL | レガシーB4 | - |
| | | | | | スバル | FL | レガシーツーリングワゴン | |
| G8163 | OR | ¥33,000 | STR | | BMW | FR | Z4 E85 ロードスター | ネット |
| | | | | | BMW | FR | Z4 E86 クーベ | |
| G8164 | OR | ¥33,000 | STR | | BMW | FL | Z4 E85 ロードスター | ネット |
| | | | | | BMW | FL | Z4 E86 クーベ | |
| G8173 | OR | ¥17,200 | STR | | ルノー | Fr | カングー | 17.11.09.14 |
| G8204 | OR | ¥12,500 | STR | | シトロエン | FR | C3 | 17.13.00.24 |
| | | | | | シトロエン | FR | DS3 | |
| G8205 | OR | ¥12,500 | STR | | シトロエン | FL | C3 | 17.13.00.24 |
| | | | | | シトロエン | FL | DS3 | |
| G8206 | OR | ¥12,500 | STR | | シトロエン | FR | C3 | 17.13.00.24 |
| | | | | | シトロエン | FR | DS3 | |
| G8207 | OR | ¥12,500 | STR | | シトロエン | FL | C3 | 17.13.00.24 |
| | | | | | シトロエン | FL | DS3 | |
| G8237 | OR | ¥20,000 | STR | | ニッサン | FR | ジューク | ネット |
| G8238 | OR | ¥20,000 | STR | | ニッサン | FL | ジューク | ネット |
| G8274 | OR | ¥28,000 | STR | | メルセデス | FR | AクラスW176 | ネット |
| | | | | | メルセデス | FR | BクラスW246 | |
| G8275 | OR | ¥28,000 | STR | | メルセデス | FL | AクラスW176 | ネット |
| | | | | | メルセデス | FL | BクラスW246 | |
| G8282 | OR | ¥22,000 | STR | | FIAT | FR | PANDA FF 139 | ネット |
| G8283 | OR | ¥22,000 | STR | | FIAT | FL | PANDA FF 139 | ネット |
| G8284 | OR | ¥23,000 | STR | | FIAT | FR | PANDA 4WD 139 | ネット |
| G8285 | OR | ¥23,000 | STR | | FIAT | FL | PANDA 4WD 139 | ネット |
| G8322 | OR | ¥25,100 | STR | | ボルボ | Fr | 960 | - |
| | | | | | ボルボ | Fr | 960エステート | |
| | | | | | ボルボ | Fr | S90 | |
| | | | | | ボルボ | Fr | V90 | |
| G8403 | OR | ¥25,000 | STR | | メルセデス | Fr | Vクラス (W639) | 17.13.00.24 |
| | | | | | メルセデス | Fr | ピアノ (W639) | |
| G8803 | OR | ¥21,000 | STR | | マツダ | FR | アクセラ | 17.13.00.36 |
| | | | | | マツダ | FR | アクセラスポーツ | |
| | | | | | マツダ | FR | プレマシー | |
| G8804 | OR | ¥21,000 | STR | | マツダ | FL | アクセラ | 17.13.00.36 |
| | | | | | マツダ | FL | アクセラスポーツ | |
| | | | | | マツダ | FL | プレマシー | |
| G8805 | OR | ¥20,000 | STR | | マツダ | FR | プレマシー | - |
| G8806 | OR | ¥20,000 | STR | | マツダ | FL | プレマシー | - |
| M378000SP | OES | ¥9,000 | S | LS | ホンダ | Rr | フリード | ネット |
| | | | | | ホンダ | Rr | フリードスパイク | |
| | | | | | ホンダ | Rr | フリードスパイク | |
| M378001SP | OES | ¥9,000 | L | LS | トヨタ | Rr | タウンエーストラック | - |
| | | | | | トヨタ | Rr | ライトエーストラック | |
| M378002SP | OES | ¥9,000 | LS | LS | トヨタ | Rr | タウンエースバン | - |
| | | | | | トヨタ | Rr | ライトエースバン | |
| M378006SP | OES | ¥8,000 | S | LS | ホンダ | Rr | N-BOX | ネット |
| | | | | | ホンダ | Rr | N-BOXカスタム | |
| | | | | | ホンダ | Rr | N-ONE | |
| M378070SP | OES | ¥9,000 | S | LS | トヨタ | Rr | アルファード | ネット |
| | | | | | トヨタ | Rr | ヴェルファイア | |
| M378072SP | OES | ¥9,000 | S | LS | トヨタ | Rr | アルファードハイブリッド | - |
| | | | | | トヨタ | Rr | ヴェルファイア ハイブリッド | |
| M378098SP | OES | ¥9,000 | S | LS | ホンダ | Rr | フィット | ネット |
| | | | | | ホンダ | Rr | フィットハイブリッド | |
| M378107SP | OES | ¥10,000 | S | LS | ミツビシ | Rr | D:5 | ネット |
| | | | | | ミツビシ | Rr | D:5 | |
| M378108SP | OES | ¥10,000 | S | LS | ミツビシ | Rr | D:5 | ネット |
| | | | | | ミツビシ | Rr | D:5 | |
| M378110SP | OES | ¥10,000 | S | LS | マツダ | Rr | デミオ | ネット |
| M378116SP | OES | ¥10,000 | S | LS | マツダ | Rr | CX-3 | ネット |
| M378117SP | OES | ¥10,000 | S | LS | マツダ | Rr | CX-3 | ネット |

| 品番 | 種別 | 本体価格 (税別) | マウント | | メーカー | ポジ ション | 適応車種 | パーツ パック |
|------------|-----|--------------|------|----|------|-----------|----------------|---------------------|
| | | | 上 | 下 | | | | |
| M378120SP | OES | ¥10,000 | S | LS | トヨタ | Rr | プリウス | ネット |
| M378125SP | OES | ¥10,000 | S | LS | マツダ | Rr | アクセラ | ネット |
| M378141SPA | OES | ¥9,000 | S | LS | ニッサン | Fr | キャラバン NV350 | ネット |
| M378143SP | OES | ¥9,000 | LS | LS | ニッサン | Rr | キャラバン NV350 | ネット |
| M378145SP | OES | ¥10,000 | LS | LS | トヨタ | Rr | プロボックス、サクシード | - |
| M378150SP | OES | ¥10,000 | S | LS | トヨタ | Rr | エスティマ | ネット |
| M744000SP | OES | ¥20,000 | STR | | ホンダ | FR | フリード | ネット |
| | | | | | ホンダ | FR | フリードスパイク | |
| | | | | | ホンダ | FR | フリードスパイク | |
| M744001SP | OES | ¥20,000 | STR | | ホンダ | FL | フリード | ネット |
| | | | | | ホンダ | FL | フリードスパイク | |
| | | | | | ホンダ | FL | フリードスパイク | |
| M744002SP | OES | ¥18,000 | STR | | トヨタ | F | タウンエーストラック | ネット |
| | | | | | トヨタ | F | ライトエーストラック | |
| M744003SP | OES | ¥18,000 | STR | | トヨタ | Fr | タウンエースバン | ネット |
| | | | | | トヨタ | Fr | ライトエースバン | |
| M744012SP | OES | ¥18,000 | STR | | ホンダ | FR | N-BOX | ネット |
| | | | | | ホンダ | FR | N-BOXカスタム | |
| | | | | | ホンダ | FR | N-ONE | |
| M744013SP | OES | ¥18,000 | STR | | ホンダ | FL | N-BOX | ネット |
| | | | | | ホンダ | FL | N-BOXカスタム | |
| | | | | | ホンダ | FL | N-ONE | |
| | | | | | ホンダ | FL | N-ONE | |
| M744138SP | OES | ¥20,000 | STR | | トヨタ | FR | アルファード | ネット |
| | | | | | トヨタ | FR | ヴェルファイア | |
| M744139SP | OES | ¥20,000 | STR | | トヨタ | FL | アルファード | ネット |
| | | | | | トヨタ | FL | ヴェルファイア | |
| M744140SP | OES | ¥20,000 | STR | | トヨタ | FR | アルファードハイブリッド | ネット |
| | | | | | トヨタ | FR | ヴェルファイア ハイブリッド | |
| M744141SP | OES | ¥20,000 | STR | | トヨタ | FL | アルファードハイブリッド | ネット |
| | | | | | トヨタ | FL | ヴェルファイア ハイブリッド | |
| M744166SP | OES | ¥20,000 | STR | | トヨタ | FR | プリウス | ネット |
| M744167SP | OES | ¥20,000 | STR | | トヨタ | FL | プリウス | ネット |
| M744218SP | OES | ¥18,000 | STR | | ホンダ | FR | フィット | ネット |
| | | | | | ホンダ | FR | フィットハイブリッド | |
| M744219SP | OES | ¥18,000 | STR | | ホンダ | FL | フィット | ネット |
| | | | | | ホンダ | FL | フィットハイブリッド | |
| M744248SP | OES | ¥20,000 | STR | | ミツビシ | FR | D:5 | ネット |
| | | | | | ミツビシ | FR | D:5 | |
| M744249SP | OES | ¥20,000 | STR | | ミツビシ | FL | D:5 | ネット |
| | | | | | ミツビシ | FL | D:5 | |
| M744250SP | OES | ¥20,000 | STR | | ミツビシ | FR | D:5 | ネット |
| | | | | | ミツビシ | FR | D:5 | |
| M744251SP | OES | ¥20,000 | STR | | ミツビシ | FL | D:5 | ネット |
| | | | | | ミツビシ | FL | D:5 | |
| | | | | | ミツビシ | FL | D:5 | |
| M744254SP | OES | ¥20,000 | STR | | マツダ | FR | デミオ ガソリン | ネット |
| M744255SP | OES | ¥20,000 | STR | | マツダ | FL | デミオ ガソリン | ネット |
| M744268SP | OES | ¥20,000 | STR | | マツダ | FR | デミオ ディーゼル | ネット |
| M744269SP | OES | ¥20,000 | STR | | マツダ | FL | デミオ ディーゼル | ネット |
| M744274SP | OES | ¥20,000 | STR | | マツダ | FR | CX-3 | ネット |
| M744275SP | OES | ¥20,000 | STR | | マツダ | FL | CX-3 | ネット |
| M744306SP | OES | ¥20,000 | STR | | マツダ | FR | アクセラ | ネット |
| M744307SP | OES | ¥20,000 | STR | | マツダ | FL | アクセラ | ネット |
| M744348SP | OES | ¥20,000 | STR | | トヨタ | FR | プロボックス、サクシード | ネット |
| M744349SP | OES | ¥20,000 | STR | | トヨタ | FL | プロボックス、サクシード | ネット |
| M744366SP | OES | ¥20,000 | STR | | トヨタ | FR | エスティマ | ネット |
| M744367SP | OES | ¥20,000 | STR | | トヨタ | FL | エスティマ | ネット |
| | | | | | トヨタ | Rr | クラウン | |
| | | | | | トヨタ | Rr | ハイラックス サーフ | |
| MA700A | MA | ¥35,000 | S | L | トヨタ | Rr | ランドクルーザー プラド | P576,P1134, P577 |
| | | | | | トヨタ | Rr | ランドクルーザー プラド | |
| MA727 | MA | ¥35,000 | L | L | ニッサン | Rr | ダットサン | P573 |
| MA728 | MA | ¥35,000 | L | L | イズス | Rr | ビッグホーン | P572,P576 |
| | | | | | ニッサン | Rr | テラノ | |
| | | | | | ニッサン | Rr | ミストラル | |
| MA758 | MA | ¥35,000 | LS | LS | シボレー | Rr | アストロ・サファリ | - |
| MA805 | MA | ¥35,000 | S | L | トヨタ | Rr | クラウン | P72,P1134 |
| MA812 | MA | ¥35,000 | L | L | トヨタ | Rr | ハイラックス ピックアップ | - |

品番別車種・インナーパーツ一覧表

| 品番 | 種別 | 本体価格 (税別) | マウント 上 下 | メーカー | ポジ ション | 適応車種 | パーツ バック |
|----------|----|--------------|-------------|---------|-----------|-----------------|---------------|
| MA812A | MA | ¥35,000 | L LS | トヨタ | Rr | タウンエースノア | PJ001 |
| | | | | トヨタ | Rr | ライトエースノア | |
| MA812B | MA | ¥35,000 | L LS | トヨタ | Rr | ハイエース | ブッシュ |
| MA812C | MA | ¥35,000 | L LS | トヨタ | Rr | ハイエース | AKJ10 ブッシュ |
| MG216 | OR | ¥18,000 | CRT | BMW | Fr | 3シリーズ E30 セダン | 17.09.00.74 |
| | | | | BMW | Fr | 3シリーズ E30 カプリオレ | |
| | | | | BMW | Fr | 3シリーズ E30 ワゴン | |
| MG251 | OR | ¥17,000 | CRT | ボルボ | Fr | 740 | 17.09.00.81 |
| | | | | ボルボ | Fr | 760 | |
| | | | | ボルボ | Fr | 940 | |
| | | | | ボルボ | Fr | 940エステート | |
| | | | | ボルボ | Fr | 960 | |
| | | | | ボルボ | Fr | 960エステート | |
| MG312 | RE | ¥18,000 | CRT | BMW | Fr | 5シリーズ E34 セダン | 17.09.01.32 |
| MG318 | RE | ¥20,400 | CRT | BMW | Fr | 5シリーズ E34 セダン | 17.09.01.91 |
| MG998 | OR | ¥22,000 | CRT | BMW | Fr | 5シリーズ E28 | 17.09.01.37 |
| | | | | BMW | Fr | 6シリーズ E24 | |
| MR834 | OR | ¥16,000 | CRT | ニッサン | Fr | サニートラック | 17.09.00.24 |
| MR935 | OR | ¥13,000 | CRT | トヨタ | Fr | セリカ | 17.09.01.55 |
| MR950 | OR | ¥16,000 | CRT | ボルボ | Fr | 240-260 | 17.09.00.47 |
| R1000 | OR | ¥8,000 | L L | ニッサン | Rr | キャラバン・ホームー | 17.11.00.04 |
| | | | | トヨタ | Rr | タウンエース | |
| | | | | トヨタ | Rr | マスターエース | |
| | | | | トヨタ | Rr | ライトエース | |
| R1000A | OR | ¥9,000 | L LS | トヨタ | Rr | タウンエースノア | 17.11.00.04 |
| | | | | トヨタ | Rr | ライトエースノア | PJ001 |
| R11038 | OR | ¥23,000 | STR | フィアット | Fr | パンダ | 17.11.03.56 |
| R3412 | RE | ¥15,000 | LS LS | ボルボ | Rr | 740 | - |
| | | | | ボルボ | Rr | 760 | |
| | | | | ボルボ | Rr | 940 | |
| | | | | ボルボ | Rr | 940エステート | |
| | | | | ボルボ | Rr | 960エステート | |
| R1531 | OR | ¥8,500 | S LS | ローバー | Rr | ミニ | 17.11.00.10 |
| R1550 | OR | ¥12,000 | S S | フィアット | Rr | 500 | 17.11.00.68 |
| R1584 | OR | ¥12,000 | S S | フィアット | Fr | 500 | 17.11.00.08 |
| R1646 | OR | ¥14,000 | S LS | ローバー | Fr | MGF | 17.11.00.62 |
| R1647 | OR | ¥14,000 | S LS | ローバー | Rr | MGF | 17.11.00.62 |
| R2045 | OR | ¥8,500 | LS LS | ローバー | Fr | ミニ | - |
| R2554 | OR | ¥15,000 | S S | アルファロメオ | Rr | アルファスパイダー | - |
| R2587 | OR | ¥13,000 | LS S | ルノー | Rr | R4 | 17.11.00.10 |
| R3248 | OR | ¥13,000 | S LS | ルノー | Fr | R4 | 17.11.00.25 |
| R3256 | OR | ¥13,000 | S S | ランドローバー | St | ディスカバーI | 17.19.05.17 |
| | | | | ランドローバー | St | レンジローバーI | |
| | | | | ランドローバー | St | レンジローバークラシック | |
| R3420 | OR | ¥14,000 | L L | フィアット | Rr | パンダ | 17.11.00.04 |
| R3439 | OR | ¥12,000 | L L | フィアット | Rr | パンダ | 17.11.00.04 |
| R3735 | OR | ¥15,000 | S LS | ニッサン | Rr | Be-1 | 17.11.00.39 |
| | | | | ニッサン | Rr | マーチ | |
| R7610 | OR | ¥17,700 | STR | ルノー | Fr | トゥインゴ | 17.11.05.27 |
| SC2946MM | SD | ¥11,000 | L L | トヨタ | SD | ランドクルーザー-60 | P1034X2 |
| | | | | トヨタ | SD | ランドクルーザー-70 | |
| | | | | トヨタ | SD | ランドクルーザー-80 | |
| SC2957MM | SD | ¥11,000 | L L | トヨタ | SD | ランドクルーザー-80 | P1034X2 |
| SH0611 | SM | ¥10,000 | LS LS | スズキ | Rr | ハスラー | - |
| SH0611B | SM | ¥10,000 | LS LS | スズキ | Rr | ハスラー | - |
| SH0611O | SM | ¥10,000 | LS LS | スズキ | Rr | ハスラー | - |
| SH0611P | SM | ¥10,000 | LS LS | スズキ | Rr | ハスラー | - |
| SH0611R | SM | ¥10,000 | LS LS | スズキ | Rr | ハスラー | - |
| SH0611Y | SM | ¥10,000 | LS LS | スズキ | Rr | ハスラー | - |

| 品番 | 種別 | 本体価格 (税別) | マウント 上 下 | メーカー | ポジ ション | 適応車種 | パーツ バック |
|--------|----|--------------|-------------|-------|-----------|----------------|-------------|
| SH0656 | SM | ¥16,800 | S LS | トヨタ | Fr | ハイエース | RB687U |
| | | | | トヨタ | Fr | レジアスエース | RB009L |
| SH0657 | SM | ¥16,800 | L L | トヨタ | Rr | ハイエース | - |
| | | | | トヨタ | Rr | レジアスエース | |
| V1021 | VM | ¥8,500 | S XP | マツダ | Fr | ボンゴスベクトロン | 17.11.00.50 |
| | | | | トヨタ | Fr | タウンエースノア | |
| | | | | トヨタ | Fr | ライトエースノア | |
| V1029 | VM | ¥8,500 | L S | ミツビシ | Rr | デリカ スターワゴン | 17.11.00.09 |
| V1038 | VM | ¥8,000 | S XP | ミツビシ | Fr | デリカ スターワゴン | 17.11.00.10 |
| V1098 | VM | ¥8,000 | L L | トヨタ | Rr | ハイエース | 17.11.02.99 |
| V1099 | VM | ¥8,000 | L L | トヨタ | Rr | ハイエース | 17.11.02.99 |
| V1100 | VM | ¥8,000 | S LS | トヨタ | Fr | ハイエース | 17.11.01.01 |
| | | | | トヨタ | Fr | タウンエース | 17.11.01.01 |
| | | | | トヨタ | Fr | タウンエースノア | |
| | | | | トヨタ | Fr | ハイエース | |
| | | | | トヨタ | Fr | マスターエース | |
| | | | | トヨタ | Fr | ライトエース | |
| | | | | トヨタ | Fr | ライトエースノア | |
| V1111 | VM | ¥12,000 | S XP | トヨタ | Fr | タウンエース | 17.11.02.26 |
| | | | | トヨタ | Fr | マスターエース | |
| | | | | トヨタ | Fr | ライトエース | |
| V1120 | VM | ¥10,000 | L L | マツダ | Rr | ボンゴスベクトロン | 17.11.00.04 |
| V1122 | VM | ¥8,000 | L L | マツダ | Rr | ボンゴスベクトロン | - |
| | | | | ニッサン | Rr | キャラバン・ホームー | |
| | | | | トヨタ | Rr | タウンエース | |
| | | | | トヨタ | Rr | マスターエース | |
| | | | | トヨタ | Rr | ライトエース | |
| V1122A | VM | ¥9,000 | L LS | トヨタ | Rr | タウンエースノア | PJ001 |
| | | | | トヨタ | Rr | ライトエースノア | |
| V1125 | VM | ¥9,000 | S LS | トヨタ | Fr | ランドハイエース | 17.11.05.34 |
| | | | | トヨタ | Fr | グランビア | |
| | | | | トヨタ | Fr | ツーリングハイエース | |
| | | | | トヨタ | Fr | ハイエースレジアス | |
| | | | | トヨタ | Fr | レジアスパン | |
| V1126 | VM | ¥8,500 | S LS | トヨタ | Fr | ランドハイエース | 17.11.05.34 |
| | | | | トヨタ | Fr | グランビア | |
| | | | | トヨタ | Fr | ツーリングハイエース | |
| | | | | トヨタ | Fr | ハイエースレジアス | |
| | | | | トヨタ | Fr | レジアスパン | |
| V1140 | VM | ¥9,500 | L S | トヨタ | Rr | ランドハイエース | 17.11.05.37 |
| | | | | トヨタ | Rr | グランビア | |
| | | | | トヨタ | Rr | ツーリングハイエース | |
| | | | | トヨタ | Rr | ハイエースレジアス | |
| | | | | トヨタ | Rr | レジアスパン | |
| V1141 | VM | ¥8,500 | L S | トヨタ | Rr | ランドハイエース | 17.11.05.37 |
| | | | | トヨタ | Rr | グランビア | |
| | | | | トヨタ | Rr | ツーリングハイエース | |
| | | | | トヨタ | Rr | ハイエースレジアス | |
| V1170 | VM | ¥12,000 | LS LS | VW | Rr | ヴァナゴンカラベルユーロバン | - |
| V1501 | VM | ¥20,000 | LS LS | メルセデス | Rr | VITO (W638) | - |
| V2008 | VM | ¥17,000 | S LS | VW | Fr | ヴァナゴンカラベルユーロバン | 17.11.01.26 |
| V2009 | VM | ¥17,000 | LS LS | VW | Rr | ヴァナゴンカラベルユーロバン | - |
| V2065 | VM | ¥15,800 | S LS | VW | Fr | ヴァナゴンカラベルユーロバン | 17.11.02.84 |
| V2077 | VM | ¥18,000 | LS S | VW | Rr | ヴァナゴンカラベルユーロバン | 17.11.02.86 |
| V4301 | VM | ¥30,000 | STR | メルセデス | Fr | VITO (W638) | 17.11.04.86 |
| V4505 | VM | ¥25,000 | STR | VW | Fr | ヴァナゴンカラベルユーロバン | 17.13.00.24 |
| V4516 | VM | ¥29,000 | STR | メルセデス | Fr | Vクラス (W639) | |
| V5007 | VM | ¥20,000 | STR | メルセデス | Rr | Vクラス (W639) | 17.13.00.24 |
| | | | | メルセデス | Rr | ピアノ (W639) | |

種別

| | |
|-----|-----------|
| RE | リフレックス |
| OR | オリジナル |
| SM | サムライ |
| AD | アドベンチャー |
| OES | OE スペクトラム |

| | |
|----|------------|
| VM | バンマグナム |
| MA | マックスエアー |
| GM | ガスマグナム |
| CV | 電子制御式 |
| SD | ステアリングダンパー |

ポジション

| | |
|----|-------|
| Fr | フロント |
| FR | フロント右 |
| FL | フロント左 |

| | |
|----|-----|
| Rr | リア |
| RR | リア右 |
| RL | リア左 |

マウント一覧

| | |
|-----|---------|
| STR | ストラット |
| CRT | カートリッジ |
| S | スタブマウント |
| L | ループマウント |

| | |
|----|-------------|
| LS | ループスリーブマウント |
| XP | クロスピンマウント |
| SP | スペシャルマウント |

MONROE 4本パック品番一覧表

| 4本パック品番 | 本体価格 | モデル | | グレード | | フロント(単品) | リア(単品) |
|---------------------------------------|----------|---------|--------------|-----------------------------------|-----------|----------|--------|
| MERCEDES BENZ メルセデスベンツ | | | | | | | |
| MX4002 | ¥72,000 | Cクラス | W202 セダン | C200K/C220/C230/C240/C250D | | E5026 | E5027 |
| MX4005 | ¥70,000 | Eクラス | W210 セダン | E230/E240/E320 | | E5067 | E5068 |
| MX4016 | ¥104,000 | Gクラス | W463 | G300/G320 | | D6636 | D6637 |
| MX4018 | ¥80,000 | Vクラス | W638 | V230/V280 | | G16727 | 43127 |
| MX4019 | ¥84,000 | SLクラス | R107 | 280SLC/350SLC/380SLC/450SLC | | 43001 | 53005 |
| MX4022 | ¥100,000 | Sクラス | W140 セダン | 300SE/500SE/400SEL/S280/S320/S500 | | 43087 | 53015 |
| BMW | | | | | | | |
| MX4118 | ¥100,000 | 5シリーズ | E39 セダン | 540i | Mスポーツ/Mテク | E4628 | E2041 |
| MX4119 | ¥102,000 | 5シリーズ | E39 ツーリングワゴン | 525i/528i/530i ツーリング | | E4622 | E4397 |
| MX4121 | ¥109,400 | 7シリーズ | E38 | 728i/730i/740i | | E4605 | E2025 |
| MX4124 | ¥113,000 | 5シリーズ | E60 セダン | 525i/530i/545i | | E4644 | E2065 |
| MX4125 | ¥118,400 | 5シリーズ | E60 セダン | 525i/530i/545i | | E4646 | E2066 |
| MX4126 | ¥106,000 | 5シリーズ | E61 ワゴン | 525i/530i | | E4648 | E4757 |
| MX4127 | ¥117,200 | 5シリーズ | E61 ワゴン | 525i/530i | | E4650 | E4758 |
| MX4128 | ¥128,000 | X5 | E70 | 3.0s/4.8i | | D0305 | D0306 |
| | | X6 | E71 | | | | |
| MX4129 | ¥128,000 | X5 | E70 | 3.0s/4.8i | | D0305 | D0309 |
| | | X6 | E71 | | | | |
| VOLKSWAGEN フォルクスワーゲン・AUDI アウディ | | | | | | | |
| MX4201 | ¥54,000 | アウディ A3 | | 1.8 FF | | E4593 | E1221 |
| | | ポーラ | | 2.0 FF/2.3 FF | | | |
| | | ゴルフIV | | 1.8 FF/2.0 FF ハッチバック | | | |
| MX4202 | ¥54,000 | ゴルフIV | | 1.6 FF ハッチバック | | E4373 | E1221 |
| MX4204 | ¥54,000 | ゴルフIV | | 1.8 FF/2.0 FF ワゴン | | E4593 | E1295 |
| MX4206 | ¥62,000 | ニュービートル | | 1.6/1.8 ターボ/2.0 | | E4858 | E1222 |
| MX4208 | ¥60,000 | ゴルフV | | 1.6 FSi/2.0 FSi | | E7057 | E1337 |
| | | ゴルフIV | | 1.2 FF TSi/1.4 FF TSi | | | |

プロテクションキット品番別車種一覧表

| 品番 | 本体価格 (税別) | メーカー | ポジション | 適応車種 |
|---------|--------------|----------------|-------|----------------------|
| PK001 | ¥3,500 | VW | Fr | ゴルフII |
| | | VW | Fr | ゴルフIII |
| | | VW | Fr | ジェッタ |
| | | VW | Fr | シロッコ |
| PK004 | ¥3,880 | ミニ | Fr | ミニ (R50/R52/R53) |
| | | ミニ | Fr | ミニ (R56/R57) |
| | | ミニ | Fr | ミニ (R55) |
| | | オベル | Fr | ヴィータ |
| | | オベル | Fr | ティグラ |
| | | ボルボ | Fr | 850 |
| | | ボルボ | Fr | 850エステート |
| | | ボルボ | Fr | C70 |
| | | ボルボ | Fr | S70 |
| | | ボルボ | Fr | V70 |
| PK006 | ¥5,500 | シトロエン | Fr | クサラ |
| | | メルセデス | Fr | Vクラス (W638) |
| | | メルセデス | Fr | VITO (W638) |
| | | プジョー | Fr | 106 |
| PK010 | ¥6,000 | プジョー | Fr | 306 |
| | | ボルボ | Fr | 240-260 |
| PK012 | ¥5,000 | BMW | Fr | 1シリーズ E87 ハッチバック |
| | | BMW | Fr | 1シリーズ E88 カブリオレ |
| | | BMW | Fr | 3シリーズ E30 カブリオレ |
| | | BMW | Fr | 3シリーズ E30 ワゴン |
| | | BMW | Fr | 3シリーズ E36 セダン |
| | | BMW | Fr | 3シリーズ E36 カブリオレ |
| | | BMW | Fr | 3シリーズ E36 クーベ |
| | | BMW | Fr | 3シリーズ E46 セダン |
| | | BMW | Fr | 3シリーズ E46 クーベ |
| | | BMW | Fr | 3シリーズ E46 カブリオレ |
| | | BMW | Fr | 3シリーズ E46 ワゴン |
| | | BMW | Fr | 3シリーズ コンパクト |
| | | BMW | Fr | 3シリーズ E90 セダン |
| | | BMW | Fr | 3シリーズ E91 ワゴン |
| | | BMW | Fr | 3シリーズ E92 クーベ |
| | | BMW | Fr | 5シリーズ E28 |
| | | BMW | Fr | 5シリーズ E34 セダン |
| | | BMW | Fr | 6シリーズ E24 |
| | | BMW | Fr | 7シリーズ E32 |
| | | BMW | Fr | 7シリーズ E38 |
| BMW | Fr | Z4 (E85) | | |
| BMW | Fr | Z4 (E86) | | |
| フィアット | Fr | バンダ | | |
| VW | Fr | ポロ | | |
| PK017 | ¥4,800 | VW | Rr | ゴルフII |
| | | VW | Rr | ゴルフIII |
| | | VW | Rr | ジェッタ |
| | | VW | Rr | ヴェント |
| PK018 | ¥7,100 | フィアット | Rr | グランデプント |
| | | フィアット | Fr | プント |
| | | フィアット | Fr | プントエヴォ |
| PK023 | ¥4,500 | ニッサン | Fr | Be-1 |
| | | ニッサン | Fr | パオ |
| | | ニッサン | Fr | マーチ |
| | | トヨタ | Rr | カローラ |
| | | トヨタ | Rr | カローラFX |
| | | トヨタ | Rr | カローラセレス |
| | | トヨタ | Rr | カローラツーリングワゴン |
| | | トヨタ | Rr | スプリンター |
| | | トヨタ | Rr | スプリンターマリノ |
| | | アルファロメオ | Rr | アルファ147 |
| | | アルファロメオ | Rr | アルファ156 |
| アルファロメオ | Rr | アルファ156スポーツワゴン | | |
| アルファロメオ | Rr | GT | | |
| PK024 | ¥5,000 | アルファロメオ | Fr | アルファ145-146 |
| | | アルファロメオ | Fr | アルファ155 |
| PK034 | ¥4,000 | メルセデス | Fr | Eクラス セダン (W124) |
| | | メルセデス | Fr | Eクラス ワゴン (W124/S124) |
| PK051 | ¥3,000 | VW | Fr | ルポ |
| PK066 | ¥4,460 | ルノー | Fr | カンゲー |
| | | ルノー | Fr | トゥインゴ |
| PK075 | ¥2,500 | オベル | Fr | ザフィーラ |
| PK076 | ¥3,800 | アウディ | Fr | A1 |
| | | アウディ | Fr | A1 スポーツバック |
| | | アウディ | Fr | A3 |
| | | VW | Fr | ポロ |
| | | VW | Fr | ポロ |
| | | VW | Fr | ニュービートル |
| PK078 | ¥4,500 | アウディ | Fr | A1 |
| | | アウディ | Fr | A1 スポーツバック |
| | | アウディ | Rr | A3 |
| | | VW | Rr | ポロ |
| | | VW | Rr | ポロ |
| | | VW | Rr | ゴルフIV |
| | | VW | Rr | ゴルフIV |
| PK082 | ¥6,500 | ローバー | Rr | 75 |
| PK085 | ¥5,500 | プジョー | Fr | 206 |
| PK096 | ¥3,460 | BMW | Rr | 3シリーズ E36 セダン |
| | | BMW | Rr | 3シリーズ E36 カブリオレ |
| | | BMW | Rr | 3シリーズ E36 クーベ |
| | | BMW | Rr | 3シリーズ E46 セダン |
| | | BMW | Rr | 3シリーズ E46 クーベ |
| | | BMW | Rr | 3シリーズ E46 カブリオレ |
| PK101 | ¥6,300 | アウディ | Rr | A4 (B7) セダン・アバント |
| | | シトロエン | Fr | C2 |
| PK104 | ¥5,000 | シトロエン | Fr | C3 |
| | | プジョー | Fr | 307 |
| PK124 | ¥8,000 | プジョー | Fr | 3008 |
| | | プジョー | Fr | 5008 |
| | | シトロエン | Fr | C4 |
| | | シトロエン | Fr | C4ピカソ |
| | | シトロエン | Fr | DS4 |
| PK127 | ¥4,500 | フィアット | Rr | バンダ |
| PK130 | ¥6,000 | アルファロメオ | Rr | アルファ145-146 |
| | | アルファロメオ | Rr | アルファ155 |
| PK131 | ¥8,000 | シトロエン | Rr | C4 |
| PK132 | ¥10,000 | ローバー | Fr | 75 |
| PK135 | ¥4,800 | アウディ | Rr | A3スポーツバック |
| PK137 | ¥7,000 | アウディ | Rr | A4 (B7) セダン・アバント |
| | | VW | Rr | ティグアン |
| | | VW | Rr | パサート |
| PK140 | ¥7,700 | フィアット | Fr | グランデプント |
| | | フィアット | Fr | プント |
| | | フィアット | Fr | プントエヴォ |
| PK148 | ¥7,000 | フィアット | Fr | 500-500C-500S |
| | | フィアット | Fr | バンダ |
| PK150 | ¥4,000 | プジョー | Fr | 207 |
| | | シトロエン | Fr | C3 |
| PK151 | ¥6,000 | BMW | Fr | X5 (E53) |
| PK152 | ¥7,000 | BMW | Rr | X5 (E53) |
| PK153 | ¥7,500 | ルノー | Fr | ルーテシア |
| | | マツダ | Fr | プレマシー |
| PK156 | ¥2,640 | マツダ | Fr | アクセラ |
| | | フォードEU | Fr | クーガ |
| PK161 | ¥8,500 | ランチア | Fr | イプシロン |
| | | ランチア | Fr | ムーザ |
| PK166 | ¥5,500 | BMW | Rr | 5シリーズ E60 セダン |
| | | BMW | Rr | 1シリーズ E87 ハッチバック |
| | | BMW | Rr | 1シリーズ E88 カブリオレ |
| | | BMW | Rr | 3シリーズ E90 セダン |
| | | BMW | Rr | 3シリーズ E91 ワゴン |
| | | BMW | Rr | 3シリーズ E92 クーベ |
| PK170 | ¥5,500 | メルセデス | Fr | Aクラス (W169) |
| | | メルセデス | Fr | Bクラス (W245) |
| PK172 | ¥6,500 | BMW | Rr | X3 (E83) |
| PK175 | ¥6,000 | アウディ | Fr | A4 (B7) セダン・アバント |
| | | BMW | Fr | 5シリーズ E60 セダン |
| | | BMW | Fr | 5シリーズ E61 ワゴン |
| PK176 | ¥5,000 | BMW | Fr | X1 (E84) |
| | | BMW | Fr | X1 (E84) |
| PK177 | ¥4,600 | BMW | Rr | 5シリーズ E61ワゴン |

プロテクションキット品番別車種一覧表

| 品番 | 本体価格 (税別) | メーカー | ポジション | 適応車種 |
|-------|--------------|--------|-------|------------------|
| PK276 | ¥8,200 | アウディ | Fr | Q7 (7L) |
| PK277 | ¥4,800 | アウディ | Rr | A3 |
| | | アウディ | Rr | A3 スポーツバック |
| PK278 | ¥8,800 | アウディ | Fr | Q5 (8R) |
| PK280 | ¥7,000 | アウディ | Fr | Q7(7L) |
| PK288 | ¥6,000 | フィアット | Fr | ムルティブラ |
| PK291 | ¥6,070 | フォードEU | Fr | フィエスタ |
| PK301 | ¥6,800 | メルセデス | Fr | Cクラス (W204) |
| | | メルセデス | Fr | Cクラス (S204) |
| PK313 | ¥3,500 | ブジョー | Rr | 508 |
| PK315 | ¥7,000 | ルノー | Fr | カングー |
| PK330 | ¥7,800 | VW | Fr | ヴァナゴン・カラベル・ユーロバン |
| PK340 | ¥9,000 | メルセデス | Rr | Cクラス (W204) |
| | | メルセデス | Rr | Cクラス (S204) |

マウンティングキット品番別車種一覧表

| 品番 | 本体価格 (税別) | メーカー | ポジション | 適応車種 |
|----------|--------------|---------|-------|----------------------|
| 906982MM | ¥2,500 | マツダ | Fr | RX-8 |
| | | マツダ | Rr | ロードスター |
| | | マツダ | Fr | RX-8 |
| | | マツダ | Rr | ロードスター |
| MK001 | ¥5,000 | ブジョー | Fr | 1007 |
| MK007 | ¥8,000 | アルファロメオ | Fr | アルファ145・146 |
| | | アルファロメオ | Fr | アルファ155 |
| MK017 | ¥8,500 | オペル | Fr | ヴィータ |
| | | オペル | Fr | ティグラ |
| MK029 | ¥6,500 | フィアット | Fr | バンダ |
| MK033 | ¥7,800 | VW | Fr | ゴルフII |
| | | VW | Fr | ゴルフIII |
| | | VW | Fr | ジェッタ |
| | | VW | Fr | ヴェント |
| MK036 | ¥12,000 | BMW | Fr | 3シリーズ E30 ワゴン |
| | | BMW | Fr | 5シリーズ E34 セダン |
| | | BMW | Fr | 5シリーズ E28 |
| | | BMW | Fr | 6シリーズ E24 |
| MK045 | ¥7,000 | BMW | Fr | 3シリーズ E36 セダン |
| | | BMW | Fr | 3シリーズ E36 カブリオレ |
| | | BMW | Fr | Z3(E36) |
| | | BMW | Fr | Z4(E85) |
| MK048 | ¥10,000 | フィアット | Fr | マルチブラ |
| | | メルセデス | Fr | Eクラス セダン (W124) |
| MK063 | ¥10,000 | メルセデス | Fr | Eクラス ワゴン (W124/S124) |
| | | VW | Fr | コロード |
| MK067 | ¥7,000 | VW | Fr | ゴルフIII |
| | | VW | Fr | ヴェント |
| MK068 | ¥2,700 | VW | Fr | ルポ |
| | | VW | Fr | ポロ |
| MK077 | ¥5,500 | アウディ | Fr | A1 |
| | | アウディ | Fr | A1 スポーツバック |
| | | アウディ | Fr | A3 |
| | | VW | Fr | ボーラ |
| MK082 | ¥17,000 | ボルボ | Fr | 240-260 |
| | | フィアット | Fr | ブント |
| MK095 | ¥8,000 | フィアット | Fr | バンダ |
| | | シトロエン | Fr | クサラ |
| MK097 | ¥11,000 | ブジョー | Fr | 306 |
| | | ルノー | Fr | カンゲー |
| MK100 | ¥12,500 | ルノー | Fr | ルーテシア |
| | | ルノー | Fr | トゥインゴ |
| MK112 | ¥9,500 | メルセデス | Fr | Vクラス (W638) |
| | | メルセデス | Fr | VITO (W638) |
| MK118 | ¥7,500 | アウディ | Rr | A1 |
| | | アウディ | Rr | A1 スポーツバック |
| | | アウディ | Rr | A3 |
| | | VW | Rr | ボーラ |
| | | VW | Rr | ゴルフIV |
| | | VW | Rr | ポロ |
| MK120 | ¥3,500 | BMW | Rr | 3シリーズ E30 カブリオレ |
| | | BMW | Rr | 3シリーズ E30 ワゴン |
| MK121 | ¥5,000 | BMW | Rr | 3シリーズ E36 セダン |
| | | BMW | Rr | 3シリーズ E36 カブリオレ |
| | | BMW | Rr | 3シリーズ E36 クーベ |
| | | BMW | Rr | 3シリーズ E46 セダン |
| | | BMW | Rr | 3シリーズ E46 クーベ |
| | | BMW | Rr | 3シリーズ E46 カブリオレ |
| | | BMW | Rr | 3シリーズ E46 ワゴン |
| | | BMW | Rr | 3シリーズ E46 コンパクト |
| | | BMW | Rr | Z3(E36) |
| | | BMW | Rr | Z4(E85) |
| MK122 | ¥8,000 | BMW | Rr | Z4(E86) |
| | | BMW | Rr | 5シリーズ E34 セダン |

| 品番 | 本体価格 (税別) | メーカー | ポジション | 適応車種 |
|--------|--------------|---------|---------|----------------------|
| MK133 | ¥2,100 | VW | Rr | コロード |
| | | VW | Rr | ゴルフII |
| | | VW | Rr | ゴルフIII |
| | | VW | Rr | ジェッタ |
| | | VW | Rr | ポロ |
| MK134 | ¥5,700 | VW | Rr | ヴェント |
| | | ボルボ | Rr | 850 |
| | | ボルボ | Rr | 850エステート |
| MK135 | ¥12,000 | ボルボ | Rr | S70 |
| | | BMW | Fr | 7シリーズ E38 |
| MK136 | ¥9,500 | BMW | Fr | 1シリーズ E87 ハッチバック |
| | | BMW | Fr | 1シリーズ E88 カブリオレ |
| MK136 | ¥9,500 | BMW | Fr | 3シリーズ E46 セダン |
| | | BMW | Fr | 3シリーズ E46 クーベ |
| | | BMW | Fr | 3シリーズ E46 カブリオレ |
| | | BMW | Fr | 3シリーズ E46 ワゴン |
| | | BMW | Fr | 3シリーズ E46 コンパクト |
| | | BMW | Fr | 3シリーズ E90 セダン |
| | | BMW | Fr | 3シリーズ E91 ワゴン |
| | | BMW | Fr | 3シリーズ E92 クーベ |
| | | BMW | Fr | 3シリーズ E92 カブリオレ |
| | | BMW | Fr | X1(E84) |
| | | BMW | Fr | X3(E83) |
| | | MK141 | ¥21,600 | ボルボ |
| ボルボ | Fr | | | 850エステート |
| ボルボ | Fr | | | S70 |
| ボルボ | Fr | | | V70 |
| MK143R | ¥11,000 | ブジョー | FR | 206 |
| MK144L | ¥11,000 | ブジョー | FL | 206 |
| MK149 | ¥3,500 | オペル | Fr | ヴィータ |
| | | オペル | Fr | ザフィーラ |
| MK159 | ¥15,000 | ボルボ | Fr | V70 |
| | | ボルボ | Fr | S60 |
| MK194 | ¥12,000 | アウディ | Fr | TT |
| | | アウディ | Fr | Q3(8U) |
| | | VW | Fr | ゴルフV |
| | | VW | Fr | ゴルフVI |
| MK196 | ¥12,000 | VW | Fr | ティグアン |
| | | ブジョー | Fr | 307 |
| | | シトロエン | Fr | C4 |
| MK197 | ¥8,500 | シトロエン | Fr | C4ピカソ |
| | | ミニ | Fr | ミニ (R50/R52/R53) |
| MK198 | ¥22,800 | メルセデス | Fr | Cクラス セダン (W203) |
| | | メルセデス | Fr | Cクラス ワゴン (S203) |
| | | メルセデス | Fr | Cクラス スポーツクーペ (CL203) |
| | | メルセデス | Fr | CLK (C209/A209) |
| MK200 | ¥10,000 | アルファロメオ | Rr | アルファ147 |
| | | アルファロメオ | Rr | アルファ156 |
| | | アルファロメオ | Rr | GT |
| MK203 | ¥7,000 | アウディ | Rr | A3 |
| | | アウディ | Rr | A3 スポーツバック |
| | | VW | Rr | ゴルフV |
| | | VW | Fr | ゴルフVI |
| MK205 | ¥5,000 | シトロエン | Rr | C4 |
| MK206 | ¥4,460 | BMW | Rr | X3(E83) |
| MK207 | ¥4,000 | アウディ | Fr | A4(B7) セダン・アバント |
| MK208 | ¥15,000 | サブ | Fr | 9.3 |
| | | ボルボ | Fr | 850 |
| | | ボルボ | Fr | 850エステート |
| | | ボルボ | Fr | S70 |
| | | ボルボ | Fr | V70 |
| MK243 | ¥6,600 | ボルボ | Fr | S60 |
| | | ルノー | FR | ルーテシア |
| | | ルノー | FL | ルーテシア |
| MK263R | ¥14,800 | ルノー | FR | ルーテシア |
| MK264L | ¥14,800 | ルノー | FL | ルーテシア |
| MK268 | ¥25,000 | サブ | Fr | 9.5 |
| MK273 | ¥19,000 | BMW | Fr | X5(E53) |
| MK274 | ¥10,000 | BMW | Rr | X5(E53) |
| MK280 | ¥17,800 | メルセデス | Fr | Cクラス (W204) |
| | | メルセデス | Fr | Cクラス (S204) |
| MK282 | ¥8,000 | マツダ | Fr | プレマシー |
| | | マツダ | Fr | アクセラ |
| | | フォードEU | Fr | クーガ |





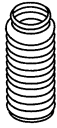

マウンティングキット品番別車種一覧表

| 品番 | 本体価格 (税別) | メーカー | ポジション | 適応車種 |
|-------|--------------|---------|-------|-------------------|
| MK297 | ¥8,000 | アウディ | Rr | A4 (B7) セダン・アバント |
| MK301 | ¥12,000 | ニッサン | Fr | ムラーノ |
| MK305 | ¥10,000 | アルファロメオ | Fr | ミト |
| | | フィアット | Fr | グランデプント |
| | | フィアット | Fr | プント |
| | | フィアット | Fr | プントエヴォ |
| MK317 | ¥11,000 | フォードEU | Fr | フィエスタ |
| MK321 | ¥6,000 | シトロエン | Fr | C3 |
| | | シトロエン | Fr | DS3 |
| MK322 | ¥5,200 | シトロエン | Fr | C4 |
| | | シトロエン | Fr | DS4 |
| | | プジョー | Fr | 3008 |
| | | プジョー | Fr | 5008 |
| MK323 | ¥5,230 | ボルボ | Fr | V70 |
| | | ボルボ | Fr | S80 |
| MK326 | ¥15,500 | ルノー | Fr | カングー |
| MK341 | ¥10,000 | アウディ | Fr | Q7 (7L) |
| MK344 | ¥2,680 | スマート | Fr | フォーツー カプリオレ |
| | | スマート | Fr | フォーツー クーベ |
| | | スマート | Fr | フォーツー エレクトリックドライブ |
| MK349 | ¥4,500 | アルファロメオ | Fr | アルファ 147 |
| | | アルファロメオ | Fr | アルファ 156 |
| | | アルファロメオ | Fr | GT |
| MK359 | ¥7,000 | ミニ | Fr | ミニ (R56/R57) |
| MK361 | ¥9,000 | アウディ | Fr | A4 (B8) セダン・アバント |
| | | アウディ | Fr | A5 (B8) |
| | | アウディ | Fr | Q5 (8R) |
| MK372 | ¥11,000 | VW | Fr | ヴァナゴン・カラベル・ユーロバン |
| MK377 | ¥15,300 | メルセデス | Rr | Cクラス (W204) |
| | | メルセデス | Rr | Cクラス (S204) |
| | | メルセデス | Rr | Eクラス (W212) |
| | | メルセデス | Rr | Eクラス (S212) |
| | | メルセデス | Rr | GLKクラス (X204) |
| MK378 | ¥17,000 | メルセデス | Fr | Aクラス W169 |
| | | メルセデス | Fr | Bクラス W245 |
| MK379 | ¥2,800 | BMW | Rr | X1 (E84) |
| MK380 | ¥2,800 | BMW | Rr | X1 (E84) |











































プロテクションキット内容表

| 品番 | 本体価格 (税別) | バンブラバー  | ダストブーツ  |
|-------|--------------|--|---|
| PK001 | ¥3,500 | 2 | 2 |
| PK004 | ¥3,880 | 2 | 2 |
| PK006 | ¥5,500 | 2 | 2 |
| PK010 | ¥6,000 | 2 | 2 |
| PK012 | ¥5,000 | 2 | 2 |
| PK017 | ¥4,800 | 2 | 2 |
| PK018 | ¥7,100 | 2 | 2 |
| PK023 | ¥4,500 | 2 | 2 |
| PK024 | ¥5,000 | 2 | 2 |
| PK034 | ¥4,000 | 2 | 2 |
| PK051 | ¥3,000 | 2 | 2 |
| PK066 | ¥4,460 | 2 | 2 |
| PK075 | ¥2,500 | 2 | |
| PK076 | ¥3,800 | 2 | 2 |
| PK078 | ¥4,500 | 2 | 2 |
| PK082 | ¥6,500 | 2 | 2 |
| PK085 | ¥5,500 | 2 | 2 |
| PK096 | ¥3,460 | 2 | 2 |
| PK101 | ¥6,300 | 2 | 2 |
| PK104 | ¥5,000 | 2 | 2 |
| PK124 | ¥8,000 | 2 | 2 |
| PK127 | ¥4,500 | 2 | |
| PK130 | ¥6,000 | 2 | |
| PK131 | ¥8,000 | 2 | 2 |
| PK132 | ¥10,000 | 2 | 2 |
| PK135 | ¥4,800 | 2 | 2 |
| PK137 | ¥7,000 | 2 | 2 |
| PK140 | ¥7,700 | 2 | 2 |
| PK148 | ¥7,000 | 2 | 2 |
| PK150 | ¥4,000 | 2 | 2 |
| PK151 | ¥6,000 | 2 | 2 |
| PK152 | ¥7,000 | 2 | 2 |
| PK153 | ¥7,500 | 2 | 2 |
| PK156 | ¥2,640 | 2 | 2 |
| PK161 | ¥8,500 | 2 | 2 |
| PK166 | ¥5,500 | 2 | 2 |
| PK167 | ¥5,500 | 2 | 2 |
| PK170 | ¥5,500 | 2 | 2 |
| PK172 | ¥6,500 | 2 | 2 |
| PK175 | ¥6,000 | 2 | 2 |
| PK176 | ¥5,000 | 2 | 2 |
| PK177 | ¥4,600 | 2 | 2 |
| PK276 | ¥8,200 | 2 | 2 |
| PK277 | ¥4,800 | 2 | 2 |
| PK278 | ¥8,800 | 2 | 2 |
| PK280 | ¥7,000 | 2 | 2 |
| PK288 | ¥6,000 | 2 | 2 |
| PK291 | ¥6,070 | 2 | 2 |
| PK301 | ¥6,800 | 2 | 2 |
| PK313 | ¥3,500 | | 2 |
| PK315 | ¥7,000 | 2 | 2 |
| PK330 | ¥7,800 | 2 | 2 |
| PK340 | ¥9,000 | 2 | 2 |

マウンティングキット内容表

| 品番 | 本体価格 (税別) | マウント Assy | マウントベアリング | マウントラバー | マウント Assy +ベアリング | ナット | リング | ワッシャー |
|--------|--------------|---|---|---|--|---|---|---|
| | |  |  |  |  |  |  |  |
| MK001 | ¥5,000 | | 1 | | | | | |
| MK007 | ¥8,000 | | 1 | 1 | | | | |
| MK017 | ¥8,500 | 1 | 1 | | | 2 | | 2 |
| MK029 | ¥6,500 | 1 | 1 | | | 2 | 2 | 2 |
| MK033 | ¥7,800 | | | | 1 | | | |
| MK036 | ¥12,000 | | | | 1 | | | |
| MK045 | ¥7,000 | | | | 1 | | | |
| MK048 | ¥10,000 | | 1 | | | | | |
| MK063 | ¥10,000 | 1 | | | | | | |
| MK067 | ¥7,000 | | 1 | 1 | | | | |
| MK068 | ¥2,700 | | 1 | 1 | | | | |
| MK077 | ¥5,500 | | 1 | 1 | | | | |
| MK082 | ¥17,000 | | | | 1 | | | |
| MK095 | ¥8,000 | 1 | 1 | | | | | |
| MK097 | ¥11,000 | 1 | 1 | | | | | |
| MK100 | ¥12,500 | | 1 | 1 | | | | |
| MK112 | ¥9,500 | 1 | 1 | | | | | |
| MK118 | ¥7,500 | 1 | | | | | | |
| MK120 | ¥3,500 | 1 | | | | 2 | | 2 |
| MK121 | ¥5,000 | 1 | | | | 2 | | 2 |
| MK122 | ¥8,000 | 1 | | | | 3 | | 3 |
| MK133 | ¥2,100 | | | 2 | | | | |
| MK134 | ¥5,700 | 1 | | | | | | |
| MK135 | ¥12,000 | 1 | | | | 3 | | 3 |
| MK136 | ¥9,500 | | | | 1 | 3 | | 3 |
| MK141 | ¥21,600 | | 1 | | | 3 | | 3 |
| MK143R | ¥11,000 | 1 | 1 | | | | | |
| MK144L | ¥11,000 | 1 | 1 | | | | | |
| MK149 | ¥3,500 | | | 1 | | | | |
| MK159 | ¥15,000 | | 1 | | | | | |
| MK194 | ¥12,000 | 1 | 1 | | | | | |
| MK196 | ¥12,000 | 1 | 1 | | | | | |
| MK197 | ¥8,500 | | | | 1 | | | |
| MK198 | ¥22,800 | | | 1 | | | | |
| MK200 | ¥10,000 | | | | 1 | | | |
| MK203 | ¥7,000 | | | | 1 | | | |
| MK205 | ¥5,000 | | | | | | | |
| MK206 | ¥4,460 | 1 | | | | | | |
| MK207 | ¥4,000 | | | 1 | | | | |
| MK208 | ¥15,000 | 1 | | | | | | |
| MK243 | ¥6,600 | 1 | | | | | | |
| MK263R | ¥14,800 | | | | 1 | 1 | | |
| MK264L | ¥14,800 | | | | 1 | 1 | | |
| MK268 | ¥25,000 | 1 | 1 | | | | | |
| MK273 | ¥19,000 | | | | 1 | 3 | | |
| MK274 | ¥10,000 | | | | 1 | 3 | | |
| MK280 | ¥17,800 | 1 | 1 | | | | | |
| MK282 | ¥8,000 | 1 | 1 | | | | | |
| MK297 | ¥8,000 | 1 | | | | | | |
| MK301 | ¥12,000 | | | | 1 | | | |
| MK305 | ¥10,000 | | | 1 | | | | |
| MK317 | ¥11,000 | 1 | | | | | | |
| MK321 | ¥6,000 | 1 | | | | | | |
| MK322 | ¥5,200 | 1 | | | | | | |
| MK323 | ¥5,230 | 1 | | | | | | |
| MK326 | ¥15,500 | | | | | | | |
| MK341 | ¥10,000 | 1 | | | | | | |
| MK344 | ¥2,680 | | 1 | | | | | |
| MK349 | ¥4,500 | | | 1 | | | | |
| MK359 | ¥7,000 | 1 | | | | | | |
| MK361 | ¥9,000 | 1 | | | | | | |
| MK372 | ¥11,000 | 1 | 1 | | | | | |
| MK377 | ¥15,300 | 1 | | | | | | |
| MK378 | ¥17,000 | 1 | | | | | | |
| MK379 | ¥2,800 | | | 1 | | | | |
| MK380 | ¥2,800 | | | 1 | | 1 | | |

マウンティングキット一覧

| | | | | | |
|--|--|---|--|--|--|
|  MK001 |  MK007 |  MK017 |  MK029 |  MK033 |  MK036 |
|  MK045 |  MK048 |  MK063 |  MK067 |  MK068 |  MK077 |
|  MK082 |  MK095 |  MK097 |  MK100 |  MK112 |  MK118 |
|  MK120 |  MK121 |  MK122 |  MK133 |  MK134 |  MK135 |
|  MK136 |  MK141 |  MK143R |  MK144L |  MK149 |  MK159 |
|  MK194 |  MK196 |  MK197 |  MK198 |  MK200 |  MK203 |
|  MK205 |  MK206 |  MK207 |  MK208 |  MK268 |  MK273 |

マウンティングキット一覧



ショックアブソーバ取り付け上の注意事項



リーダーリングのタイプ (リーダーリングの基本タイプは以下の2種類ですが、その他の特殊タイプもあります。)

(A) このタイプはストラットケース上端より約10mm 程沈み込みます。

(B) このタイプはストラットケース上端より約0~2mm 程外にでるよう設計されています。

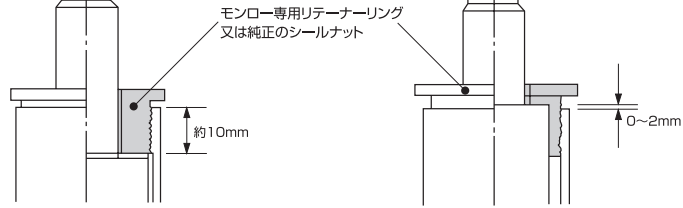

スペーサーの使用方法

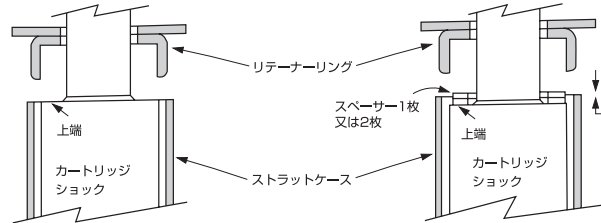

スペーサー必要なし

カートリッジ上端がストラットケース上端とつらいちになるか、上に出る場合、スペーサーは必要ありません。

スペーサー必要

カートリッジ上端がストラットケース上端より落ち込む場合、スペーサーを1枚又は2枚使用してスペーサー上端がつらいちか2mm 以内の範囲で上に出るようにしてリーダーリングを締め付けて下さい。

<注意> リーダーリング取り付け後、カートリッジショックがストラットの中で上下に遊んでいないか (ガタがないか) 必ず確認。

●取り付けマウントの種類

S:システム

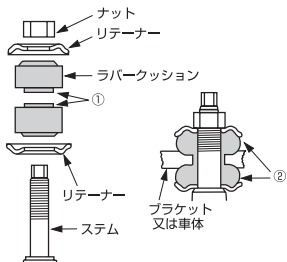

- ① ラバークッションは両側にサイズの違うパイロットがついているので、ブラケットの穴のサイズに合う方をブラケット側にして取り付けして下さい。
- ② ラバークッションがリーダーより外へはみ出さない程度に締め付けて下さい。

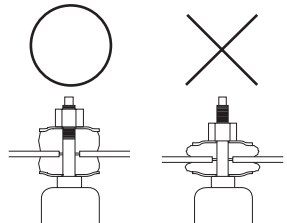

※締め過ぎはリーダーとブラケット又は、単体とが干渉してステムが折れる原因となりますので注意して下さい。

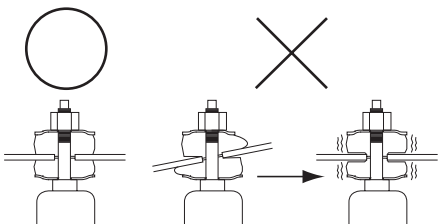

※マウントブッシュの装着は必ず1G 状態 (車を地面におろした状態) で装着して下さい。車両をリフトで上げ、サスペンションが伸びた状態では正しくマウントブッシュが装着されず、ブッシュの変型・耐久性の低下・マウント破損につながります。

SS:ショルダーシステム

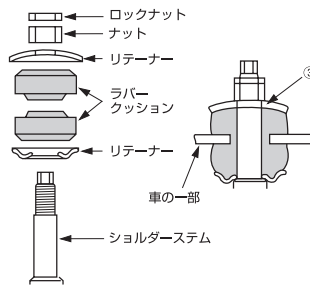

- ③ リーダーがステムショルダーで止まるまで締め付けて下さい。

XP:クロスピン

ショックアブソーバをマウンティングの中心に合わせる。

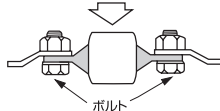

クロスピンの角度は、車の通常車高の時に取り付け部に丁度合うように設計されています。

L:ループ

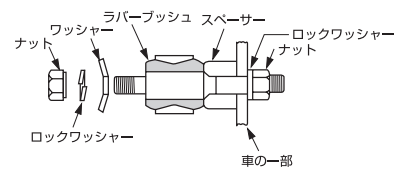

取り外す時、ワッシャーの向きを注意しておいて下さい。

LS:ループスリーブ

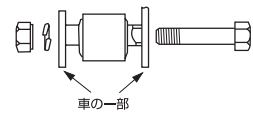

このタイプのマウンティングでは、マウンティングボルトを特にしっかり締め付けて下さい。

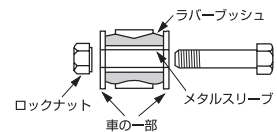

MONROE[®]

MAXLIFT

GAS CHARGED LIFT SUPPORT

ボンネット・トランク用 高機能ガス式リフトサポート



モンローマックスリフト

品質、耐久性、デザイン性に優れたベストチョイス

マックスリフトはガスが密閉された圧力シリンダーによってスプリングのように伸縮し、ボンネットやトランクを支えます。

特徴

- 優れたロッド加工 – 高いシーリング耐久性
- 高強度ピストンシール – 優れたシーリング性
- 高圧ガス封入 – スムースな作動



●お取り扱いの注意

注意事項

- * 定期的な交換によりトップパフォーマンスのリフト保持と負荷によって生じるねじれを防止します。
- * ガス式リフトサポートには通常 330 ニュートン以上のガス圧がかかっており、手で縮める事はできません。
- * ヒンジや取り付け箇所を入念に点検することで損傷と疲労折損が防止できますが、取り付け前にこれらの部品の修理、交換を行ってください。

取り付け方法

- * 古いリフトサポートを取り外す前に再利用部品を確認してください。
- * 交換作業は、ボンネット、トランク、ハッチ、リアウィンドウを支えてもらいながら行ってください。
- * 新しいリフトサポートは必ず取り外した同じ箇所に装着してください。
- * リフトサポートの交換は 1 本ずつ行い、2 本の同時交換は避けてください。
- * 取り付けは、リフトサポートのシリンダーを上方向にしてください。これにより摺動抵抗が発生し、正しく作動します。

車種設定確認について

- * 年式及び型式を必ず確認してください。
- * 最大長、反発力、マウント形状が適応していることを確認してください。

●適応表の見方

- 表示の価格は税別本体価格です。
- ()内は発売予定品番です。詳細は当社までお問い合わせください。

|  モデル | ★★★★ |  特記 |  年式 | フロント  | | リア  | | | |
|--|------|---|---|--|---|--|---|---|----------|
| | | | |  フロント品番 |  特記 | 本体価格(税別) |  リア品番 |  特記 | 本体価格(税別) |
| | | | | | | | | | |

適 応 表



MAXLIGHT
通称
ALFA ROMEO
アルファロメオ
AUDI
アウディ
BMW
BMW
CHEVROLET
シボレー
CHRYSLER
クライスラー
FIAT
フィアット
FORD EU
フォード EU
JEEP
ジープ
LANCIA
ランチア
LAND ROVER
ランドローバー
MERCEDES BENZ
メルセデスベンツ
MINI
ミニ
OPEL
オペル
PEUGEOT
プジョー
PORSCHE
ポルシェ
RENAULT
ルノー
ROVER
ローバー
SAAB
サーブ
SMART
スマート
VOLKSWAGEN
フォルクスワーゲン
VOLVO
ボルボ

ALFA ROMEO アルファロメオ

| 車種 | ★ ★ ★ ★ | i | 2018 2017 | フロント | | | リア | | |
|-----------------|---|---|--------------|--------|---|----------|--------|---|----------|
| | | | | MONROE | i | 本体価格(税別) | MONROE | i | 本体価格(税別) |
| 145 | 2.0 TS 16V (930) | | 94/7~01/1 | - | | | ML5335 | | ¥5,500 |
| 155 | 2.0 TS 16V FF 2.5 V6 FF リアスポイラー付き | | 92/1~97/12 | ML5608 | | ¥5,800 | ML5531 | | ¥5,500 |
| | | | 92/1~97/12 | ML5608 | | ¥5,800 | ML5532 | | ¥6,000 |
| 156 | ワゴン スポーツワゴン (932) | | 00/5~06/5 | - | | | ML5442 | | ¥5,100 |
| 159 | セダン (939) | | 05/9~11/11 | ML5697 | | ¥ 5,800 | ML5698 | | ¥5,800 |
| | ワゴン スポーツワゴン (939) | | 06/3~11/11 | ML5697 | | ¥ 5,800 | ML6149 | | ¥4,600 |
| GT | GT (937) | | 03/11~10/9 | ML5696 | | ¥ 4,000 | ML5855 | | ¥4,500 |
| GTV | GTV (916C_) | | 95/6~05/10 | ML6138 | | ¥ 5,000 | ML6137 | | ¥4,500 |
| MITO ミト | 1.4 FF (955) | | 08/9~ | - | | | ML5655 | | ¥6,000 |
| SPIDER スパイダー | 2.0 / 3.0 V6 (916S_) | | 95/6~05/4 | ML6138 | | ¥ 5,000 | ML5272 | | ¥6,500 |
| | 2.2 / 3.2 (939_) | | 06/9~ | - | | | ML5921 | | ¥4,500 |

AUDI アウディ



| 車種 | ★ ★ ★ ★ | i | 2018 2017 | フロント | | | リア | | |
|-----------------------------|---------------|------------------------|--------------|--------|---|----------|--------|---|----------|
| | | | | MONROE | i | 本体価格(税別) | MONROE | i | 本体価格(税別) |
| A1 | ハッチバック (8X系) | 除くスポーツバック | 10/5~ | ML6154 | | ¥3,900 | ML6153 | | ¥3,600 |
| | | スポーツバック | 11/11~ | ML6154 | | ¥3,900 | ML6155 | | ¥3,600 |
| A3 | ハッチバック (8P1) | 除くスポーツバック | 03/5~ | ML5269 | | ¥7,100 | ML5459 | | ¥7,600 |
| | | リアスポイラー付き 除くスポーツバック | 03/5~ | ML5269 | | ¥7,100 | ML5460 | | ¥7,600 |
| A4 | セダン B5 (8D系) | | 95/1~00/11 | ML5679 | | ¥7,100 | ML5135 | | ¥7,100 |
| | アバント B5 (8D系) | | 95/7~01/10 | ML5679 | | ¥7,100 | ML5197 | | ¥7,400 |
| | セダン B6 (8E系) | | 00/10~04/12 | ML5386 | | ¥7,600 | ML5223 | | ¥7,000 |
| | アバント B6 (8E系) | | 00/10~04/12 | ML5386 | | ¥7,600 | ML5227 | | ¥7,100 |
| | セダン B7 (8E系) | | 04/11~08 | ML5386 | | ¥7,600 | ML5745 | | ¥7,500 |
| | アバント B7 (8E系) | | 04/11~08 | ML5386 | | ¥7,600 | ML5747 | | ¥7,100 |
| A5 | (8T_) | 2ドア | 07/6~ | ML5741 | | ¥7,600 | - | | |
| | スポーツバック (8T_) | 4ドア | 09/9~ | ML5741 | | ¥7,600 | ML6102 | | ¥5,500 |
| | カブリオレ (8F_) | | 09/3~ | ML5741 | | ¥7,600 | ML6103 | | ¥4,400 |
| A6 | セダン C6 (4F系) | リモコン式テールゲート無し | 04/5~ | ML5737 | | ¥7,100 | ML5744 | | ¥7,600 |
| | アバント C6 (4F系) | | 05/3~ | ML5737 | | ¥7,100 | ML5746 | | ¥7,100 |
| A6 ALLROAD A6 オールロードクワトロ | C6 (4F系) | | 06/5~09/1 | ML5737 | | ¥7,100 | ML5746 | | ¥7,100 |
| A8 | (4E_) | 電動テールゲート付き | 02/10~10/7 | ML5924 | | ¥4,500 | ML5926 | 右 | ¥4,500 |
| | (4H_) | | 09/11~ | ML6106 | | ¥4,200 | ML6105 | 左 | ¥4,500 |
| S1 | ハッチバック (8X系) | 除くスポーツバック | 14/3~ | ML6154 | | ¥3,900 | ML6153 | | ¥3,600 |
| | | スポーツバック | 14/3~ | ML6154 | | ¥3,900 | ML6155 | | ¥3,600 |
| Q3 | (8U) | | 11/6~ | ML6156 | | ¥8,400 | ML6157 | | ¥8,400 |
| Q5 | (8R) | | 08/11~ | ML5928 | | ¥4,500 | ML5856 | | ¥4,300 |
| | | 電動テールゲート付き | 08/11~ | ML5928 | | ¥4,500 | ML5857 | | ¥4,300 |
| Q7 | (4L) | | 06/3~13/9 | ML5739 | | ¥7,000 | ML5774 | | ¥6,000 |
| | | 電動テールゲート無し | 06/3~13/9 | ML5739 | | ¥7,000 | ML5929 | | ¥5,800 |
| TT | クーペ (8N系) | | 98/10~06/6 | - | | | ML5277 | | ¥7,900 |

| BMW BMW | | i | 2018 | フロント | | | リア | | |
|-----------------------------|-----------|-----------|-------------|-----------|--------|----------|--------|--------|----------|
| 車種 | ボディ | | | MONROE | i | 本体価格(税別) | MONROE | i | 本体価格(税別) |
| | | | | | | | | | |
| 1 シリーズ E82 | クーペ | | 07/10~ | ML5563 | | ¥7,600 | ML6141 | ¥4,400 | |
| 1 シリーズ E87 | ハッチバック | | 04/5~11 | ML5563 | | ¥7,600 | ML5691 | ¥7,600 | |
| 1 シリーズ E88 | カブリオレ | | 08/3~ | ML5563 | | ¥7,600 | ML6141 | ¥4,400 | |
| 1 シリーズ F20 | ハッチバック | | 11/10~ | ML6158 | | ¥9,380 | - | | |
| 3 シリーズ E30 | ツーリング | | 87/7~94/6 | ML5596 | | ¥5,200 | ML5450 | ¥9,120 | |
| 3 シリーズ E36 | セダン | | 90/9~98/2 | ML5421 | | ¥7,600 | ML5170 | ¥7,600 | |
| | | リアスポイラー付き | 90/9~98/2 | ML5421 | | ¥7,600 | ML5260 | ¥7,600 | |
| | クーペ | | 92/3~99/4 | ML5422 | | ¥7,600 | ML5170 | ¥7,600 | |
| | ツーリング | | 95/1~99/10 | ML5421 | | ¥7,600 | ML5436 | ¥9,120 | |
| 3 シリーズ E46 | セダン | | 98/2~05/2 | ML5263 | | ¥7,600 | ML5163 | ¥7,600 | |
| | クーペ | | 99/4~ | ML5263 | | ¥7,600 | ML5163 | ¥7,600 | |
| | カブリオレ | | 00/4~ | ML5263 | | ¥7,600 | ML5670 | ¥7,600 | |
| | ツーリング | | 99/10~05/2 | ML5263 | | ¥7,600 | ML5213 | ¥7,600 | |
| 3 シリーズ E90 | セダン | | 05/1~11/12 | ML5689 | | ¥7,600 | ML5694 | ¥7,600 | |
| 3 シリーズ E91 | ツーリング | | 05/9~ | ML5689 | | ¥7,600 | ML5692 | ¥7,600 | |
| 3 シリーズ E92 | クーペ | | 06/6~ | ML5689 | | ¥7,600 | ML5658 | ¥7,600 | |
| 3 シリーズ E93 | カブリオレ | | 07/3~ | ML5689 | | ¥7,600 | ML5659 | ¥5,720 | |
| 3 シリーズ F30 | セダン | | 11/10~ | ML6160 | | ¥9,700 | ML6161 | ¥9,380 | |
| 3 シリーズ F31 | ツーリング | | 11/10~ | ML6160 | | ¥9,700 | - | | |
| 5シリーズ E34 | セダン | リアスポイラー付き | 87/12~95/9 | ML5522 | | ¥6,180 | ML5445 | ¥7,400 | |
| | ツーリング | | 91/1~97/1 | ML5522 | | ¥6,180 | - | | |
| 5シリーズ E39 | セダン | | 95/11~03/6 | ML5336 | | ¥7,600 | - | | |
| | ツーリング | | 97/1~04/5 | ML5336 | | ¥7,600 | - | | |
| | | リアウインドウ用 | | 97/1~04/5 | ML5336 | | ¥7,600 | ML5535 | ¥7,600 |
| 5シリーズ E60 | セダン | | 03/7~10/3 | ML5562 | | ¥7,600 | - | | |
| 5シリーズ E61 | ツーリング | | 04/6~ | ML5562 | | ¥7,600 | - | | |
| 5 シリーズ F07 | グランツーリスモ | | 09/10~ | ML6107 | | ¥4,300 | - | | |
| 6シリーズ E24 | クーペ | | 76/4~90/9 | ML5600 | | ¥7,240 | - | | |
| 6シリーズ E63 | クーペ | | 04/1~ | ML5932 | | ¥4,500 | ML5695 | ¥7,600 | |
| 7シリーズ E23 | セダン | | 77/5~86/8 | ML5600 | | ¥7,240 | - | | |
| 7シリーズ E38 | セダン | | 94/10~01/11 | ML5441 | | ¥7,600 | - | | |
| 7シリーズ E65 / E66 | セダン | | 01/11~ | ML5565 | | ¥9,120 | - | | |
| 7シリーズ F01 / F02 / F03 / F04 | セダン | | 08/6~ | ML6142 | | ¥4,300 | - | | |
| X1 | E83 SUV | | 09/3~ | ML6108 | | ¥4,500 | ML6109 | ¥4,500 | |
| X3 | E83 SUV | | 04/1~ | ML5769 | | ¥8,500 | ML5693 | ¥9,120 | |
| | F25 SUV | | 10/9~ | - | | | ML6162 | ¥9,380 | |
| X5 | E53 SUV | | 00/5~ | ML5688 | | ¥8,500 | ML5690 | ¥7,600 | |
| | E70 SUV | | 07/2~ | ML5936 | | ¥4,500 | - | | |
| Z4 | E85 カブリオレ | | 03/2~ | ML5938 | | ¥5,500 | ML5861 | ¥6,000 | |
| | E86 クーペ | | 06/3~ | ML5938 | | ¥5,500 | - | | |
| | E89 | | 09/5~ | ML6111 | | ¥4,500 | ML6110 | ¥4,500 | |





西暦・年号換算

| | | | | | | | | | | | | | | | | | | | | | | | | | | | | | | | |
|----|------|------|------|------|------|------|------|------|------|------|------|------|------|------|------|------|------|------|------|------|------|------|------|------|------|------|------|------|------|------|------|
| 西暦 | 1988 | 1989 | 1990 | 1991 | 1992 | 1993 | 1994 | 1995 | 1996 | 1997 | 1998 | 1999 | 2000 | 2001 | 2002 | 2003 | 2004 | 2005 | 2006 | 2007 | 2008 | 2009 | 2010 | 2011 | 2012 | 2013 | 2014 | 2015 | 2016 | 2017 | 2018 |
| 年号 | S63 | H01 | H02 | H03 | H04 | H05 | H06 | H07 | H08 | H09 | H10 | H11 | H12 | H13 | H14 | H15 | H16 | H17 | H18 | H19 | H20 | H21 | H22 | H23 | H24 | H25 | H26 | H27 | H28 | H29 | H30 |



CHEVROLET シボレー

|  | ★★★★ | i |  | フロント  | | | リア  | | |
|---|-----------|---|---|--|---|-----------|--|---|-----------|
| | | | | MONROE | i | 本体価格 (税別) | MONROE | i | 本体価格 (税別) |
| CAPTIVA キャプティバ | C100/C140 | | 06/6~ | ML5939 | | ¥4,500 | ML5940 | | ¥4,500 |





CHRYSLER クライスラー

|  | ★★★★ | i |  | フロント  | | | リア  | | |
|---|------|-----------|---|--|---|-----------|--|---|-----------|
| | | | | MONROE | i | 本体価格 (税別) | MONROE | i | 本体価格 (税別) |
| 300C | セダン | | 04/9~07/12 | ML5945 | | ¥4,300 | ML5946 | | ¥4,300 |
| | | | 08~10 | ML5945 | | ¥4,300 | ML6112 | | ¥4,300 |
| 300 | セダン | | 11~ | - | | | ML6112 | | ¥4,300 |
| GRAND VOYAGER グランドvoyジャー | | | 07/10~ | - | | | ML5947 | | ¥6,500 |
| PT CRUISER PTクルーザー | | 除くコンバーチブル | 01~08 | - | | | 901370MM | | ¥8,000 |

FIAT フィアット

|  | ★★★★ | i |  | フロント  | | | リア  | | |
|--|-----------------|---------------------------|--|---|---|-----------|---|---|-----------|
| | | | | MONROE | i | 本体価格 (税別) | MONROE | i | 本体価格 (税別) |
| 500 | ハッチバック | | 7/10~ | - | | | ML5785 | | ¥8,500 |
| GRANDE PUNTO グランドプント | ハッチバック (199142) | | 05/10~ | - | | | ML5775 | | ¥8,500 |
| MULTIPLA マルチプラ | ELX (186B6) | | 99/4~10/6 | ML5389 | | ¥8,500 | ML5377 | | ¥8,500 |
| PANDA パンダ | ハッチバック (141A系) | リア部品番号 →6314421 / 5370347 | 80/10~04/7 | - | | | ML5016 | | ¥8,730 |
| | | リア部品番号 6314422 / 5370348→ | | - | | | ML5039 | | ¥8,730 |
| | ハッチバック (169系) | | 03/9~ | - | | | ML5101 | | ¥8,500 |
| PUNTO プント | ハッチバック (176系) | | 93/9~99/9 | - | | | ML5079 | | ¥8,500 |
| | ハッチバック (188系) | 3ドア | 99/9~05 | - | | | ML5164 | | ¥8,500 |
| | | 5ドア | | - | | | ML5165 | | ¥8,500 |
| PUNTO EVO プント エヴォ | | | 08/7~12/2 | - | | | ML5775 | | ¥8,500 |

FORD EU フォード EU

|  | ★★★★ | i |  | フロント  | | | リア  | | |
|---|--------|---|---|--|---|-----------|--|---|-----------|
| | | | | MONROE | i | 本体価格 (税別) | MONROE | i | 本体価格 (税別) |
| FIESTA フィエスタ | ハッチバック | | 08/10~ | - | | | ML5651 | | ¥4,800 |
| KUGA クーガ | | | 08/3~ | - | | | ML5654 | | ¥5,500 |
| FOCUS II フォーカス II | ハッチバック | | 04/11~10 | - | | | ML5416 | | ¥8,500 |

JEEP ジープ

| 車種 | ★★★★ | i | 2018 2017 | フロント | | | リア | | |
|-----------------------------|-----------|-------|--------------|----------|---|----------|----------|---|----------|
| | | | | MONROE | i | 本体価格(税別) | MONROE | i | 本体価格(税別) |
| CHEROKEE チェロキー | XJ | | 84~94 | - | | | 901114MM | | ¥8,000 |
| | | | 96/10~01 | - | | | ML5591 | | ¥7,000 |
| GRAND CHEROKEE グランドチェロキー | ZJ | リアガラス | 96~98 | - | | | 901610MM | | ¥8,000 |
| | | | 93~98 | - | | | 901411MM | 右 | ¥8,000 |
| | WJ | リアガラス | 99~04 | - | | | 901384MM | | ¥8,000 |
| | | | 99~04 | 901382MM | | ¥8,000 | 901383MM | | ¥8,000 |
| WRANGLER ラングラー | TJ ハードトップ | リアガラス | 97~04 | - | | | 901385MM | | ¥8,000 |

LANCIA ランチア

| 車種 | ★★★★ | i | 2018 2017 | フロント | | | リア | | |
|------------------|--------|---|--------------|--------|---|----------|--------|---|----------|
| | | | | MONROE | i | 本体価格(税別) | MONROE | i | 本体価格(税別) |
| YPSILON イプシロン | ハッチバック | | 03/10~10 | - | | | ML5703 | | ¥8,500 |

LAND ROVER ランドローバー

| 車種 | ★★★★ | i | 2018 2017 | フロント | | | リア | | |
|-------------------------------|------|---|--------------|--------|---|----------|--------|---|----------|
| | | | | MONROE | i | 本体価格(税別) | MONROE | i | 本体価格(税別) |
| DISCOVERY III ディスカバリー III | | | 04/7~09 | ML5870 | | ¥4,500 | ML5871 | | ¥4,500 |
| FREELANDER 2 フリーランダー 2 | | | 06/10~ | ML6006 | | ¥4,500 | ML6005 | | ¥5,000 |
| RANGEROVER II レンジローバー II | | | 94/7~02/3 | - | | | ML5649 | | ¥8,500 |
| RANGEROVER III レンジローバー III | | | 02/3~ | ML6004 | | ¥4,500 | ML5872 | | ¥4,500 |

西暦・年号換算

| | | | | | | | | | | | | | | | | | | | | | | | | | | | | | | | |
|----|------|------|------|------|------|------|------|------|------|------|------|------|------|------|------|------|------|------|------|------|------|------|------|------|------|------|------|------|------|------|------|
| 西暦 | 1988 | 1989 | 1990 | 1991 | 1992 | 1993 | 1994 | 1995 | 1996 | 1997 | 1998 | 1999 | 2000 | 2001 | 2002 | 2003 | 2004 | 2005 | 2006 | 2007 | 2008 | 2009 | 2010 | 2011 | 2012 | 2013 | 2014 | 2015 | 2016 | 2017 | 2018 |
| 年号 | S63 | H01 | H02 | H03 | H04 | H05 | H06 | H07 | H08 | H09 | H10 | H11 | H12 | H13 | H14 | H15 | H16 | H17 | H18 | H19 | H20 | H21 | H22 | H23 | H24 | H25 | H26 | H27 | H28 | H29 | H30 |

MERCEDES BENZ メルセデスベンツ

| 車種 | ★ ★ ★ ★ | i | 2018 2017 | フロント | | | リア | | |
|--------------|---------------|--|--------------|--------|--------|----------|--------|--------|----------|
| | | | | WONROE | i | 本体価格(税別) | WONROE | i | 本体価格(税別) |
| 190 シリーズ | W201 セダン | | 82/10~93/8 | ML5102 | | ¥8,500 | - | | |
| A クラス | W168 ハッチバック | OE No. 1689801264/1689800164 1689800964/1689801164 | 97/7~04/8 | - | | | ML5188 | | ¥6,150 |
| | W169 ハッチバック | | 04/9~ | - | | | ML5717 | | ¥7,640 |
| B クラス | W245 | | 05/3~11/11 | - | | | ML5718 | | ¥7,640 |
| | W246 | | 11/11~ | - | | | ML6172 | | ¥5,930 |
| C クラス | S202 ワゴン | | 96/6~01/3 | - | | | ML5307 | | ¥3,610 |
| | W203 セダン | | 00/5~07/2 | ML5577 | 右 | ¥9,140 | - | | |
| | | ML5560 | | 左 | ¥9,140 | | | | |
| | S203 ワゴン | | 01/3~07/8 | ML5577 | 右 | ¥9,140 | ML6173 | | ¥8,500 |
| ML5560 | | 左 | | ¥9,140 | | | | | |
| CL203 クーペ | | 01/3~08/5 | ML5577 | 右 | ¥9,140 | ML5673 | | ¥8,530 | |
| | ML5560 | | 左 | ¥9,140 | | | | | |
| | W204 セダン | | | 07/1~ | ML5715 | | | | |
| S204 ワゴン | リモコン式テールゲート付き | | 07/8~ | - | | | ML5719 | | ¥8,500 |
| CLK | C208 クーペ | | 97/6~02/7 | ML5308 | | ¥8,090 | ML6019 | | ¥4,800 |
| | A208 カブリオレ | | 98/3~02/3 | ML5308 | | ¥8,090 | - | | |
| | A209 カブリオレ | | 03/2~10/3 | ML5577 | 右 | ¥9,140 | ML5808 | | ¥8,500 |
| ML5560 | | 左 | | ¥9,140 | | | | | |
| E クラス | W210 セダン | | 95/6~02/3 | ML5438 | | ¥9,840 | - | | |
| | S210 ワゴン | | 96/6~03/3 | ML5438 | | ¥9,840 | ML5674 | | ¥10,300 |
| | W211 セダン | | 02/3~08/12 | ML5309 | | ¥8,790 | - | | |
| | S211 ワゴン | 電動テールゲート付き | 03/3~09/7 | ML5309 | | ¥8,790 | ML6021 | | ¥9,000 |
| | S212 ワゴン | | 09/8~ | - | | | ML6016 | | ¥5,000 |
| S クラス | W220 セダン | | 98/10~05/8 | ML5620 | | ¥6,860 | - | | |
| | W221 セダン | | 05/10~ | ML6029 | | ¥5,000 | ML5813 | | ¥5,520 |
| | C215 クーペ | | 99/3~06/3 | ML5561 | | ¥6,600 | - | | |
| SL シリーズ | R230 カブリオレ | 車体No. →F122820 | 01/10~12/1 | ML5811 | | ¥7,980 | ML5800 | | ¥9,320 |
| | | 車体No. F109966→ リモコン式テールゲート無し | 01/10~12/1 | ML5811 | | ¥7,980 | ML5801 | | ¥6,880 |
| | | 車体No. F109966→ リモコン式テールゲート | 01/10~12/1 | ML5811 | | ¥7,980 | ML5802 | | ¥7,050 |
| SLK | R170 カブリオレ | | 96/9~04/4 | ML6032 | | ¥6,000 | ML5680 | | ¥3,340 |
| | R171 カブリオレ | | 04/3~11/2 | ML5799 | 右 | ¥8,790 | ML5818 | | ¥5,500 |
| | | ML5798 | | 左 | ¥8,790 | | | | |
| R172 カブリオレ | | 11/2~ | ML5799 | 右 | ¥8,790 | ML5818 | | ¥5,500 | |
| ML5798 | 左 | ¥8,790 | | | | | | | |
| GLK | X204 | 電動テールゲート無し | 08/06~ | - | | | ML6023 | | ¥4,800 |
| M クラス | W163 | | 98/2~05/6 | ML5559 | | ¥9,660 | ML5530 | | ¥8,760 |
| | W164 | リモコン式テールゲート無し | 05/7~ | ML6024 | 右 | ¥4,500 | ML5806 | | ¥11,500 |
| ML6025 | | 左 | | ¥4,500 | | | | | |
| V クラス | 638 / 2 | リアワイパー無し | 96/9~03/7 | - | | | ML5621 | | ¥9,500 |
| | | リアワイパー付き | 96/9~03/7 | - | | | ML5329 | | ¥9,500 |
| VANEO バネオ | W414 | | 02/2~05/7 | - | | | ML5543 | | ¥6,070 |
| VIANO ピアノ | W639 | | 03/9~ | - | | | ML5716 | | ¥8,500 |

MINI ミニ

| MINI ミニ | ★★★★ | i | 2018 2017 | フロント | | | リア | | |
|---------------|------|---|--------------|--------|---|----------|--------|---|----------|
| | | | | MONROE | i | 本体価格(税別) | MONROE | i | 本体価格(税別) |
| R50 ワン / クーバー | | | 01/6~06/10 | ML5564 | | ¥6,460 | ML5406 | | ¥6,460 |
| R52 カブリオレ | | | 04/7~08 | ML5564 | | ¥6,460 | - | | |
| R56 ハッチバック | | | 06/10~ | ML6037 | | ¥4,500 | ML6036 | | ¥4,500 |
| R57 カブリオレ | | | 08/3~ | ML6037 | | ¥4,500 | - | | |
| R59 ロードスター | | | 12/2~ | ML6037 | | ¥4,500 | - | | |
| R55 クラブマン | | | 07/10~ | ML6037 | | ¥4,500 | ML6035 | | ¥4,500 |
| R58 クーペ | | | 11/9~ | ML6037 | | ¥4,500 | - | | |
| R60 クロスオーバー | | | 10/6~ | ML6177 | | ¥7,980 | ML6176 | | ¥7,980 |
| R61 ベースマン | | | 12/4~ | ML6177 | | ¥7,980 | - | | |

OPEL オペル

| ASTRA アストラ | ★★★★ | i | 2018 2017 | フロント | | | リア | | |
|-----------------|--------------|------------------|--------------|------------|---|----------|--------|--------|----------|
| | | | | MONROE | i | 本体価格(税別) | MONROE | i | 本体価格(税別) |
| ASTRA アストラ | ハッチバック F | | 91/9~98/1 | - | | | ML5077 | | ¥10,100 |
| | ハッチバック G | | 98/2~09/12 | - | | | ML5166 | | ¥9,700 |
| | | 3ドア リアスポイラー付き | | 98/2~09/12 | - | | | ML5167 | |
| | ワゴン G | | 98/2~05 | - | | | ML5138 | | ¥9,700 |
| OMEGA オメガ | ワゴン A | 車体No. →N1145948 | 86/9~94/4 | - | | | ML5408 | | ¥8,500 |
| | ワゴン B | | 94/3~03/7 | - | | | ML5103 | | ¥14,200 |
| VECTRA ベクトラ | ハッチバック C GTS | | 02/8~ | - | | | ML5773 | | ¥8,500 |
| | ワゴン C | | 03/10~04/8 | ML5345 | | ¥7,120 | ML5346 | | ¥8,700 |
| VITA ヴィータ | ハッチバック B | 5ドア | 93/3~00/9 | - | | | ML5144 | | ¥10,000 |
| | ハッチバック C | | 00/9~06 | - | | | ML5120 | | ¥8,700 |
| ZAFIRA ザフィーラ | | | 05/7~11 | - | | | ML5722 | | ¥9,600 |

PEUGEOT プジョー

| 206 | ★★★★ | i | 2018 2017 | フロント | | | リア | | |
|-----|--------------------|----------|--------------|--------|---|----------|--------|---|----------|
| | | | | MONROE | i | 本体価格(税別) | MONROE | i | 本体価格(税別) |
| 206 | ワゴン | | 02/7~ | - | | | ML5469 | | ¥8,500 |
| | | リアウィンドウ用 | 02/7~ | - | | | ML5340 | | ¥8,500 |
| | カブリオレ CC | | 00/9~ | - | | | ML5343 | | ¥8,500 |
| 207 | ハッチバック | | 06/2~09/7 | - | | | ML5731 | | ¥8,500 |
| | カブリオレ CC | | 07/2~09/7 | - | | | ML5851 | | ¥8,500 |
| 208 | ハッチバック | | 12/3~ | - | | | ML6180 | | ¥7,300 |
| 306 | ハッチバック (N3系 / N5系) | | 93/4~01/5 | ML5267 | | ¥8,500 | ML5148 | | ¥8,500 |
| | ワゴン (N3系 / N5系) | | 97/2~02/4 | ML5267 | | ¥8,500 | ML5432 | | ¥8,500 |
| 307 | ハッチバック (3A / C) | | 00/8~ | - | | | ML5160 | | ¥8,500 |
| | ワゴン (3E) | | 02/3~ | - | | | ML5425 | | ¥8,500 |
| | ワゴンSW (3H) | | 02/3~ | - | | | ML5425 | | ¥8,500 |

西暦・年号換算

| | | | | | | | | | | | | | | | | | | | | | | | | | | | | | | | |
|----|------|------|------|------|------|------|------|------|------|------|------|------|------|------|------|------|------|------|------|------|------|------|------|------|------|------|------|------|------|------|------|
| 西暦 | 1988 | 1989 | 1990 | 1991 | 1992 | 1993 | 1994 | 1995 | 1996 | 1997 | 1998 | 1999 | 2000 | 2001 | 2002 | 2003 | 2004 | 2005 | 2006 | 2007 | 2008 | 2009 | 2010 | 2011 | 2012 | 2013 | 2014 | 2015 | 2016 | 2017 | 2018 |
| 年号 | S63 | H01 | H02 | H03 | H04 | H05 | H06 | H07 | H08 | H09 | H10 | H11 | H12 | H13 | H14 | H15 | H16 | H17 | H18 | H19 | H20 | H21 | H22 | H23 | H24 | H25 | H26 | H27 | H28 | H29 | H30 |

PEUGEOT プジョー

| 車種 | ★★★★ | i | 2018 | フロント | | | リア | | |
|------|---------|---------------------|---------------------|--------|--------|----------|--------|---|----------|
| | | | | MONROE | i | 本体価格(税別) | MONROE | i | 本体価格(税別) |
| 406 | セダン | F1(N):200 (P120参照) | 95/11~04/5 | ML5470 | | ¥8,500 | - | | |
| | | | F1(N):1100 (P120参照) | | ML5517 | | ¥8,500 | - | |
| | | マイナーチェンジ前 | 95/11~99/3 | - | | | ML5180 | | ¥8,500 |
| | | マイナーチェンジ後 | 99/4~04/5 | - | | | ML5183 | | ¥8,500 |
| 407 | ワゴン | F1(N):200 (P120参照) | 96/10~04/10 | ML5470 | | ¥8,500 | ML5319 | | ¥8,500 |
| | | F1(N):1100 (P120参照) | | ML5517 | | ¥8,500 | ML5319 | | ¥8,500 |
| | クーペ | F1(N):1100 (P120参照) | 97/3~04/12 | ML5517 | | ¥8,500 | ML5471 | | ¥8,500 |
| 407 | セダン | | 04/5~ | - | | | ML5727 | | ¥8,500 |
| | | | 04/5~ | - | | | ML5728 | | ¥8,500 |
| | | リアウィンドウ用 | 04/5~ | - | | | ML5729 | | ¥8,500 |
| 508 | セダン | | 10/11~ | - | | | ML6181 | | ¥4,900 |
| 1007 | ハッチバック | | 05/4~ | - | | | ML5730 | | ¥8,500 |
| 3008 | T85F02 | | 09/6~ | - | | | ML6123 | | ¥4,500 |
| 5008 | T875F02 | | 09/6~ | - | | | ML6124 | | ¥4,500 |

PORSCHE ポルシェ

| 車種 | ★★★★ | i | 2018 | フロント | | | リア | | |
|------------------|------------|-----------|------------|--------|---|----------|--------|--------|----------|
| | | | | MONROE | i | 本体価格(税別) | MONROE | i | 本体価格(税別) |
| 911 | 993 タルガ | 除くリアスポイラー | 95/8~97/9 | - | | | ML5594 | | ¥5,000 |
| | | リアスポイラー付き | 95/8~97/9 | - | | | ML5595 | | ¥5,000 |
| | | 997 クーペ | 除くリアスポイラー | 04/7~ | - | | | ML5804 | |
| BOXSTER ボクスター | カブリオレ(986) | | 96/9~04/12 | ML6147 | | ¥4,300 | ML6066 | | ¥4,000 |
| | カブリオレ(987) | | 04/11~ | ML5803 | | ¥6,000 | ML6067 | | ¥4,300 |
| CAYENNE カイエン | 955 | リアウィンドウ用 | 02/9~06 | ML6069 | | ¥4,500 | ML6068 | | ¥4,500 |

RENAULT ルノー

| 車種 | ★★★★ | i | 2018 | フロント | | | リア | | |
|------------------|-----------------------------------|---------------------|-----------|--------|---|----------|--------|---|----------|
| | | | | MONROE | i | 本体価格(税別) | MONROE | i | 本体価格(税別) |
| KANGOO カンゴ | KCK4M/KCK7J | 除くダブルバックドア | 98/3~07 | - | | | ML5128 | | ¥8,500 |
| KOLEOS コレオス | (HY_) | | 08/9~ | - | | | ML6070 | | ¥5,000 |
| LUTECIA ルーテシア | II 1.2 / 1.4 / 1.6 / 2.0 / 3.0 | | 98/9~05/6 | - | | | ML5241 | | ¥8,500 |
| | III 1.6 / 2.0 | | 05/5~12 | - | | | ML5725 | | ¥8,500 |
| MEGANE メガーヌ | III ハッチバック (ZF4R / ZM4R) | | 08/11~ | ML6074 | | ¥5,000 | ML6071 | | ¥5,000 |
| | III メガーヌエステート (KZF4R / KZM4R) | グランツアラー (Grandtour) | 08/11~ | ML6074 | | ¥5,000 | ML6072 | | ¥5,000 |

ROVER ローバー

| 車種 | ★★★★ | i | 2018 | フロント | | | リア | | |
|----|-----------|----------|-----------|--------|---|----------|--------|---|----------|
| | | | | MONROE | i | 本体価格(税別) | MONROE | i | 本体価格(税別) |
| 75 | セダン (RJ系) | | 99/2~05/5 | ML6033 | | ¥4,500 | ML5411 | | ¥8,500 |
| | | | 01/8~ | ML6033 | | ¥4,500 | ML5412 | | ¥8,500 |
| | | リアウィンドウ用 | 01/8~ | - | | | ML5623 | | ¥5,300 |

SAAB サーブ

| 車種 | ★ ★ ★ ★ | i | 2018 2017 | フロント | | | リア | | |
|-----|--------------|------------------|--------------|--------|---|----------|--------|---|----------|
| | | | | MONROE | i | 本体価格(税別) | MONROE | i | 本体価格(税別) |
| 9.3 | ハッチバック (DB系) | フロント2本使用 | 98/2~02/9 | ML5350 | | ¥10,600 | - | | |
| | | フロント1本使用 | 98/2~02/9 | ML5349 | | ¥8,500 | - | | |
| | | リアワイパー無し | 98/2~02/9 | - | | | ML5402 | | ¥5,760 |
| | | リアワイパー/リアスポイラー付き | 98/2~02/9 | - | | | ML5375 | | ¥5,760 |
| | | 4ドア / リアスポイラー付き | 98/2~02/9 | - | | | ML5397 | | ¥6,010 |
| | カブリオレ (DB系) | フロント2本使用 | 98/2~03/8 | ML5350 | | ¥10,600 | - | | |
| | | フロント1本使用 | 98/2~03/8 | ML5349 | | ¥8,500 | - | | |
| | ワゴン | | 05/3~ | - | | | ML5852 | | ¥10,600 |
| 9.5 | セダン | | 97/9~05/12 | ML5638 | | ¥7,240 | ML5558 | | ¥10,600 |
| | | | 05/12~ | - | | | ML5558 | | ¥10,600 |
| | ワゴン | | 98/10~05/12 | ML5638 | | ¥7,240 | ML5637 | | ¥10,600 |
| | | | 05/12~ | - | | | ML5637 | | ¥10,600 |
| 900 | ハッチバック | リアスポイラー無し | 93/7~98/2 | ML5636 | | ¥7,240 | ML5400 | | ¥5,760 |
| | | リアスポイラー付き | 93/7~98/2 | ML5636 | | ¥7,240 | ML5401 | | ¥5,760 |

SMART スマート

| 車種 | ★ ★ ★ ★ | i | 2018 2017 | フロント | | | リア | | |
|----------------|---------|---|--------------|--------|---|----------|--------|---|----------|
| | | | | MONROE | i | 本体価格(税別) | MONROE | i | 本体価格(税別) |
| FORTWO フォーツ | クーペ | | 04/1~07/1 | - | | | ML6083 | | ¥4,500 |

VOLKSWAGEN フォルクスワーゲン

| 車種 | ★ ★ ★ ★ | i | 2018 2017 | フロント | | | リア | | |
|-----------------------|---------------|------------------|--------------|--------|--------|----------|--------|--------|----------|
| | | | | MONROE | i | 本体価格(税別) | MONROE | i | 本体価格(税別) |
| BORA ボラー | セダン | | 98/10~05/7 | ML5261 | | ¥7,400 | ML5135 | | ¥7,100 |
| | | 三角板付き | 98/10~05/7 | ML5261 | | ¥7,400 | ML5193 | | ¥7,400 |
| | ワゴン | | 99/5~05/5 | ML5261 | | ¥7,400 | ML5185 | | ¥7,400 |
| GOLF ゴルフ | I ハッチバック (17) | | 74/4~85/7 | - | | | ML5073 | | ¥9,500 |
| | II ハッチバック | 車体No. →19E780000 | 83/8~92/12 | - | | | ML5574 | | ¥9,500 |
| | | 車体No. 19E780001→ | 83/8~92/12 | - | | | ML5038 | | ¥8,500 |
| | IV ハッチバック | | 97/8~05/10 | ML5261 | | ¥7,400 | ML5132 | | ¥8,000 |
| | IV ワゴン | | 99/5~06/6 | ML5261 | | ¥7,400 | ML5132 | | ¥8,000 |
| | V ハッチバック | | 03/10~09/2 | ML5735 | | ¥7,900 | ML5742 | | ¥8,800 |
| | V ワゴン | | 07/6~08 | ML5735 | | ¥7,900 | ML5754 | | ¥8,800 |
| | VI ハッチバック | | 08/10~13/11 | ML5648 | | ¥7,900 | ML5653 | | ¥8,800 |
| VI ワゴン | | 09/7~12 | ML5648 | | ¥7,900 | ML5754 | | ¥8,800 | |
| V プラス ハッチバック | | 05/1~ | - | | | ML5792 | | ¥8,800 | |
| JETTA ジェッタ | セダン (1K系) | | 05/8~10/10 | ML5735 | | ¥7,900 | ML5751 | | ¥8,800 |
| NEW BEETLE ニュービートル | ハッチバック (9C系) | | 98/1~ | ML5393 | | ¥9,200 | ML5325 | | ¥7,400 |
| | カブリオレ (1YAZJ) | | 02/9~ | - | | | ML5791 | | ¥7,900 |

西暦・年号換算

| | | | | | | | | | | | | | | | | | | | | | | | | | | | | | | | |
|----|------|------|------|------|------|------|------|------|------|------|------|------|------|------|------|------|------|------|------|------|------|------|------|------|------|------|------|------|------|------|------|
| 西暦 | 1988 | 1989 | 1990 | 1991 | 1992 | 1993 | 1994 | 1995 | 1996 | 1997 | 1998 | 1999 | 2000 | 2001 | 2002 | 2003 | 2004 | 2005 | 2006 | 2007 | 2008 | 2009 | 2010 | 2011 | 2012 | 2013 | 2014 | 2015 | 2016 | 2017 | 2018 |
| 年号 | S63 | H01 | H02 | H03 | H04 | H05 | H06 | H07 | H08 | H09 | H10 | H11 | H12 | H13 | H14 | H15 | H16 | H17 | H18 | H19 | H20 | H21 | H22 | H23 | H24 | H25 | H26 | H27 | H28 | H29 | H30 |

VOLKSWAGEN フォルクスワーゲン

| 車種 | ★★★★ | i | 2018 | フロント | | | リア | | |
|-------------------|------------------------|----------------------|-------------|--------|--------|----------|--------|--------|----------|
| | | | | MONROE | i | 本体価格(税別) | MONROE | i | 本体価格(税別) |
| PASSAT パサート | ワゴン (B3 / B4) | | 88/2~97/5 | - | | | ML5123 | | ¥7,600 |
| | セダン (3B) | | 96/8~00/11 | ML5266 | | ¥9,000 | ML5135 | | ¥7,100 |
| | | 三角板付き | 96/8~00/11 | ML5266 | | ¥9,000 | ML5193 | | ¥7,400 |
| | ワゴン (3B) | | 97/5~00/11 | ML5266 | | ¥9,000 | ML5185 | | ¥7,400 |
| | セダン (3BG) | | 00/11~05/5 | ML5266 | | ¥9,000 | ML5439 | | ¥7,400 |
| | ワゴン (3BG) | | 00/11~05/8 | ML5266 | | ¥9,000 | ML5132 | | ¥8,000 |
| | セダン (3C) | | 05/3~10/11 | ML5829 | | ¥7,900 | ML5830 | | ¥7,400 |
| | ワゴン (3C) | | 05/8~10/11 | ML5829 | | ¥7,900 | ML5831 | | ¥7,600 |
| | セダン (3C) | | 10/8~ | ML6185 | | ¥9,400 | - | | |
| | ワゴン (3C) | | 10/8~ | ML6185 | | ¥9,400 | - | | |
| SUV (3C) | | 10/8~ | ML6185 | | ¥9,400 | - | | | |
| POLO ポロ | ハッチバック (6NAHS / 6NAEE) | | 94/10~99/10 | - | | | ML5145 | | ¥9,200 |
| | ワゴン (6KV5) | | 97/5~01/9 | - | | | ML5100 | | ¥9,200 |
| | ハッチバック (6NAHW) | | 99/10~01/10 | ML5265 | | ¥7,400 | ML5145 | | ¥9,200 |
| | ハッチバック (9N系) | F1 (N): 380 (P116参照) | 01/10~09 | ML5491 | | ¥7,400 | ML5194 | | ¥9,200 |
| | | F1 (N): 400 (P116参照) | 01/10~09 | ML5491 | | ¥7,400 | ML5196 | | ¥9,200 |
| | セダン | | 96/8~ | - | | | ML5748 | | ¥7,400 |
| ハッチバック (6R系) | | 09/6~ | - | | | ML5849 | | ¥9,200 | |
| SCIROCCO シロッコ | 137 | | 08/5~ | - | | | ML6100 | | ¥4,500 |
| TIGUAN ティグアン | | | 07/9~ | - | | | ML5838 | | ¥6,800 |
| TOUAREG トゥアレグ | 3.2 V6 / 3.6 V6 (7L系) | リアガラス用 | 02/10~10/5 | ML5357 | | ¥9,500 | ML5793 | | ¥5,500 |
| TOURAN トゥーラン | 1.6 / 2.0 | | 03/2~10/5 | ML5736 | | ¥8,500 | ML5743 | | ¥7,900 |
| | | | 10/5~ | - | | | ML5743 | | ¥7,900 |
| MULTIVAN マルチバン | T-5 | | 03/4~ | - | | | ML5576 | | ¥7,800 |

VOLVO ボルボ

| 車種 | ★★★★ | i | 2018 | フロント | | | リア | | |
|------|---------------|------------|-------------|--------|---|----------|--------|---|----------|
| | | | | MONROE | i | 本体価格(税別) | MONROE | i | 本体価格(税別) |
| V40 | ワゴン | | 95/7~04/6 | ML5368 | | ¥13,300 | ML5184 | | ¥6,840 |
| S60 | セダン | | 00/7~10/4 | ML5643 | | ¥13,300 | ML5481 | | ¥8,500 |
| XC60 | | | 08/5~ | ML6136 | | ¥4,000 | - | | |
| V70 | Iワゴン IIワゴン | | 96/11~00/5 | - | | | ML5529 | | ¥9,240 |
| | | | 00/3~07/8 | ML5643 | | ¥13,300 | ML5685 | | ¥8,930 |
| | IIIワゴン | 電動テールゲート無し | 07/8~ | ML5663 | | ¥13,300 | ML6092 | | ¥9,000 |
| | | 電動テールゲート付き | 07/8~ | ML5663 | | ¥13,300 | ML6094 | | ¥6,000 |
| XC70 | クロスカントリー | | 97/11~00/8 | ML5643 | | ¥13,300 | ML5529 | | ¥9,240 |
| | | | 00/9~07/8 | ML5643 | | ¥13,300 | ML5685 | | ¥8,930 |
| | | | 07/8~ | ML5663 | | ¥13,300 | - | | |
| S80 | セダン | リアスポイラー無し | 98/5~06/7 | ML5643 | | ¥13,300 | ML5489 | | ¥8,500 |
| V90 | ワゴン | | 96/11~98/12 | - | | | ML5312 | | ¥8,930 |
| 740 | ワゴン | | 85/5~92/8 | - | | | ML5312 | | ¥8,930 |
| 760 | ワゴン | | 82/1~92/7 | - | | | ML5312 | | ¥8,930 |
| 850 | ワゴン | | 92/8~97/10 | - | | | ML5529 | | ¥9,240 |
| 940 | ワゴン | | 90/8~95/7 | - | | | ML5312 | | ¥8,930 |
| 960 | ワゴン | | 90/8~94/7 | - | | | ML5312 | | ¥8,930 |
| XC90 | | | 02/10~ | ML5361 | | ¥5,500 | ML5427 | | ¥4,500 |

品番对照表



MAXLIFT 純正品番对照表

| 純正 No. | MONROE |
|-------------------|--------|
| ALFA ROMEO | |
| 46739202 | ML5696 |
| 50508010 | ML6149 |
| 50508060 | ML5855 |
| 60540532 | ML5531 |
| 60564112 | ML5608 |
| 60567794 | ML5335 |
| 60577413 | ML6138 |
| 60583192 | ML5532 |
| 60594694 | ML6137 |
| 60594694 | ML6138 |
| 60604174 | ML5608 |
| 60612565 | ML5272 |
| 60622167 | ML6137 |
| 60664833 | ML5442 |
| 60680087 | ML5698 |
| 60683933 | ML6149 |
| 60688574 | ML5697 |
| 60694168 | ML5921 |
| AUDI | |
| 3B0823239A | ML5266 |
| 3B0823359 | ML5266 |
| 3B0823359B | ML5266 |
| 4B0823359A | ML5266 |
| 4B0823359B | ML5266 |
| 4B0823359C | ML5266 |
| 4B5827552A | ML5234 |
| 4B5827552C | ML5234 |
| 4B5827552D | ML5234 |
| 4B5827552F | ML5223 |
| 4B5827552G | ML5223 |
| 4B9827552H | ML5510 |
| 4B9827552N | ML5512 |
| 4E0823359C | ML5924 |
| 4E0827551B | ML5925 |
| 4E0827552B | ML5926 |
| 4E0827552B | ML5926 |
| 4E827551C | ML5925 |
| 4F0823359 | ML5737 |
| 4F0823359A | ML5737 |
| 4F5827552 | ML5744 |
| 4F5827552B | ML5744 |
| 4F9827552B | ML5746 |
| 4F9827552C | ML5746 |
| 4H0823359A | ML6106 |
| 4H0823359B | ML6106 |
| 4H0827551B | ML6105 |
| 4L0823359 | ML5739 |
| 4L0827552C | ML5774 |
| 4L0827552F | ML5774 |
| 4L0827552E | ML5929 |
| 8D0823359 | ML5679 |
| 8D0823359A | ML5679 |
| 8D0823359B | ML5679 |
| 8D5827550C | ML5193 |
| 8D5827550E | ML5193 |
| 8D5827552 | ML5135 |
| 8D5827552A | ML5135 |

| 純正 No. | MONROE |
|-------------|--------|
| 8D5827552B | ML5135 |
| 8D5827552C | ML5135 |
| 8D5827552C | ML5193 |
| 8D5827552D | ML5135 |
| 8D5827552F | ML5135 |
| 8D5827552F | ML5193 |
| 8D9827552 | ML5197 |
| 8E0823359A | ML5386 |
| 8E5827552J | ML5745 |
| 8E5827552K | ML5745 |
| 8E9827552E | ML5227 |
| 8E9827552G | ML5747 |
| 8E9827552H | ML5747 |
| 8F0827550A | ML6103 |
| 8L0823359 | ML5261 |
| 8N8827552 | ML5277 |
| 8P0823359 | ML5269 |
| 8P3827552A | ML5459 |
| 8P3827552D | ML5460 |
| 8R0823359A | ML5928 |
| 8R0827552 | ML5856 |
| 8R0827552A | ML5857 |
| 8T0823359 | ML5741 |
| 8T0823359 | ML5741 |
| 8T8827552 | ML6102 |
| 8T8827552A | ML6102 |
| D0823354 | ML5679 |
| 8X3827552 | ML6153 |
| 8X0823359 | ML6154 |
| 8X4827552 | ML6155 |
| 8A0823359B | ML6156 |
| 8U0823359B | ML6156 |
| 8U0827552A | ML6157 |
| BMW | |
| 7060688 | ML5691 |
| 11811906286 | ML5596 |
| 41612990344 | ML6108 |
| 41627166758 | ML6141 |
| 51231869147 | ML5600 |
| 51231906286 | ML5596 |
| 51231944119 | ML5522 |
| 51231960852 | ML5421 |
| 51233400352 | ML5769 |
| 51237008745 | ML5562 |
| 51237016178 | ML5938 |
| 51237060550 | ML5689 |
| 51237070670 | ML5932 |
| 51237118370 | ML5563 |
| 51237148346 | ML5936 |
| 51237191528 | ML6111 |
| 51238119558 | ML5422 |
| 51238150077 | ML5441 |
| 51238174866 | ML5336 |
| 51238202688 | ML5263 |
| 51238240596 | ML5565 |
| 51238402551 | ML5688 |
| 51241947096 | ML5450 |
| 51241960862 | ML5170 |

| 純正 No. | MONROE |
|------------------|--------|
| 51242231663 | ML5445 |
| 51242264448 | ML5260 |
| 51242990136 | ML6109 |
| 51243400379 | ML5693 |
| 51244212802 | ML5163 |
| 51244365788 | ML5694 |
| 51244394052 | ML5694 |
| 51247008764 | ML5695 |
| 51247016186 | ML5861 |
| 51247060622 | ML5691 |
| 51247060623 | ML5694 |
| 51247127875 | ML5692 |
| 51247191255 | ML6110 |
| 51248110327 | ML5444 |
| 51248151579 | ML5170 |
| 51248171158 | ML5436 |
| 51248190688 | ML5535 |
| 51248217305 | ML5436 |
| 51248220075 | ML5163 |
| 51248227895 | ML5670 |
| 51248232873 | ML5213 |
| 51248254281 | ML5163 |
| 51248402405 | ML5690 |
| 51.237.185.032 | ML6142 |
| 51.327.200.197 | ML6107 |
| 51237239233 | ML6158 |
| 51237255812 | ML6160 |
| 51247259763 | ML6161 |
| 51247211289 | ML6162 |
| CHEVROLET | |
| 96830123 | ML5940 |
| 96830124 | ML5939 |
| CHRYSLER | |
| 96984466 | ML5945 |
| 04589589AA | ML5946 |
| 05109605AC | ML5947 |
| 4589618AA | ML6112 |
| 5064659AA | ML5946 |
| CITROEN | |
| 68950-0H020 | ML5687 |
| 8731.L0 | ML5687 |
| FIAT | |
| 4483658 | ML5016 |
| 46514867 | ML5377 |
| 46524678 | ML5165 |
| 46559850 | ML5389 |
| 46559858 | ML5389 |
| 46744596 | ML5164 |
| 46784590 | ML5038 |
| 46827091 | ML5101 |
| 51778432 | ML5775 |
| 51785412 | ML5785 |
| 7550172 | ML5039 |
| 7734566 | ML5079 |

| 純正 No. | MONROE |
|------------------|--------|
| FORD | |
| 1074368 | ML5224 |
| 1150277 | ML5224 |
| 1150279 | ML5224 |
| 1321021 | ML5416 |
| 1523356 | ML5651 |
| 1537538 | ML5654 |
| 4M51A406A10AB | ML5416 |
| 8A61-A406A10-AB | ML5651 |
| 8V41-S406A10-AD | ML5654 |
| XS41A406A10AE | ML5224 |
| XS41A406A10AF | ML5224 |
| LANCIA | |
| 46817935 | ML5703 |
| LANDROVER | |
| 32028398 | ML5872 |
| 32030482 | ML5870 |
| 32030483 | ML5870 |
| 32031392 | ML5871 |
| 5H22406A10BA | ML5871 |
| 6H5216C826BD | ML6006 |
| 6H52406A10AF | ML6005 |
| ALR1050 | ML5649 |
| BHE760020 | ML5872 |
| BKK760010 | ML6004 |
| LR001773 | ML6006 |
| LR002104 | ML6005 |
| XH4216E610AA | ML6004 |
| MERCEDES | |
| 19808064 | ML5674 |
| 1637400345 | ML5530 |
| 1638800029 | ML5559 |
| 1647400145 | ML5806 |
| 1647400245 | ML5806 |
| 1648800029 | ML6024 |
| 1648800129 | ML6025 |
| 1689800164 | ML5186 |
| 1689800964 | ML5186 |
| 1689801164 | ML5187 |
| 1689801264 | ML5188 |
| 1697400345 | ML5717 |
| 1699800864 | ML5718 |
| 1699800964 | ML5718 |
| 1707500036 | ML5680 |
| 1708800229 | ML6032 |
| 1717500036 | ML5818 |
| 1718800129 | ML5798 |
| 1719800164 | ML5799 |
| 2029800364 | ML5307 |
| 2037400045 | ML6173 |
| 2038800029 | ML5577 |
| 2038800429 | ML5560 |
| 2039800164 | ML5673 |
| 2047400145 | ML5719 |
| 2049800064 | ML5715 |
| 2087500036 | ML6019 |
| 2087500336 | ML6019 |
| 2088800029 | ML5308 |

MAXLIFT 純正品番対照表

| 純正 No. | WONROE |
|-------------------|--------|
| 2099800064 | ML5808 |
| 2099800364 | ML5808 |
| 2099800464 | ML5808 |
| 2099800564 | ML5808 |
| 2108800229 | ML5438 |
| 2108800429 | ML5438 |
| 2118800029 | ML5309 |
| 2119800364 | ML6021 |
| 2119800464 | ML6021 |
| 2158800029 | ML5561 |
| 2208800329 | ML5620 |
| 2217500216 | ML5813 |
| 2217500236 | ML5813 |
| 2218800329 | ML6029 |
| 2307500036 | ML5800 |
| 2308800029 | ML5811 |
| 2309800164 | ML5801 |
| 2309800264 | ML5802 |
| 4149800064 | ML5543 |
| 6389800364 | ML5329 |
| 6389800464 | ML5621 |
| 6399800364 | ML5716 |
| 9802464 | ML5102 |
| 9802564 | ML5102 |
| 9803764 | ML5102 |
| A2049801164 | ML6016 |
| A2049801564 | ML6023 |
| A2049802264 | ML6016 |
| A2208800329 | ML5620 |
| Q1A2469800264 | ML6172 |
| Q1A2469800564 | ML6172 |
| MG | |
| BHE500070 | ML5623 |
| BKK500010 | ML6033 |
| MINI | |
| 41626801258 | ML5406 |
| 41626801258 | ML6037 |
| 41.626.801.258,00 | ML6036 |
| 51237148864 | ML6037 |
| 51237175020 | ML5564 |
| 51247167442 | ML6035 |
| 51.247.148.902,00 | ML6036 |
| 51249801386 | ML6176 |
| 51239802054 | ML6177 |
| OPEL | |
| 132670 | ML5120 |
| 132675 | ML5103 |
| 132677 | ML5166 |
| 132691 | ML5346 |
| 132708 | ML5408 |
| 132709 | ML5408 |
| 132721 | ML5077 |
| 132725 | ML5144 |
| 132739 | ML5138 |
| 132741 | ML5167 |
| 132749 | ML5722 |
| 176608 | ML5773 |
| 1178224 | ML5345 |

| 純正 No. | WONROE |
|----------------|--------|
| 13101335 | ML5346 |
| 13128759 | ML5722 |
| 13241974 | ML5773 |
| 24411022 | ML5167 |
| 24454473 | ML5345 |
| 90246620 | ML5408 |
| 90246621 | ML5408 |
| 90341282 | ML5077 |
| 90379081 | ML5103 |
| 90388707 | ML5144 |
| 90521517 | ML5166 |
| 90559245 | ML5138 |
| 9114311 | ML5120 |
| 9180255 | ML5773 |
| PEUGEOT | |
| 347040 | ML5471 |
| 792507 | ML5517 |
| 792508 | ML5470 |
| 792509 | ML5267 |
| 792510 | ML5470 |
| 792515 | ML5160 |
| 8731.T4 | ML6123 |
| 873193 | ML5148 |
| 8731A7 | ML5180 |
| 8731C5 | ML5319 |
| 8731C9 | ML5471 |
| 8731E0 | ML5432 |
| 8731E9 | ML5183 |
| 8731F2 | ML5343 |
| 8731F8 | ML5425 |
| 8731G4 | ML5340 |
| 8731G5 | ML5469 |
| 8731J3 | ML5730 |
| 8731J6 | ML5728 |
| 8731K4 | ML5727 |
| 8731K5 | ML5729 |
| 8731L7 | ML5731 |
| 8731V2 | ML6124 |
| 9601430480 | ML5180 |
| 9610016680 | ML5148 |
| 9612504980 | ML5180 |
| 9619988380 | ML5148 |
| 9624450980 | ML5432 |
| 9626771680 | ML5319 |
| 9628157780 | ML5470 |
| 9629219580 | ML5267 |
| 9630662480 | ML5470 |
| 9636450380 | ML5183 |
| 9637115080 | ML5343 |
| 9638605280 | ML5425 |
| 9642209980 | ML5469 |
| 9642210080 | ML5340 |
| 9647261480 | ML5727 |
| 9647487680 | ML5728 |
| 9647487880 | ML5729 |
| 9649587680 | ML5730 |
| 9656592980 | ML5727 |
| 9656593180 | ML5729 |

| 純正 No. | WONROE |
|----------------|--------|
| 9683207080 | ML6123 |
| 7000210271C0 | ML6180 |
| 9676494780 | ML6180 |
| 8731.W4 | ML6181 |
| PORSCHE | |
| 7L5823359 | ML6069 |
| 7L5845587B | ML6068 |
| 91151233101 | ML5595 |
| 91151233102 | ML5594 |
| 95551135900 | ML6069 |
| 95551252800 | ML6068 |
| 98651255101 | ML6066 |
| 987.512.551.01 | ML6067 |
| 987.512.551.05 | ML6067 |
| 99651155101 | ML6147 |
| 99751255100 | ML5804 |
| RENAULT | |
| 32062565 | ML5725 |
| 654710003R | ML6074 |
| 7700303139 | ML5128 |
| 7700303186 | ML5128 |
| 7700842256 | ML5241 |
| 7701057303 | ML6073 |
| 8200299546 | ML5725 |
| 844300009R | ML6073 |
| 904505599R | ML6070 |
| 904510001R | ML6071 |
| 904510002R | ML6072 |
| 904513981R | ML6070 |
| ROVER | |
| BHE5000050 | ML5412 |
| BMH500010 | ML5411 |
| SAAB | |
| 4323994 | ML5636 |
| 4324307 | ML5401 |
| 4326468 | ML5400 |
| 4699260 | ML5637 |
| 4854717 | ML5375 |
| 4854733 | ML5375 |
| 4855094 | ML5558 |
| 4858627 | ML5402 |
| 5022082 | ML5397 |
| 5117015 | ML5558 |
| 5183017 | ML5349 |
| 5360839 | ML5558 |
| SMART | |
| 0000618V007 | ML5640 |
| 113000013 | ML5640 |
| A4519880004 | ML6083 |
| VOLVO | |
| 1355263 | ML5312 |
| 30634580 | ML5427 |
| 30649736 | ML5361 |
| 30674494 | ML5685 |
| 30674836 | ML6092 |
| 30784935 | ML6136 |
| 30803472 | ML5184 |
| 31217640 | ML6092 |

| 純正 No. | WONROE |
|-------------------|--------|
| 31335795 | ML6094 |
| 3509482 | ML5529 |
| 6846014 | ML5312 |
| 8600233 | ML5481 |
| 8650233 | ML5481 |
| 9154605 | ML5643 |
| 9187315 | ML5529 |
| 9483297 | ML5489 |
| 9483299 | ML5489 |
| 9485548 | ML5529 |
| VOLKSWAGEN | |
| 171827550A | ML5073 |
| 1918827550 | ML5574 |
| 1C0823359B | ML5393 |
| 1C0823359C | ML5393 |
| 1C0823359D | ML5393 |
| 1C0827550A | ML5325 |
| 1C0827550B | ML5325 |
| 1C0827550C | ML5325 |
| 1C0827550D | ML5325 |
| 1E0827550 | ML5675 |
| 1E0827550B | ML5675 |
| 1J0823359C | ML5264 |
| 1J6827550 | ML5132 |
| 1K0823359A | ML5735 |
| 1K5827550C | ML5751 |
| 1K6827550D | ML5742 |
| 1K6827550E | ML5742 |
| 1K6827550F | ML5742 |
| 1K8827550A | ML6100 |
| 1K8827550A | ML5838 |
| 1K9827550A | ML5754 |
| 1T0823359 | ML5736 |
| 1T0823359A | ML5736 |
| 1T0827550A | ML5743 |
| 1T0827550B | ML5743 |
| 1T0827550C | ML5743 |
| 1T0827550D | ML5743 |
| 1T0827550E | ML5743 |
| 1Y0827550B | ML5791 |
| 1Y0827550D | ML5791 |
| 1Y0827550F | ML5791 |
| 333827550 | ML5123 |
| 3A9827550 | ML5123 |
| 3B9827550 | ML5185 |
| 3C0823359 | ML5829 |
| 3C0823359A | ML5829 |
| 3C5827550A | ML5830 |
| 3C5827550B | ML5830 |
| 3C5827550C | ML5830 |
| 3C9827550 | ML5831 |
| 3C9827550A | ML5831 |
| 5M0827550 | ML5792 |
| 5M0827550A | ML5792 |
| 6N0823359 | ML5265 |
| 6N0827550A | ML5145 |
| 6Q0823359 | ML5491 |
| 6Q0823359A | ML5491 |

MAXLIFT 純正品番対照表

| 純正 No. | MONROE |
|------------|--------|
| 6Q5827550A | ML5748 |
| 6Q5827550B | ML5748 |
| 6Q6827550 | ML5194 |
| 6Q6827550A | ML5196 |
| 7H0827550B | ML5576 |
| 7L6823359B | ML5357 |
| 7L6845587 | ML5793 |
| 7L6845587A | ML5793 |
| 3AA823359A | ML6185 |

MAXLIFT 他社品番对照表

| STABILUS | WONROE |
|--------------|--------|
| 0031DT | ML5077 |
| 0046SJ | ML5703 |
| 0098IZ | ML5411 |
| 0224DX | ML5260 |
| 0244HW | ML5336 |
| 0259LC | ML5265 |
| 0288RT | ML5799 |
| 0292IZ | ML5325 |
| 0316QO | ML5800 |
| 0406IS | ML5312 |
| 0421VG | ML5530 |
| 0482RI | ML5773 |
| 0488VQ | ML5559 |
| 0512RQ | ML5345 |
| 0592PD | ML5438 |
| 0593PZ | ML5561 |
| 0596PK | ML6147 |
| 0624KV | ML5184 |
| 0644PQ | ML5577 |
| 0645PL | ML5560 |
| 0681VK | ML5563 |
| 0685VR | ML5691 |
| 0685VR5754UY | ML5691 |
| 0698WT | ML6141 |
| 0704VJ | ML5932 |
| 0707VV | ML5695 |
| 0712PK | ML5670 |
| 0727PG | ML5163 |
| 0744VM | ML5693 |
| 0745VH | ML5565 |
| 0762VK | ML5213 |
| 0763VF | ML5562 |
| 0772VE | ML5769 |
| 0786FP | ML5144 |
| 0793KE | ML5368 |
| 0818MM | ML5241 |
| 0825MV | ML5123 |
| 0833HS | ML5436 |
| 0869SH | ML6138 |
| 0876YT | ML5269 |
| 0885SP | ML6137 |
| 1035VA | ML5938 |
| 1036VW | ML5690 |
| 1041VO | ML5688 |
| 105672 | ML5926 |
| 105911 | ML5925 |
| 1128SX | ML5481 |
| 1154PK | ML6004 |
| 118339 | ML6103 |
| 1194SB | ML5744 |
| 123804 | ML5945 |
| 1263MO | ML5620 |

| STABILUS | WONROE |
|----------|--------|
| 1275PN | ML5167 |
| 1358RW | ML5696 |
| 1381MF | ML5263 |
| 1464BM | ML5596 |
| 1513BN | ML5600 |
| 153440 | ML5946 |
| 155830 | ML6112 |
| 1568TV | ML5693 |
| 1577BL | ML5522 |
| 1585BP | ML5422 |
| 1589BW | ML5170 |
| 1598PT | ML5412 |
| 1628NI | ML6173 |
| 1646NG | ML5277 |
| 1708TQ | ML5460 |
| 1757VK | ML5717 |
| 1758VF | ML5717 |
| 1759VA | ML5717 |
| 1877BR | ML5170 |
| 188579 | ML6029 |
| 1962RE | ML5459 |
| 2048RO | ML5637 |
| 2206NX | ML5377 |
| 2211NP | ML5389 |
| 2239NR | ML5164 |
| 2261NM | ML5449 |
| 2268FJ | ML5517 |
| 2275TQ | ML5722 |
| 2291TY | ML5744 |
| 2334BC | ML5421 |
| 238763 | ML6123 |
| 2446YW | ML6006 |
| 2512WH | ML5459 |
| 2569LN | ML5138 |
| 2586XW | ML5746 |
| 2614KL | ML5166 |
| 2639KB | ML5120 |
| 2696LD | ML5135 |
| 2697LZ | ML5193 |
| 2697LZ | ML5135 |
| 2699UG | ML5744 |
| 2705RE | ML5800 |
| 3061KD | ML5375 |
| 3062KZ | ML5375 |
| 3063KU | ML5402 |
| 3121TL | ML5747 |
| 3158TM | ML5165 |
| 3158TM | ML5164 |
| 3162TJ | ML5164 |
| 3169SF | ML6109 |
| 3183TT | ML5442 |
| 3216KV | ML6033 |

| STABILUS | WONROE |
|----------|--------|
| 3269YB | ML6037 |
| 3269YB | ML5406 |
| 3271YI | ML6036 |
| 3286UU | ML5729 |
| 3293GE | ML5441 |
| 3401UZ | ML5727 |
| 3402UU | ML5727 |
| 341298 | ML6073 |
| 3442UX | ML5416 |
| 3445FO | ML5261 |
| 3466PL | ML5688 |
| 3474XK | ML5577 |
| 3477XW | ML5560 |
| 348944 | ML6035 |
| 3489US | ML5806 |
| 3493UP | ML5806 |
| 3605KE | ML5277 |
| 3917NJ | ML5393 |
| 3937AM | ML5649 |
| 3958IA | ML5529 |
| 3975FP | ML5637 |
| 3987SB | ML5730 |
| 3987SB | ML5687 |
| 4012LQ | ML5690 |
| 4013WV | ML6173 |
| 4039KA | ML5132 |
| 4043KY | ML5535 |
| 4044WZ | ML5718 |
| 4045WU | ML5718 |
| 4047NT | ML5343 |
| 4147PE | ML5432 |
| 4173XB | ML5439 |
| 4238RR | ML5357 |
| 4249RG | ML5769 |
| 4473PM | ML5227 |
| 4495VU | ML5718 |
| 4535VW | ML5746 |
| 4636II | ML5308 |
| 4839QB | ML5196 |
| 4839QB | ML5194 |
| 4932SV | ML5425 |
| 4953PQ | ML5223 |
| 499514 | ML6110 |
| 499783 | ML5940 |
| 5001ZR | ML5737 |
| 5011ZL | ML5744 |
| 5037SY | ML5377 |
| 5044SG | ML5377 |
| 5056KW | ML5183 |
| 512182 | ML5427 |
| 522459 | ML6023 |
| 529393 | ML6032 |

| STABILUS | WONROE |
|----------|--------|
| 5336XP | ML5742 |
| 5354SG | ML5799 |
| 5399SL | ML5345 |
| 5424QZ | ML5728 |
| 5427ZB | ML5737 |
| 5435ZF | ML5739 |
| 5449ZG | ML5745 |
| 5537SQ | ML5703 |
| 5561UU | ML5742 |
| 5705XK | ML5234 |
| 5705XK | ML5223 |
| 5724ZW | ML5416 |
| 5768ZF | ML5685 |
| 6022MR | ML6019 |
| 6052CM | ML5079 |
| 608020 | ML6136 |
| 611845 | ML6111 |
| 6124QL | ML5730 |
| 613757 | ML6107 |
| 6181SJ | ML5793 |
| 6252QX | ML5673 |
| 6253QS | ML5543 |
| 6362LD | ML5128 |
| 6389PV | ML5491 |
| 643869 | ML6094 |
| 6456QQ | ML5224 |
| 6471QC | ML5637 |
| 6471QC | ML5558 |
| 6472QY | ML5558 |
| 6473QT | ML5402 |
| 6473QT | ML5375 |
| 6473QT | ML5349 |
| 6474QO | ML5397 |
| 6492TA | ML5727 |
| 6518NI | ML5439 |
| 6566PH | ML5623 |
| 6642PF | ML5340 |
| 6707DS | ML5636 |
| 6707DS | ML5402 |
| 6707DS | ML5375 |
| 6787DY | ML5400 |
| 6789DO | ML5401 |
| 6843RF | ML5773 |
| 6907AQ | ML5123 |
| 6914LI | ML5148 |
| 6936AD | ML5312 |
| 6952TQ | ML5689 |
| 7021TN | ML5038 |
| 7075HL | ML5267 |
| 7167YN | ML5785 |
| 7168YI | ML5785 |
| 7303DE | ML5039 |

MAXLIFT 他社品番对照表

| STABILUS | MONROE |
|----------|--------|
| 7303DE | ML5016 |
| 732061 | ML6142 |
| 7374AL | ML5408 |
| 7456RE | ML5729 |
| 759786 | ML6105 |
| 7628LW | ML5185 |
| 7628LW | ML5132 |
| 7629LR | ML5265 |
| 7638NI | ML5481 |
| 7691RP | ML5469 |
| 770302 | ML6106 |
| 7734WM | ML5774 |
| 7762HK | ML5319 |
| 7764HA | ML5180 |
| 7795ML | ML5223 |
| 7818TJ | ML5692 |
| 7825VK | ML5722 |
| 7861DY | ML5145 |
| 7875GN | ML5312 |
| 7959RI | ML5340 |
| 7961RP | ML5469 |
| 7998TI | ML5695 |
| 8047NO | ML5386 |
| 8082YZ | ML6149 |
| 8083GL | ML5471 |
| 8159DE | ML5679 |
| 818341 | ML6072 |
| 819297 | ML6071 |
| 8342BM | ML5408 |
| 8355KJ | ML5442 |
| 8363KN | ML5335 |
| 8413HV | ML5197 |
| 8429DB | ML5532 |
| 8432DD | ML5531 |
| 844392 | ML5947 |
| 8451RV | ML5309 |
| 8455LZ | ML5489 |
| 8456LU | ML5643 |
| 8467UA | ML5800 |
| 8468UW | ML5811 |
| 8478UQ | ML5808 |
| 8482TR | ML5729 |
| 8487UP | ML5799 |
| 8491UM | ML6021 |
| 8498UE | ML5799 |
| 8498UE | ML5798 |
| 8538BB | ML5016 |
| 8539UB | ML5804 |
| 8542UD | ML6069 |
| 8551UC | ML5808 |
| 8552UY | ML6067 |
| 8722BX | ML5594 |

| STABILUS | MONROE |
|----------|--------|
| 874029 | ML6074 |
| 875221 | ML5936 |
| 883589 | ML5939 |
| 8884HA | ML5450 |
| 8927UQ | ML6068 |
| 8945NP | ML5266 |
| 8962NS | ML5679 |
| 8982NG | ML5343 |
| 8986TQ | ML5800 |
| 9093DJ | ML5608 |
| 9106RM | ML5804 |
| 9107RM | ML5805 |
| 9108RM | ML5806 |
| 9153KZ | ML5811 |
| 9213WV | ML5773 |
| 9219XO | ML5729 |
| 9234HK | ML5260 |
| 9249HG | ML5436 |
| 9274NT | ML5269 |
| 9288TU | ML5728 |
| 9338XA | ML5773 |
| 9339XW | ML5345 |
| 9341XC | ML6005 |
| 9365BE | ML5595 |
| 9372HQ | ML5643 |
| 9455ES | ML5445 |
| 9468II | ML5185 |
| 9494KC | ML5674 |
| 9517HN | ML5621 |
| 9568UH | ML5745 |
| 9572UE | ML5745 |
| 9582RK | ML5120 |
| 9588FB | ML5103 |
| 9589NS | ML5481 |
| 9605KK | ML5325 |
| 9632TZ | ML5737 |
| 9639UN | ML5813 |
| 9669ZC | ML5689 |
| 9686IT | ML5470 |
| 9762HV | ML5329 |
| 9829NG | ML5213 |
| 9832NI | ML5163 |
| 9842NC | ML5263 |
| 9903TR | ML5716 |
| 9968G | ML5266 |
| 9968GI | ML5266 |
| 9991IR | ML5558 |

●リフトサポート計測方法

- * 全長は最大に伸び切った状態でスタッドボルトの中心と中心との間で計測します。
- * ストロークはシリンダー上部とシャフト取り付け部の先端で計測します。

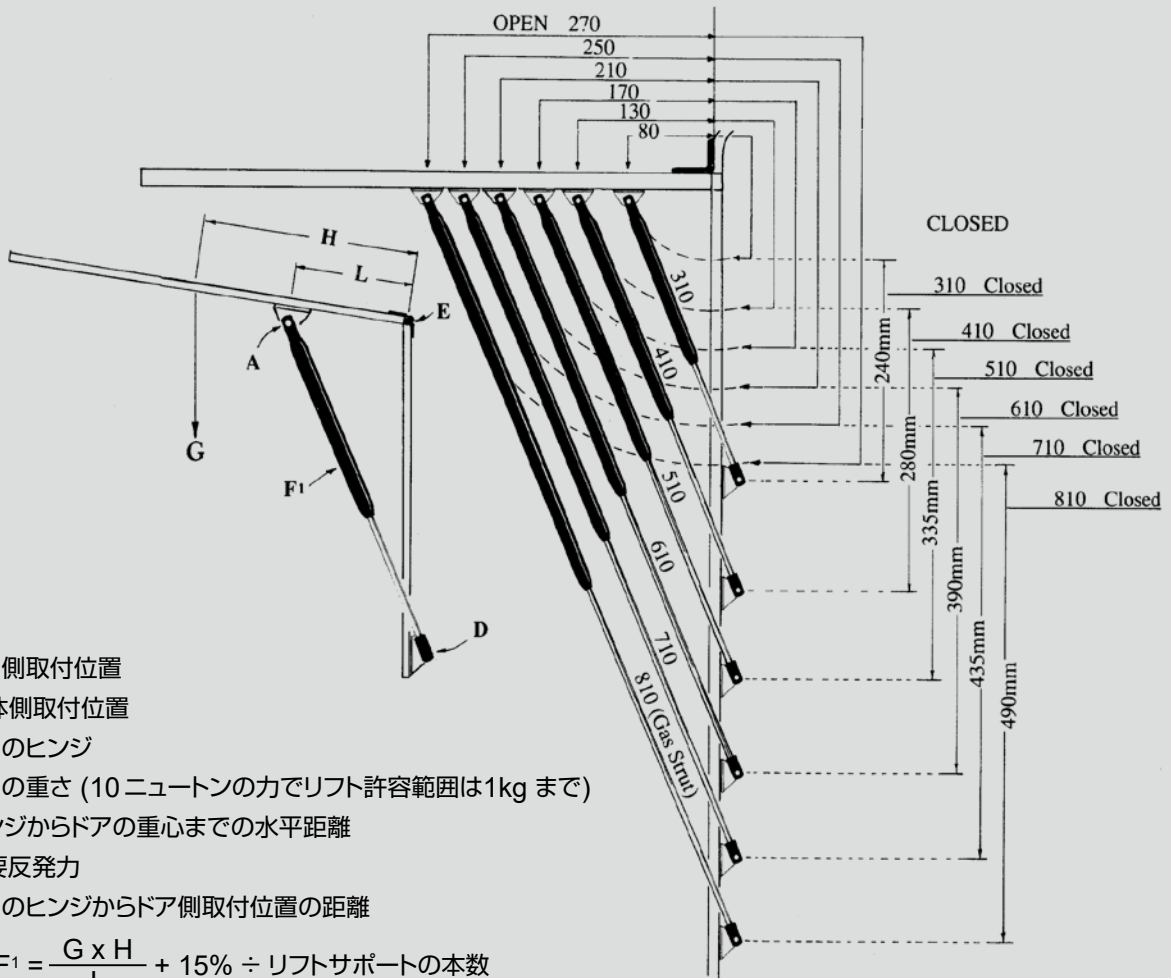

●特記事項

ドアのヒンジからドア側取付位置の距離を 20cm 以上短く選定すると解放角度が10度以上増えますのでご注意ください。

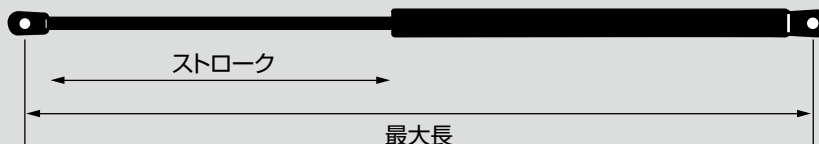

MAXLIFT スペック表 [品番別]

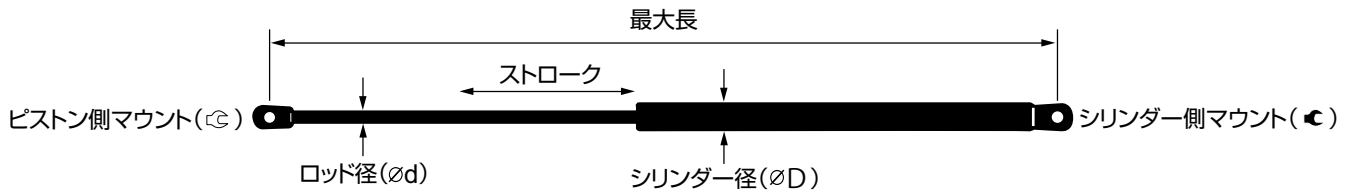

| MONROE | φd | φD | 最大長 | ストローク | 反発力 | ⊖ | ⊕ |
|--------|----|----|-------|-------|---------|----|----|
| ML5016 | 8 | 19 | 549 | 229.5 | 240 | Y1 | X2 |
| ML5038 | 8 | 19 | 500 | 200 | 280 | U | U |
| ML5039 | 8 | 19 | 550 | 229.5 | 380 | Y1 | X2 |
| ML5073 | 8 | 19 | 501 | 207 | 480 | Y1 | X1 |
| ML5077 | 8 | 19 | 591 | 240 | 350 | U | U |
| ML5079 | 8 | 19 | 445 | 180 | 300 | U | U |
| ML5100 | 8 | 19 | 500 | 204 | 480 | S1 | S1 |
| ML5101 | 8 | 19 | 502 | 199 | 280 | S1 | S1 |
| ML5102 | 8 | 19 | 788 | 342 | 280 | Y1 | V |
| ML5103 | 8 | 19 | 510 | 202 | 620 | U | U |
| ML5120 | 8 | 19 | 475 | 195 | 350 | U | U |
| ML5123 | 8 | 19 | 515 | 210 | 500 | S1 | S1 |
| ML5128 | 10 | 22 | 690 | 280 | 630 | S1 | S1 |
| ML5132 | 8 | 19 | 502 | 205 | 500 | S1 | U |
| ML5135 | 8 | 19 | 279 | 95 | 490 | U | U |
| ML5138 | 8 | 19 | 566 | 204 | 500 | U | U |
| ML5144 | 8 | 19 | 565 | 216 | 360 | U | U |
| ML5145 | 8 | 19 | 431 | 173 | 380 | U | U |
| ML5148 | 8 | 19 | 600 | 230 | 300/360 | U | U |
| ML5160 | 8 | 19 | 458 | 176 | 430 | S1 | S1 |
| ML5163 | 8 | 19 | 350 | 100 | 320 | S1 | S1 |
| ML5164 | 8 | 19 | 472 | 180 | 330 | U | U |
| ML5165 | 8 | 19 | 455 | 164 | 380 | U | U |
| ML5166 | 8 | 19 | 536.5 | 205 | 430 | U | U |
| ML5167 | 8 | 19 | 535 | 215 | 480 | U | U |
| ML5170 | 8 | 19 | 295 | 80 | 480 | U | U |
| ML5180 | 8 | 19 | 490 | 190 | 190/250 | U | U |
| ML5183 | 8 | 19 | 445 | 172 | 220/250 | U | U |
| ML5184 | 8 | 19 | 602 | 223 | 320 | U | U |
| ML5185 | 8 | 19 | 500 | 205 | 470 | S1 | U |
| ML5188 | 8 | 19 | 540 | 214 | 400 | U | U |
| ML5193 | 8 | 19 | 279 | 90 | 530 | U | U |
| ML5194 | 8 | 19 | 500 | 200 | 380 | S1 | U |
| ML5196 | 8 | 19 | 500 | 200 | 400 | S1 | U |
| ML5197 | 8 | 19 | 500 | 205 | 420 | S1 | U |
| ML5213 | 8 | 19 | 540 | 200 | 450 | S1 | S1 |
| ML5223 | 10 | 22 | 298 | 95 | 650 | U | U |
| ML5227 | 8 | 19 | 502 | 200 | 530 | S1 | S1 |
| ML5241 | 8 | 19 | 412 | 155 | 340 | U | U |
| ML5260 | 8 | 19 | 293 | 80 | 610 | U | U |
| ML5261 | 8 | 19 | 500 | 200 | 350 | S1 | U |
| ML5263 | 8 | 19 | 319 | 110 | 580 | S1 | S1 |
| ML5265 | 8 | 19 | 585 | 235 | 250 | U | U |
| ML5266 | 8 | 19 | 722 | 306 | 280 | U | U |
| ML5267 | 8 | 19 | 648 | 265 | 190 | S1 | S1 |
| ML5269 | 8 | 19 | 715 | 306 | 290 | U | U |
| ML5272 | 8 | 19 | 522 | 210 | 400 | U | U |
| ML5277 | 8 | 19 | 405 | 150 | 520 | U | U |
| ML5307 | 8 | 19 | 485 | 189 | 450 | U | U |
| ML5308 | 8 | 21 | 450 | 170 | 490 | U | U |
| ML5309 | 8 | 19 | 675 | 285 | 260 | U | U |

| MONROE | φd | φD | 最大長 | ストローク | 反発力 | ⊖ | ⊕ |
|--------|----|------|-------|-------|---------|----|----|
| ML5312 | 8 | 19 | 545 | 230 | 300 | U | U |
| ML5319 | 8 | 19 | 558 | 200 | 490/550 | U | U |
| ML5325 | 8 | 19 | 600 | 244 | 330 | U | U |
| ML5329 | 10 | 22 | 772 | 322 | 630 | U | U |
| ML5335 | 8 | 19 | 310 | 110 | 580 | S1 | S1 |
| ML5336 | 10 | 22 | 333 | 100 | 700 | S1 | S1 |
| ML5340 | 8 | 19 | 525 | 210 | 140 | U | U |
| ML5343 | 8 | 19 | 448 | 180 | 590 | U | U |
| ML5345 | 8 | 19 | 650 | 270 | 310 | U | U |
| ML5346 | 8 | 19 | 571 | 208 | 570 | U | U |
| ML5349 | 8 | 19 | 525 | 210 | 480 | U | U |
| ML5350 | 8 | 19 | 525 | 210 | 240 | U | U |
| ML5357 | 8 | 19 | 538 | 190 | 125 | U | U |
| ML5361 | 8 | 18.5 | 510 | 200 | 320 | U | U |
| ML5368 | 8 | 19 | 750 | 315 | 300 | S1 | S1 |
| ML5375 | 8 | 19 | 568 | 230 | 500 | U | U |
| ML5377 | 8 | 19 | 507 | 203 | 520 | U | S1 |
| ML5386 | 8 | 19 | 722 | 315 | 325 | U | U |
| ML5389 | 8 | 19 | 215 | 48 | 200 | S1 | S1 |
| ML5393 | 8 | 19 | 678 | 270 | 270 | U | U |
| ML5397 | 8 | 19 | 568 | 230 | 560 | U | U |
| ML5400 | 8 | 19 | 570 | 230 | 420 | U | U |
| ML5401 | 8 | 19 | 570 | 230 | 520 | U | U |
| ML5402 | 8 | 19 | 570 | 240 | 470 | U | U |
| ML5406 | 8 | 19 | 498 | 197 | 330 | U | U |
| ML5408 | 8 | 19 | 511 | 199 | 520 | U | U |
| ML5411 | 8 | 19 | 315 | 105 | 370 | S1 | U |
| ML5412 | 8 | 19 | 565 | 210 | 560 | S1 | U |
| ML5416 | 8 | 19 | 481.5 | 199 | 530 | U | U |
| ML5421 | 6 | 15 | 367 | 145 | 320 | Y1 | X1 |
| ML5422 | 6 | 15 | 410 | 160 | 280 | Y1 | X1 |
| ML5425 | 8 | 19 | 491 | 205 | 600 | U | U |
| ML5427 | 8 | 18.5 | 471 | 185 | 380 | S1 | U |
| ML5432 | 8 | 19 | 624 | 260 | 400 | S1 | S1 |
| ML5436 | 8 | 19 | 517 | 190 | 420 | S1 | S1 |
| ML5438 | 8 | 19 | 459.5 | 180 | 535 | S1 | S1 |
| ML5439 | 8 | 19 | 279 | 95 | 520 | U | U |
| ML5441 | 10 | 22 | 326 | 115 | 800 | S1 | S1 |
| ML5442 | 8 | 19 | 348 | 120 | 620 | U | U |
| ML5445 | 8 | 19 | 365 | 140 | 480 | Y1 | D |
| ML5449 | 8 | 19 | 405 | 160 | 620 | U | U |
| ML5450 | 8 | 19 | 635 | 259 | 290 | U | U |
| ML5459 | 8 | 19 | 485 | 193 | 460 | S1 | S1 |
| ML5460 | 8 | 19 | 494 | 185 | 490 | S1 | S1 |
| ML5469 | 8 | 19 | 581.5 | 210 | 535 | S1 | S1 |
| ML5470 | 8 | 19 | 685 | 265 | 200 | S1 | S1 |
| ML5471 | 8 | 19 | 286 | 100 | 310 | S1 | S1 |
| ML5481 | 8 | 19 | 270 | 75 | 420 | S1 | S1 |
| ML5489 | 8 | 19 | 364 | 132 | 310 | S1 | S1 |
| ML5491 | 8 | 19 | 500 | 200 | 310 | S1 | U |
| ML5517 | 10 | 22 | 195 | 55 | 1100 | U | U |

MAXLIFT スペック表 [品番別]

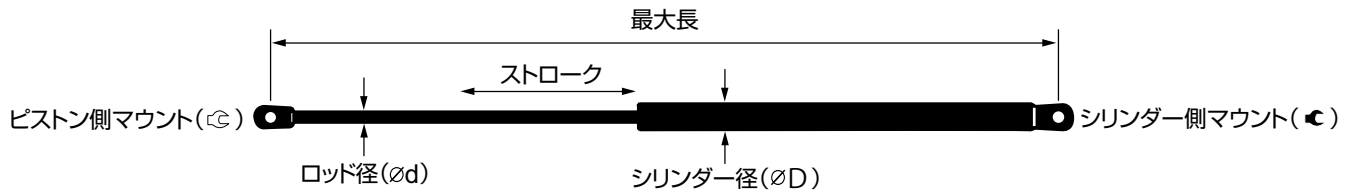

| MONROE | ∅d | ∅D | 最大長 | ストローク | 反発力 | ⊕ | ⊖ |
|--------|----|------|-------|-------|------|----|----|
| ML5522 | 8 | 19 | 242 | 84 | 380 | Y6 | D |
| ML5529 | 14 | 28 | 270 | 70 | 1600 | O | M |
| ML5530 | 8 | 19 | 640 | 260 | 510 | U | P |
| ML5531 | 8 | 19 | 280 | 90 | 500 | S1 | T1 |
| ML5532 | 8 | 19 | 280 | 90 | 600 | S1 | T1 |
| ML5535 | 8 | 19 | 241 | 70 | 560 | Y1 | T1 |
| ML5543 | 8 | 19 | 695 | 272 | 640 | U | U |
| ML5558 | 8 | 19 | 280 | 90 | 550 | U | T1 |
| ML5559 | 10 | 22 | 235 | 52 | 850 | U | S2 |
| ML5560 | 8 | 19 | 535 | 200 | 280 | U | U |
| ML5561 | 8 | 19 | 687 | 295 | 270 | U | U |
| ML5562 | 8 | 19 | 313 | 112 | 330 | S1 | S1 |
| ML5563 | 8 | 19 | 374 | 140 | 350 | S1 | S1 |
| ML5564 | 8 | 19 | 577 | 225 | 270 | U | P |
| ML5565 | 8 | 19 | 715 | 303 | 160 | P | S1 |
| ML5574 | 8 | 19 | 500 | 200 | 270 | U | D |
| ML5576 | 10 | 22 | 755 | 210 | 1080 | U | U |
| ML5577 | 8 | 19 | 570 | 200 | 280 | U | P |
| ML5591 | 10 | 22 | 545 | 195 | 750 | U | Q |
| ML5594 | 8 | 19 | 255 | 86 | 600 | Y5 | X3 |
| ML5595 | 8 | 19 | 255 | 86 | 370 | Y5 | X3 |
| ML5596 | 6 | 15 | 254 | 95 | 350 | Y4 | X1 |
| ML5600 | 8 | 19 | 500 | 200 | 230 | Y1 | D |
| ML5608 | 8 | 19 | 675 | 279 | 210 | N | N |
| ML5620 | 8 | 19 | 580 | 205 | 230 | U | U |
| ML5621 | 10 | 22 | 775 | 322 | 530 | U | U |
| ML5623 | 8 | 18.5 | 398 | 120 | 180 | S1 | S1 |
| ML5636 | 8 | 19 | 525 | 210 | 240 | U | U |
| ML5637 | 14 | 28 | 396 | 108 | 1550 | O | O |
| ML5638 | 8 | 19 | 765 | 324 | 200 | U | U |
| ML5643 | 6 | 15 | 244 | 90 | 400 | S1 | S1 |
| ML5648 | 8 | 18.5 | 728 | 310 | 265 | P | U |
| ML5649 | 8 | 19 | 405 | 160 | 300 | U | U |
| ML5651 | 8 | 18.5 | 544 | 218 | 290 | P | U |
| ML5653 | 8 | 18.5 | 439.5 | 157 | 550 | S1 | U |
| ML5654 | 8 | 18.5 | 657 | 275 | 480 | U | U |
| ML5655 | 8 | 18.5 | 456 | 165 | 320 | S1 | S1 |
| ML5658 | 8 | 18.5 | 369 | 110 | 320 | S1 | S1 |
| ML5659 | 8 | 18.5 | 553 | 225 | 220 | S1 | S1 |
| ML5663 | 8 | 18.5 | 283 | 101.5 | 450 | U | U |
| ML5670 | 8 | 19 | 366 | 117 | 280 | S1 | S1 |
| ML5673 | 8 | 19 | 582 | 203 | 460 | U | U |
| ML5674 | 14 | 28 | 325 | 100 | 1400 | S1 | S1 |
| ML5679 | 8 | 19 | 722 | 306 | 310 | L | L |
| ML5680 | 8 | 19 | 365.5 | 130 | 440 | U | U |
| ML5685 | 14 | 28 | 320 | 85 | 1200 | M | O |
| ML5687 | 8 | 18.5 | 555 | 228 | 305 | U | U |
| ML5688 | 8 | 19 | 288 | 104 | 640 | S1 | S1 |
| ML5689 | 8 | 19 | 400 | 160 | 330 | S1 | P |
| ML5690 | 8 | 19 | 530 | 175 | 530 | S1 | S1 |
| ML5691 | 8 | 19 | 412 | 163 | 400 | S1 | U |

| MONROE | ∅d | ∅D | 最大長 | ストローク | 反発力 | ⊕ | ⊖ |
|--------|----|------|-------|-------|-----|----|----|
| ML5692 | 8 | 19 | 545 | 210 | 450 | U | U |
| ML5693 | 8 | 19 | 625 | 210 | 590 | P | S1 |
| ML5694 | 8 | 19 | 370 | 110 | 320 | S1 | S1 |
| ML5695 | 8 | 19 | 425 | 165 | 350 | S1 | U |
| ML5696 | 8 | 18.5 | 355 | 120 | 350 | P | U |
| ML5697 | 8 | 18.5 | 604 | 253 | 250 | U | U |
| ML5698 | 8 | 18.5 | 291 | 107 | 380 | S1 | U |
| ML5703 | 8 | 19 | 480 | 190 | 420 | P | U |
| ML5715 | 8 | 19 | 650 | 270 | 350 | U | U |
| ML5716 | 10 | 22 | 667 | 255 | 755 | U | U |
| ML5717 | 8 | 19 | 497 | 200 | 430 | P | U |
| ML5718 | 10 | 22 | 547 | 220 | 460 | U | U |
| ML5719 | 8 | 19 | 475 | 175 | 510 | U | P |
| ML5722 | 10 | 22 | 505 | 205 | 610 | U | U |
| ML5725 | 8 | 19 | 451 | 185 | 385 | S1 | S1 |
| ML5727 | 8 | 19 | 320 | 105 | 470 | U | U |
| ML5728 | 8 | 19 | 375 | 145 | 615 | U | U |
| ML5729 | 8 | 19 | 310 | 110 | 400 | U | U |
| ML5730 | 8 | 19 | 565 | 215 | 315 | U | U |
| ML5731 | 8 | 19 | 505 | 211 | 330 | S1 | P |
| ML5735 | 8 | 19 | 730 | 320 | 250 | P | U |
| ML5736 | 8 | 19 | 404.5 | 163 | 460 | S1 | U |
| ML5737 | 8 | 19 | 720 | 300 | 180 | P | U |
| ML5739 | 8 | 18.5 | 485 | 200 | 170 | U | P |
| ML5741 | 8 | 19 | 765 | 335 | 340 | U | U |
| ML5742 | 8 | 19 | 450 | 180 | 535 | S1 | U |
| ML5743 | 10 | 22 | 505 | 170 | 770 | U | P |
| ML5744 | 10 | 22 | 298 | 80 | 730 | U | U |
| ML5745 | 10 | 22 | 298 | 80 | 700 | U | U |
| ML5746 | 8 | 19 | 475 | 184 | 650 | U | P |
| ML5747 | 8 | 19 | 490 | 198 | 530 | T1 | T1 |
| ML5748 | 8 | 19 | 255 | 85 | 600 | S1 | U |
| ML5751 | 10 | 22 | 300 | 70 | 710 | T1 | T1 |
| ML5754 | 8 | 19 | 528 | 212 | 420 | U | P |
| ML5769 | 10 | 22 | 285 | 100 | 720 | U | S1 |
| ML5773 | 8 | 19 | 475 | 195 | 640 | U | U |
| ML5774 | 8 | 18.5 | 500 | 200 | 525 | T1 | P |
| ML5775 | 8 | 19 | 437 | 173 | 350 | S1 | S1 |
| ML5785 | 8 | 19 | 460 | 170 | 350 | S1 | S1 |
| ML5791 | 8 | 19 | 201 | 52 | 250 | S1 | U |
| ML5792 | 8 | 19 | 480 | 200 | 550 | U | P |
| ML5793 | 8 | 19 | 315 | 100 | 550 | S1 | S1 |
| ML5798 | 8 | 19 | 674 | 293 | 300 | U | U |
| ML5799 | 8 | 19 | 674 | 293 | 330 | U | U |
| ML5800 | 8 | 19 | 333 | 117 | 650 | U | U |
| ML5801 | 8 | 19 | 415 | 160 | 530 | U | U |
| ML5802 | 8 | 19 | 418 | 163 | 490 | U | U |
| ML5803 | 8 | 19 | 240 | 70 | 380 | S1 | S1 |
| ML5804 | 8 | 19 | 314.5 | 116 | 330 | U | U |
| ML5806 | 10 | 22 | 560 | 178 | 725 | U | P |
| ML5808 | 8 | 19 | 256 | 58 | 560 | S1 | S1 |

MAXLIFT スペック表 [品番別]

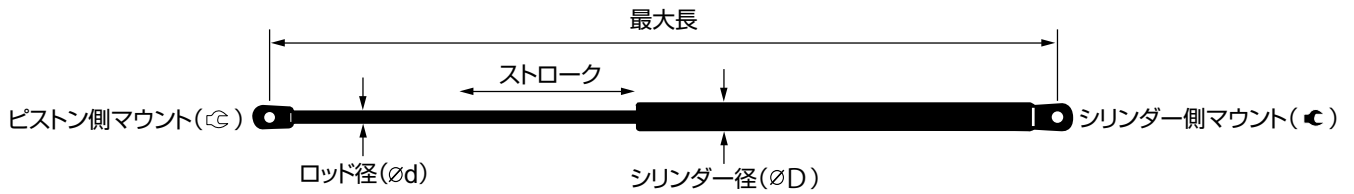

| MONROE | ∅d | ∅D | 最大長 | ストローク | 反発力 | ☐ | ☉ |
|--------|----|------|-------|-------|------|----|----|
| ML5811 | 8 | 19 | 323 | 103 | 700 | U | U |
| ML5813 | 6 | 15 | 297 | 113 | 240 | S1 | S1 |
| ML5818 | 8 | 19 | 282 | 98 | 560 | U | U |
| ML5829 | 8 | 19 | 730 | 310 | 380 | P | U |
| ML5830 | 8 | 19 | 375 | 140 | 390 | U | P |
| ML5831 | 8 | 19 | 450 | 180 | 550 | U | S1 |
| ML5838 | 8 | 18.5 | 494 | 172 | 500 | P | P |
| ML5849 | 8 | 18.5 | 526 | 220 | 325 | U | U |
| ML5851 | 8 | 18.5 | 631 | 265 | 455 | S1 | S1 |
| ML5852 | 10 | 22 | 399 | 86 | 1430 | G | G |
| ML5855 | 8 | 18.5 | 400 | 139 | 400 | S1 | S1 |
| ML5856 | 8 | 18.5 | 500 | 190 | 600 | U | U |
| ML5857 | 8 | 18.5 | 500 | 190 | 500 | P | P |
| ML5861 | 8 | 18.5 | 296 | 95 | 250 | S1 | S1 |
| ML5870 | 6 | 15 | 400 | 160 | 230 | S1 | S1 |
| ML5871 | 8 | 18.5 | 480 | 185 | 480 | S1 | S1 |
| ML5872 | 8 | 18.5 | 516.5 | 150 | 580 | S1 | S1 |
| ML5921 | 8 | 18.5 | 270 | 82 | 380 | S1 | S1 |
| ML5924 | 8 | 18.5 | 375 | 144 | 280 | U | C1 |
| ML5925 | 8 | 18.5 | 408 | 152 | 390 | U | C1 |
| ML5926 | 8 | 18.5 | 408 | 152 | 265 | U | C1 |
| ML5928 | 8 | 18.5 | 305 | 96 | 410 | S1 | S1 |
| ML5929 | 10 | 22 | 498 | 191 | 630 | P | P |
| ML5932 | 8 | 18.5 | 291 | 65 | 540 | S1 | S1 |
| ML5936 | 8 | 18.5 | 410 | 155 | 390 | P | U |
| ML5938 | 8 | 18.5 | 672 | 240 | 180 | S1 | U |
| ML5939 | 8 | 18.5 | 427 | 165 | 240 | U | U |
| ML5940 | 8 | 18.5 | 585 | 246 | 500 | S1 | S1 |
| ML5945 | 6 | 15 | 314 | 110 | 355 | P | U |
| ML5946 | 8 | 18.5 | 293 | 104 | 280 | U | C |
| ML5947 | 10 | 22 | 665 | 195 | 765 | P | P |
| ML6004 | 8 | 18.5 | 292 | 88 | 410 | S1 | S1 |
| ML6005 | 8 | 18.5 | 538 | 220 | 510 | S1 | S1 |
| ML6006 | 8 | 18.5 | 319.5 | 120 | 410 | U | U |
| ML6016 | 8 | 18.5 | 479 | 174 | 580 | U | S3 |
| ML6019 | 8 | 18.5 | 222.5 | 71 | 500 | U | U |
| ML6021 | 14 | 28 | 347.5 | 91.5 | 1300 | 1 | 1 |
| ML6023 | 8 | 18.5 | 506.5 | 186 | 515 | U | C1 |
| ML6024 | 8 | 18.5 | 533 | 216 | 330 | P | 13 |
| ML6025 | 8 | 18.5 | 570 | 254 | 330 | P | 13 |
| ML6029 | 10 | 22 | 301 | 92 | 730 | U | 13 |
| ML6032 | 10 | 22 | 874 | 404 | 260 | U | 13 |
| ML6033 | 8 | 18.5 | 338 | 119 | 420 | U | U |
| ML6035 | 8 | 18.5 | 386.5 | 145 | 160 | P | P |
| ML6036 | 8 | 18.5 | 495 | 190 | 370 | U | U |
| ML6037 | 8 | 18.5 | 241 | 76 | 700 | U | C1 |
| ML6066 | 6 | 15 | 195.5 | 60 | 350 | S1 | S1 |
| ML6067 | 8 | 18.5 | 195.5 | 36 | 500 | S1 | S1 |
| ML6068 | 8 | 18.5 | 227 | 57 | 790 | U | C1 |
| ML6069 | 8 | 18.5 | 585 | 246 | 260 | U | P |
| ML6070 | 8 | 18.5 | 585 | 250 | 430 | U | C1 |

| MONROE | ∅d | ∅D | 最大長 | ストローク | 反発力 | ☐ | ☉ |
|--------|----|------|-------|-------|------|----|----|
| ML6071 | 8 | 18.5 | 431 | 160 | 600 | U | U |
| ML6072 | 8 | 18.5 | 664 | 275 | 265 | U | U |
| ML6073 | 8 | 18.5 | 482.5 | 195 | 705 | U | U |
| ML6074 | 8 | 18.5 | 663.5 | 271 | 315 | U | Q |
| ML6083 | 8 | 18.5 | 445 | 176 | 90 | S1 | S3 |
| ML6092 | 14 | 28 | 308 | 88 | 1190 | O | M |
| ML6094 | 8 | 18.5 | 299.5 | 88 | 370 | S2 | S2 |
| ML6100 | 8 | 18.5 | 457 | 167 | 320 | U | U |
| ML6102 | 10 | 22 | 483.5 | 148 | 750 | U | P |
| ML6103 | 8 | 19 | 319.5 | 91 | 480 | U | C1 |
| ML6105 | 6 | 15 | 445 | 175 | 110 | S1 | S1 |
| ML6106 | 8 | 18.5 | 287 | 96 | 520 | U | C1 |
| ML6107 | 8 | 19 | 290 | 102 | 395 | S1 | S3 |
| ML6108 | 8 | 19 | 345 | 128 | 450 | S1 | S1 |
| ML6109 | 8 | 19 | 567 | 228 | 460 | U | U |
| ML6110 | 8 | 18.5 | 283 | 84 | 570 | S1 | S3 |
| ML6111 | 8 | 18.5 | 694 | 294 | 220 | S1 | C1 |
| ML6112 | 8 | 18.5 | 298 | 94 | 430 | U | C |
| ML6123 | 8 | 19 | 450 | 181 | 395 | U | U |
| ML6124 | 8 | 19 | 590 | 225 | 590 | U | P |
| ML6136 | 8 | 18.5 | 285 | 90 | 410 | U | C1 |
| ML6137 | 8 | 18.5 | 393 | 150 | 170 | U | U |
| ML6138 | 8 | 18.5 | 669 | 186 | 200 | U | U |
| ML6141 | 8 | 18.5 | 362 | 112 | 260 | S1 | S1 |
| ML6142 | 8 | 18.5 | 278 | 70 | 470 | U | C1 |
| ML6147 | 8 | 18.5 | 225 | 60 | 560 | S1 | S1 |
| ML6149 | 10 | 22 | 250 | 72 | 1180 | G | G |
| ML6153 | 8 | 19 | 515 | 210 | 600 | U | C1 |
| ML6154 | 8 | 19 | 300 | 113 | 400 | S1 | S3 |
| ML6155 | 8 | 19 | 536 | 225 | 540 | U | C1 |
| ML6156 | 8 | 18.5 | 740.5 | 280 | 210 | P | C1 |
| ML6157 | 8 | 18.5 | 500 | 195 | 560 | U | C1 |
| ML6158 | 8 | 18.5 | 281.5 | 77.5 | 590 | U | C1 |
| ML6160 | 8 | 18.5 | 281.5 | 77.5 | 610 | U | C1 |
| ML6161 | 8 | 18.5 | 376 | 150 | 120 | U | C1 |
| ML6162 | 8 | 18.5 | 652 | 240 | 610 | U | C1 |
| ML6172 | 8 | 18.5 | 520 | 199 | 540 | U | P |
| ML6173 | 8 | 19 | 512 | 200 | 470 | S1 | S1 |
| ML6176 | 8 | 19 | 495 | 183 | 460 | U | P |
| ML6177 | 8 | 19 | 294 | 88 | 510 | U | C1 |
| ML6180 | 8 | 19 | 469 | 186 | 430 | S1 | S3 |
| ML6181 | 8 | 19 | 477 | 191 | 100 | J | S1 |
| ML6185 | 8 | 19 | 734 | 322 | 320 | P | C1 |

MAXLIFT スペック表 [反発力別]

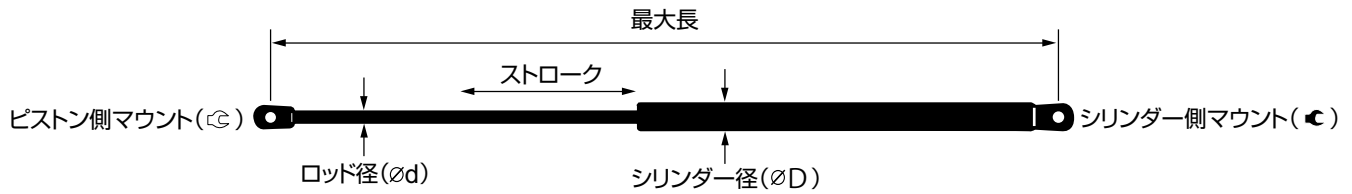

| 反発力 | WONROEY | φd | φD | 最大長 | ストローク | ⊖ | ⊕ |
|---------|---------|----|------|-------|-------|----|----|
| 100 | ML6181 | 8 | 19 | 477 | 191 | J | S1 |
| 110 | ML6105 | 6 | 15 | 445 | 175 | S1 | S1 |
| 120 | ML6161 | 8 | 18.5 | 376 | 150 | U | C1 |
| 125 | ML5357 | 8 | 19 | 538 | 190 | U | U |
| 140 | ML5340 | 8 | 19 | 525 | 210 | U | U |
| 160 | ML5565 | 8 | 19 | 715 | 303 | P | S1 |
| 160 | ML6035 | 8 | 18.5 | 386.5 | 145 | P | P |
| 170 | ML5739 | 8 | 18.5 | 485 | 200 | U | P |
| 170 | ML6137 | 8 | 18.5 | 393 | 150 | U | U |
| 180 | ML5737 | 8 | 19 | 720 | 300 | P | U |
| 180 | ML5623 | 8 | 18.5 | 398 | 120 | S1 | S1 |
| 180 | ML5938 | 8 | 18.5 | 672 | 240 | S1 | U |
| 190 | ML5267 | 8 | 19 | 648 | 265 | S1 | S1 |
| 190/250 | ML5180 | 8 | 19 | 490 | 190 | U | U |
| 200 | ML5389 | 8 | 19 | 215 | 48 | S1 | S1 |
| 200 | ML5470 | 8 | 19 | 685 | 265 | S1 | S1 |
| 200 | ML5638 | 8 | 19 | 765 | 324 | U | U |
| 200 | ML6138 | 8 | 18.5 | 669 | 186 | U | U |
| 210 | ML5608 | 8 | 19 | 675 | 279 | N | N |
| 210 | ML6156 | 8 | 18.5 | 740.5 | 280 | P | C1 |
| 220 | ML5659 | 8 | 18.5 | 553 | 225 | S1 | S1 |
| 220 | ML6111 | 8 | 18.5 | 694 | 294 | S1 | C1 |
| 220/250 | ML5183 | 8 | 19 | 445 | 172 | U | U |
| 230 | ML5600 | 8 | 19 | 500 | 200 | Y1 | D |
| 230 | ML5620 | 8 | 19 | 580 | 205 | U | U |
| 230 | ML5870 | 6 | 15 | 400 | 160 | S1 | S1 |
| 240 | ML5016 | 8 | 19 | 549 | 229.5 | Y1 | X2 |
| 240 | ML5350 | 8 | 19 | 525 | 210 | U | U |
| 240 | ML5636 | 8 | 19 | 525 | 210 | U | U |
| 240 | ML5813 | 6 | 15 | 297 | 113 | S1 | S1 |
| 240 | ML5939 | 8 | 18.5 | 427 | 165 | U | U |
| 250 | ML5265 | 8 | 19 | 585 | 235 | U | U |
| 250 | ML5735 | 8 | 19 | 730 | 320 | P | U |
| 250 | ML5791 | 8 | 19 | 201 | 52 | S1 | U |
| 250 | ML5697 | 8 | 18.5 | 604 | 253 | U | U |
| 260 | ML5309 | 8 | 19 | 675 | 285 | U | U |
| 250 | ML5861 | 8 | 18.5 | 296 | 95 | S1 | S1 |
| 260 | ML6032 | 10 | 22 | 874 | 404 | U | 13 |
| 260 | ML6069 | 8 | 18.5 | 585 | 246 | U | P |
| 260 | ML6141 | 8 | 18.5 | 362 | 112 | S1 | S1 |
| 265 | ML5648 | 8 | 18.5 | 728 | 310 | P | U |
| 265 | ML5926 | 8 | 18.5 | 408 | 152 | U | C1 |
| 265 | ML6072 | 8 | 18.5 | 664 | 275 | U | U |
| 270 | ML5393 | 8 | 19 | 678 | 270 | U | U |
| 270 | ML5561 | 8 | 19 | 687 | 295 | U | U |
| 270 | ML5564 | 8 | 19 | 577 | 225 | U | P |
| 270 | ML5574 | 8 | 19 | 500 | 200 | U | D |
| 280 | ML5038 | 8 | 19 | 500 | 200 | U | U |
| 280 | ML5101 | 8 | 19 | 502 | 199 | S1 | S1 |
| 280 | ML5102 | 8 | 19 | 788 | 342 | Y1 | V |
| 280 | ML5266 | 8 | 19 | 722 | 306 | U | U |

| 反発力 | WONROEY | φd | φD | 最大長 | ストローク | ⊖ | ⊕ |
|---------|---------|----|------|-------|-------|----|----|
| 280 | ML5422 | 6 | 15 | 410 | 160 | Y1 | X1 |
| 280 | ML5560 | 8 | 19 | 535 | 200 | U | U |
| 280 | ML5577 | 8 | 19 | 570 | 200 | U | P |
| 280 | ML5670 | 8 | 19 | 366 | 117 | S1 | S1 |
| 280 | ML5924 | 8 | 18.5 | 375 | 144 | U | C1 |
| 280 | ML5946 | 8 | 18.5 | 293 | 104 | U | C |
| 290 | ML5269 | 8 | 19 | 715 | 306 | U | U |
| 290 | ML5450 | 8 | 19 | 635 | 259 | U | U |
| 290 | ML5651 | 8 | 18.5 | 544 | 218 | P | U |
| 300 | ML5079 | 8 | 19 | 445 | 180 | U | U |
| 300 | ML5312 | 8 | 19 | 545 | 230 | U | U |
| 300 | ML5368 | 8 | 19 | 750 | 315 | S1 | S1 |
| 300 | ML5649 | 8 | 19 | 405 | 160 | U | U |
| 300 | ML5798 | 8 | 19 | 674 | 293 | U | U |
| 300/360 | ML5148 | 8 | 19 | 600 | 230 | U | U |
| 305 | ML5687 | 8 | 18.5 | 555 | 228 | U | U |
| 310 | ML5345 | 8 | 19 | 650 | 270 | U | U |
| 310 | ML5471 | 8 | 19 | 286 | 100 | S1 | S1 |
| 310 | ML5489 | 8 | 19 | 364 | 132 | S1 | S1 |
| 310 | ML5491 | 8 | 19 | 500 | 200 | S1 | U |
| 310 | ML5679 | 8 | 19 | 722 | 306 | L | L |
| 315 | ML5730 | 8 | 19 | 565 | 215 | U | U |
| 315 | ML6074 | 8 | 18.5 | 663.5 | 271 | U | Q |
| 320 | ML5163 | 8 | 19 | 350 | 100 | S1 | S1 |
| 320 | ML5184 | 8 | 19 | 602 | 223 | U | U |
| 320 | ML5421 | 6 | 15 | 367 | 145 | Y1 | X1 |
| 320 | ML5655 | 8 | 18.5 | 456 | 165 | S1 | S1 |
| 320 | ML5658 | 8 | 18.5 | 369 | 110 | S1 | S1 |
| 320 | ML5694 | 8 | 19 | 370 | 110 | S1 | S1 |
| 320 | ML5361 | 8 | 18.5 | 510 | 200 | U | U |
| 320 | ML6100 | 8 | 18.5 | 457 | 167 | U | U |
| 320 | ML6185 | 8 | 19 | 734 | 322 | P | C1 |
| 325 | ML5386 | 8 | 19 | 722 | 315 | U | U |
| 325 | ML5849 | 8 | 18.5 | 526 | 220 | U | U |
| 330 | ML5164 | 8 | 19 | 472 | 180 | U | U |
| 330 | ML5325 | 8 | 19 | 600 | 244 | U | U |
| 330 | ML5406 | 8 | 19 | 498 | 197 | U | U |
| 330 | ML5562 | 8 | 19 | 313 | 112 | S1 | S1 |
| 330 | ML5689 | 8 | 19 | 400 | 160 | S1 | P |
| 330 | ML5731 | 8 | 19 | 505 | 211 | S1 | P |
| 330 | ML5799 | 8 | 19 | 674 | 293 | U | U |
| 330 | ML5804 | 8 | 19 | 314.5 | 116 | U | U |
| 330 | ML6024 | 8 | 18.5 | 533 | 216 | P | 13 |
| 330 | ML6025 | 8 | 18.5 | 570 | 254 | P | 13 |
| 340 | ML5241 | 8 | 19 | 412 | 155 | U | U |
| 340 | ML5741 | 8 | 19 | 765 | 335 | U | U |
| 350 | ML5077 | 8 | 19 | 591 | 240 | U | U |
| 350 | ML5120 | 8 | 19 | 475 | 195 | U | U |
| 350 | ML5261 | 8 | 19 | 500 | 200 | S1 | U |
| 350 | ML5563 | 8 | 19 | 374 | 140 | S1 | S1 |
| 350 | ML5596 | 6 | 15 | 254 | 95 | Y4 | X1 |

MAXLIFT スペック表 [反発力別]

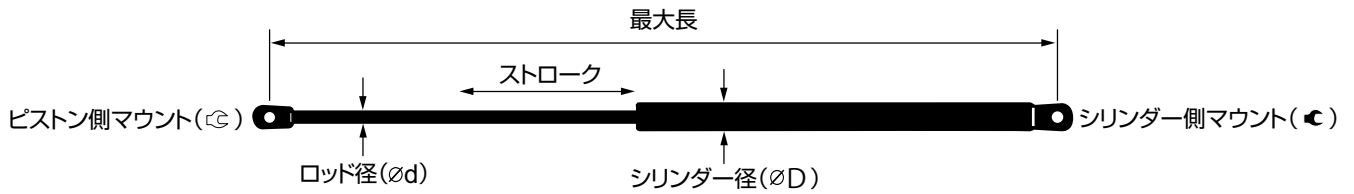

| 反発力 | WONROE | φd | φD | 最大長 | ストローク | ☉ | ☉ |
|-----|--------|----|------|-------|-------|----|----|
| 350 | ML5695 | 8 | 19 | 425 | 165 | S1 | U |
| 350 | ML5715 | 8 | 19 | 650 | 270 | U | U |
| 350 | ML5775 | 8 | 19 | 437 | 173 | S1 | S1 |
| 350 | ML5785 | 8 | 19 | 460 | 170 | S1 | S1 |
| 350 | ML5696 | 8 | 18.5 | 355 | 120 | P | U |
| 350 | ML6066 | 6 | 15 | 195.5 | 60 | S1 | S1 |
| 355 | ML5945 | 6 | 15 | 314 | 110 | P | U |
| 360 | ML5144 | 8 | 19 | 565 | 216 | U | U |
| 370 | ML5411 | 8 | 19 | 315 | 105 | S1 | U |
| 370 | ML5595 | 8 | 19 | 255 | 86 | Y5 | X3 |
| 370 | ML6036 | 8 | 18.5 | 495 | 190 | U | U |
| 370 | ML6094 | 8 | 18.5 | 299.5 | 88 | S2 | S2 |
| 380 | ML5039 | 8 | 19 | 550 | 229.5 | Y1 | X2 |
| 380 | ML5145 | 8 | 19 | 431 | 173 | U | U |
| 380 | ML5165 | 8 | 19 | 455 | 164 | U | U |
| 380 | ML5194 | 8 | 19 | 500 | 200 | S1 | U |
| 380 | ML5522 | 8 | 19 | 242 | 84 | Y6 | D |
| 380 | ML5803 | 8 | 19 | 240 | 70 | S1 | S1 |
| 380 | ML5829 | 8 | 19 | 730 | 310 | P | U |
| 380 | ML5427 | 8 | 18.5 | 471 | 185 | S1 | U |
| 380 | ML5698 | 8 | 18.5 | 291 | 107 | S1 | U |
| 380 | ML5921 | 8 | 18.5 | 270 | 82 | S1 | S1 |
| 385 | ML5725 | 8 | 19 | 451 | 185 | S1 | S1 |
| 390 | ML5830 | 8 | 19 | 375 | 140 | U | P |
| 390 | ML5925 | 8 | 18.5 | 408 | 152 | U | C1 |
| 390 | ML5936 | 8 | 18.5 | 410 | 155 | P | U |
| 395 | ML6107 | 8 | 19 | 290 | 102 | S1 | S3 |
| 395 | ML6123 | 8 | 19 | 450 | 181 | U | U |
| 400 | ML5188 | 8 | 19 | 540 | 214 | U | U |
| 400 | ML5196 | 8 | 19 | 500 | 200 | S1 | U |
| 400 | ML5272 | 8 | 19 | 522 | 210 | U | U |
| 400 | ML5432 | 8 | 19 | 624 | 260 | S1 | S1 |
| 400 | ML5643 | 6 | 15 | 244 | 90 | S1 | S1 |
| 400 | ML5691 | 8 | 19 | 412 | 163 | S1 | U |
| 400 | ML5729 | 8 | 19 | 310 | 110 | U | U |
| 400 | ML5855 | 8 | 18.5 | 400 | 139 | S1 | S1 |
| 400 | ML6154 | 8 | 19 | 300 | 113 | S1 | S3 |
| 410 | ML5928 | 8 | 18.5 | 305 | 96 | S1 | S1 |
| 410 | ML6004 | 8 | 18.5 | 292 | 88 | S1 | S1 |
| 410 | ML6006 | 8 | 18.5 | 319.5 | 120 | U | U |
| 410 | ML6136 | 8 | 18.5 | 285 | 90 | U | C1 |
| 420 | ML5197 | 8 | 19 | 500 | 205 | S1 | U |
| 420 | ML5400 | 8 | 19 | 570 | 230 | U | U |
| 420 | ML5436 | 8 | 19 | 517 | 190 | S1 | S1 |
| 420 | ML5481 | 8 | 19 | 270 | 75 | S1 | S1 |
| 420 | ML5703 | 8 | 19 | 480 | 190 | P | U |
| 420 | ML5754 | 8 | 19 | 528 | 212 | U | P |
| 420 | ML6033 | 8 | 18.5 | 338 | 119 | U | U |
| 430 | ML5160 | 8 | 19 | 458 | 176 | S1 | S1 |
| 430 | ML5166 | 8 | 19 | 536.5 | 205 | U | U |
| 430 | ML5717 | 8 | 19 | 497 | 200 | P | U |

| 反発力 | WONROE | φd | φD | 最大長 | ストローク | ☉ | ☉ |
|---------|--------|----|------|-------|-------|----|----|
| 430 | ML6070 | 8 | 18.5 | 585 | 250 | U | C1 |
| 430 | ML6112 | 8 | 18.5 | 298 | 94 | U | C |
| 430 | ML6180 | 8 | 19 | 469 | 186 | S1 | S3 |
| 440 | ML5680 | 8 | 19 | 365.5 | 130 | U | U |
| 450 | ML5213 | 8 | 19 | 540 | 200 | S1 | S1 |
| 450 | ML5307 | 8 | 19 | 485 | 189 | U | U |
| 450 | ML5663 | 8 | 18.5 | 283 | 101.5 | U | U |
| 450 | ML5692 | 8 | 19 | 545 | 210 | U | U |
| 450 | ML6108 | 8 | 19 | 345 | 128 | S1 | S1 |
| 455 | ML5851 | 8 | 18.5 | 631 | 265 | S1 | S1 |
| 460 | ML5459 | 8 | 19 | 485 | 193 | S1 | S1 |
| 460 | ML5673 | 8 | 19 | 582 | 203 | U | U |
| 460 | ML5718 | 10 | 22 | 547 | 220 | U | U |
| 460 | ML5736 | 8 | 19 | 404.5 | 163 | S1 | U |
| 460 | ML6109 | 8 | 19 | 567 | 228 | U | U |
| 460 | ML6176 | 8 | 19 | 495 | 183 | U | P |
| 470 | ML5185 | 8 | 19 | 500 | 205 | S1 | U |
| 470 | ML5402 | 8 | 19 | 570 | 240 | U | U |
| 470 | ML5727 | 8 | 19 | 320 | 105 | U | U |
| 470 | ML6142 | 8 | 18.5 | 278 | 70 | U | C1 |
| 470 | ML6173 | 8 | 19 | 512 | 200 | S1 | S1 |
| 480 | ML5073 | 8 | 19 | 501 | 207 | Y1 | X1 |
| 480 | ML5100 | 8 | 19 | 500 | 204 | S1 | S1 |
| 480 | ML5167 | 8 | 19 | 535 | 215 | U | U |
| 480 | ML5170 | 8 | 19 | 295 | 80 | U | U |
| 480 | ML5349 | 8 | 19 | 525 | 210 | U | U |
| 480 | ML5445 | 8 | 19 | 365 | 140 | Y1 | D |
| 480 | ML5654 | 8 | 18.5 | 657 | 275 | U | U |
| 480 | ML5871 | 8 | 18.5 | 480 | 185 | S1 | S1 |
| 480 | ML6103 | 8 | 19 | 319.5 | 91 | U | C1 |
| 490 | ML5135 | 8 | 19 | 279 | 95 | U | U |
| 490 | ML5308 | 8 | 21 | 450 | 170 | U | U |
| 490 | ML5460 | 8 | 19 | 494 | 185 | S1 | S1 |
| 490 | ML5802 | 8 | 19 | 418 | 163 | U | U |
| 490/550 | ML5319 | 8 | 19 | 558 | 200 | U | U |
| 500 | ML5123 | 8 | 19 | 515 | 210 | S1 | S1 |
| 500 | ML5132 | 8 | 19 | 502 | 205 | S1 | U |
| 500 | ML5138 | 8 | 19 | 566 | 204 | U | U |
| 500 | ML5375 | 8 | 19 | 568 | 230 | U | U |
| 500 | ML5531 | 8 | 19 | 280 | 90 | S1 | T1 |
| 500 | ML5838 | 8 | 18.5 | 494 | 172 | P | P |
| 500 | ML5857 | 8 | 18.5 | 500 | 190 | P | P |
| 500 | ML5940 | 8 | 18.5 | 585 | 246 | S1 | S1 |
| 500 | ML6019 | 8 | 18.5 | 222.5 | 71 | U | U |
| 500 | ML6067 | 8 | 18.5 | 195.5 | 36 | S1 | S1 |
| 510 | ML5530 | 8 | 19 | 640 | 260 | U | P |
| 510 | ML5719 | 8 | 19 | 475 | 175 | U | P |
| 510 | ML6005 | 8 | 18.5 | 538 | 220 | S1 | S1 |
| 510 | ML6177 | 8 | 19 | 294 | 88 | U | C1 |
| 515 | ML6023 | 8 | 18.5 | 506.5 | 186 | U | C1 |
| 520 | ML5277 | 8 | 19 | 405 | 150 | U | U |

MAXLIFT スペック表 [反発力別]

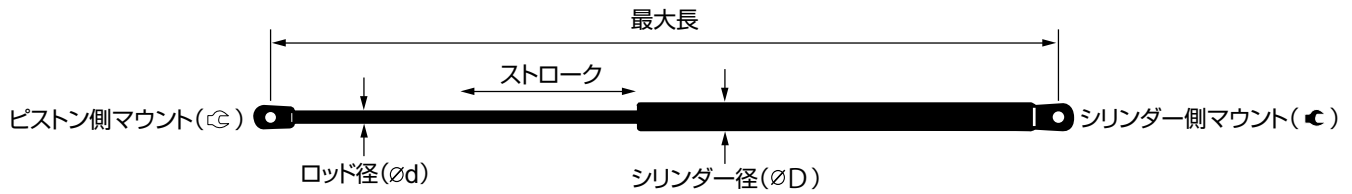

| 反発力 | WONROEY | φd | φD | 最大長 | ストローク | ⊖ | ⊕ |
|-----|---------|----|------|-------|-------|----|----|
| 520 | ML5377 | 8 | 19 | 507 | 203 | U | S1 |
| 520 | ML5401 | 8 | 19 | 570 | 230 | U | U |
| 520 | ML5408 | 8 | 19 | 511 | 199 | U | U |
| 520 | ML5439 | 8 | 19 | 279 | 95 | U | U |
| 520 | ML6106 | 8 | 18.5 | 287 | 96 | U | C1 |
| 525 | ML5774 | 8 | 18.5 | 500 | 200 | T1 | P |
| 530 | ML5193 | 8 | 19 | 279 | 90 | U | U |
| 530 | ML5227 | 8 | 19 | 502 | 200 | S1 | S1 |
| 530 | ML5416 | 8 | 19 | 481.5 | 199 | U | U |
| 530 | ML5621 | 10 | 22 | 775 | 322 | U | U |
| 530 | ML5690 | 8 | 19 | 530 | 175 | S1 | S1 |
| 530 | ML5747 | 8 | 19 | 490 | 198 | T1 | T1 |
| 530 | ML5801 | 8 | 19 | 415 | 160 | U | U |
| 535 | ML5438 | 8 | 19 | 459.5 | 180 | S1 | S1 |
| 535 | ML5469 | 8 | 19 | 581.5 | 210 | S1 | S1 |
| 535 | ML5742 | 8 | 19 | 450 | 180 | S1 | U |
| 540 | ML5932 | 8 | 18.5 | 291 | 65 | S1 | S1 |
| 540 | ML6155 | 8 | 19 | 536 | 225 | U | C1 |
| 540 | ML6172 | 8 | 18.5 | 520 | 199 | U | P |
| 550 | ML5558 | 8 | 19 | 280 | 90 | U | T1 |
| 550 | ML5653 | 8 | 18.5 | 439.5 | 157 | S1 | U |
| 550 | ML5792 | 8 | 19 | 480 | 200 | U | P |
| 550 | ML5793 | 8 | 19 | 315 | 100 | S1 | S1 |
| 550 | ML5831 | 8 | 19 | 450 | 180 | U | S1 |
| 560 | ML5397 | 8 | 19 | 568 | 230 | U | U |
| 560 | ML5412 | 8 | 19 | 565 | 210 | S1 | U |
| 560 | ML5535 | 8 | 19 | 241 | 70 | Y1 | T1 |
| 560 | ML5808 | 8 | 19 | 256 | 58 | S1 | S1 |
| 560 | ML5818 | 8 | 19 | 282 | 98 | U | U |
| 560 | ML6147 | 8 | 18.5 | 225 | 60 | S1 | S1 |
| 560 | ML6157 | 8 | 18.5 | 500 | 195 | U | C1 |
| 570 | ML5346 | 8 | 19 | 571 | 208 | U | U |
| 570 | ML6110 | 8 | 18.5 | 283 | 84 | S1 | S3 |
| 580 | ML5263 | 8 | 19 | 319 | 110 | S1 | S1 |
| 580 | ML5335 | 8 | 19 | 310 | 110 | S1 | S1 |
| 580 | ML5872 | 8 | 18.5 | 516.5 | 150 | S1 | S1 |
| 580 | ML6016 | 8 | 18.5 | 479 | 174 | U | S3 |
| 590 | ML5343 | 8 | 19 | 448 | 180 | U | U |
| 590 | ML5693 | 8 | 19 | 625 | 210 | P | S1 |
| 590 | ML6124 | 8 | 19 | 590 | 225 | U | P |
| 590 | ML6158 | 8 | 18.5 | 281.5 | 77.5 | U | C1 |
| 600 | ML5425 | 8 | 19 | 491 | 205 | U | U |
| 600 | ML5532 | 8 | 19 | 280 | 90 | S1 | T1 |
| 600 | ML5594 | 8 | 19 | 255 | 86 | Y5 | X3 |
| 600 | ML5748 | 8 | 19 | 255 | 85 | S1 | U |
| 600 | ML5856 | 8 | 18.5 | 500 | 190 | U | U |
| 600 | ML6071 | 8 | 18.5 | 431 | 160 | U | U |
| 600 | ML6153 | 8 | 19 | 515 | 210 | U | C1 |
| 610 | ML5260 | 8 | 19 | 293 | 80 | U | U |
| 610 | ML5722 | 10 | 22 | 505 | 205 | U | U |
| 610 | ML6160 | 8 | 18.5 | 281.5 | 77.5 | U | C1 |

| 反発力 | WONROEY | φd | φD | 最大長 | ストローク | ⊖ | ⊕ |
|------|---------|----|------|-------|-------|----|----|
| 610 | ML6162 | 8 | 18.5 | 652 | 240 | U | C1 |
| 615 | ML5728 | 8 | 19 | 375 | 145 | U | U |
| 620 | ML5103 | 8 | 19 | 510 | 202 | U | U |
| 620 | ML5442 | 8 | 19 | 348 | 120 | U | U |
| 620 | ML5449 | 8 | 19 | 405 | 160 | U | U |
| 630 | ML5128 | 10 | 22 | 690 | 280 | S1 | S1 |
| 630 | ML5329 | 10 | 22 | 772 | 322 | U | U |
| 630 | ML5929 | 10 | 22 | 498 | 191 | P | P |
| 640 | ML5543 | 8 | 19 | 695 | 272 | U | U |
| 640 | ML5688 | 8 | 19 | 288 | 104 | S1 | S1 |
| 640 | ML5773 | 8 | 19 | 475 | 195 | U | U |
| 650 | ML5223 | 10 | 22 | 298 | 95 | U | U |
| 650 | ML5746 | 8 | 19 | 475 | 184 | U | P |
| 650 | ML5800 | 8 | 19 | 333 | 117 | U | U |
| 680 | ML5860 | 8 | 18.5 | 214 | 62 | S1 | S1 |
| 700 | ML5336 | 10 | 22 | 333 | 100 | S1 | S1 |
| 700 | ML5745 | 10 | 22 | 298 | 80 | U | U |
| 700 | ML5811 | 8 | 19 | 323 | 103 | U | U |
| 700 | ML6037 | 8 | 18.5 | 241 | 76 | U | C1 |
| 705 | ML6073 | 8 | 18.5 | 482.5 | 195 | U | U |
| 710 | ML5751 | 10 | 22 | 300 | 70 | T1 | T1 |
| 720 | ML5769 | 10 | 22 | 285 | 100 | U | S1 |
| 725 | ML5806 | 10 | 22 | 560 | 178 | U | P |
| 730 | ML5744 | 10 | 22 | 298 | 80 | U | U |
| 730 | ML6029 | 10 | 22 | 301 | 92 | U | 13 |
| 750 | ML5591 | 10 | 22 | 545 | 195 | U | Q |
| 750 | ML6102 | 10 | 22 | 483.5 | 148 | U | P |
| 755 | ML5716 | 10 | 22 | 667 | 255 | U | U |
| 765 | ML5947 | 10 | 22 | 665 | 195 | P | P |
| 770 | ML5743 | 10 | 22 | 505 | 170 | U | P |
| 790 | ML6068 | 8 | 18.5 | 227 | 57 | U | C1 |
| 800 | ML5441 | 10 | 22 | 326 | 115 | S1 | S1 |
| 850 | ML5559 | 10 | 22 | 235 | 52 | U | S2 |
| 90 | ML6083 | 8 | 18.5 | 445 | 176 | S1 | S3 |
| 1080 | ML5576 | 10 | 22 | 755 | 210 | U | U |
| 1100 | ML5517 | 10 | 22 | 195 | 55 | U | U |
| 1180 | ML6149 | 10 | 22 | 250 | 72 | G | G |
| 1190 | ML6092 | 14 | 28 | 308 | 88 | O | M |
| 1200 | ML5685 | 14 | 28 | 320 | 85 | M | O |
| 1300 | ML6021 | 14 | 28 | 347.5 | 91.5 | 1 | 1 |
| 1400 | ML5674 | 14 | 28 | 325 | 100 | S1 | S1 |
| 1430 | ML5852 | 10 | 22 | 399 | 86 | G | G |
| 1550 | ML5637 | 14 | 28 | 396 | 108 | O | O |
| 1600 | ML5529 | 14 | 28 | 270 | 70 | O | M |

MAXLIFT スペック表 [最大長別]

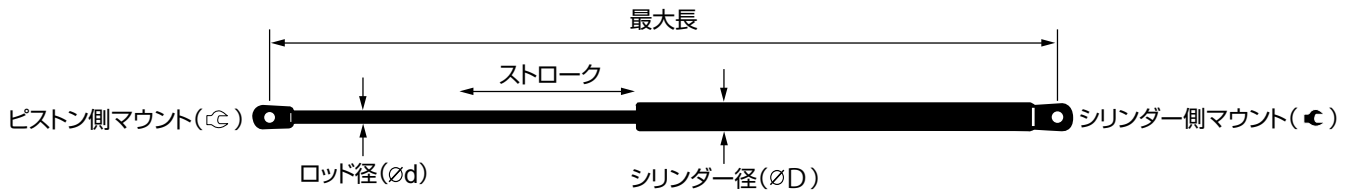

| 最大長 | MONROE | φd | φD | ストローク | 反発力 | ☉ | ☉ |
|-------|--------|----|------|-------|------|----|----|
| 195 | ML5517 | 10 | 22 | 55 | 1100 | U | U |
| 195.5 | ML6066 | 6 | 15 | 60 | 350 | S1 | S1 |
| 195.5 | ML6067 | 8 | 18.5 | 36 | 500 | S1 | S1 |
| 201 | ML5791 | 8 | 19 | 52 | 250 | S1 | U |
| 214 | ML5860 | 8 | 18.5 | 62 | 680 | S1 | S1 |
| 215 | ML5389 | 8 | 19 | 48 | 200 | S1 | S1 |
| 222.5 | ML6019 | 8 | 18.5 | 71 | 500 | U | U |
| 225 | ML6147 | 8 | 18.5 | 60 | 560 | S1 | S1 |
| 227 | ML6068 | 8 | 18.5 | 57 | 790 | U | C1 |
| 235 | ML5559 | 10 | 22 | 52 | 850 | U | S2 |
| 240 | ML5803 | 8 | 19 | 70 | 380 | S1 | S1 |
| 241 | ML5535 | 8 | 19 | 70 | 560 | Y1 | T1 |
| 241 | ML6037 | 8 | 18.5 | 76 | 700 | U | C1 |
| 242 | ML5522 | 8 | 19 | 84 | 380 | Y6 | D |
| 244 | ML5643 | 6 | 15 | 90 | 400 | S1 | S1 |
| 250 | ML6149 | 10 | 22 | 72 | 1180 | G | G |
| 254 | ML5596 | 6 | 15 | 95 | 350 | Y4 | X1 |
| 255 | ML5594 | 8 | 19 | 86 | 600 | Y5 | X3 |
| 255 | ML5595 | 8 | 19 | 86 | 370 | Y5 | X3 |
| 255 | ML5748 | 8 | 19 | 85 | 600 | S1 | U |
| 256 | ML5808 | 8 | 19 | 58 | 560 | S1 | S1 |
| 270 | ML5481 | 8 | 19 | 75 | 420 | S1 | S1 |
| 270 | ML5529 | 14 | 28 | 70 | 1600 | O | M |
| 270 | ML5921 | 8 | 18.5 | 82 | 380 | S1 | S1 |
| 278 | ML6142 | 8 | 18.5 | 70 | 470 | U | C1 |
| 279 | ML5135 | 8 | 19 | 95 | 490 | U | U |
| 279 | ML5193 | 8 | 19 | 90 | 530 | U | U |
| 279 | ML5439 | 8 | 19 | 95 | 520 | U | U |
| 280 | ML5531 | 8 | 19 | 90 | 500 | S1 | T1 |
| 280 | ML5532 | 8 | 19 | 90 | 600 | S1 | T1 |
| 280 | ML5558 | 8 | 19 | 90 | 550 | U | T1 |
| 281.5 | ML6160 | 8 | 18.5 | 77.5 | 610 | U | C1 |
| 282 | ML5818 | 8 | 19 | 98 | 560 | U | U |
| 283 | ML5663 | 8 | 18.5 | 101.5 | 450 | U | U |
| 283 | ML6110 | 8 | 18.5 | 84 | 570 | S1 | S3 |
| 285 | ML5769 | 10 | 22 | 100 | 720 | U | S1 |
| 285 | ML6136 | 8 | 18.5 | 90 | 410 | U | C1 |
| 286 | ML5471 | 8 | 19 | 100 | 310 | S1 | S1 |
| 287 | ML6106 | 8 | 18.5 | 96 | 520 | U | C1 |
| 288 | ML5688 | 8 | 19 | 104 | 640 | S1 | S1 |
| 290 | ML6107 | 8 | 19 | 102 | 395 | S1 | S3 |
| 291 | ML5698 | 8 | 18.5 | 107 | 380 | S1 | U |
| 291 | ML5932 | 8 | 18.5 | 65 | 540 | S1 | S1 |
| 292 | ML6004 | 8 | 18.5 | 88 | 410 | S1 | S1 |
| 293 | ML5260 | 8 | 19 | 80 | 610 | U | U |
| 293 | ML5946 | 8 | 18.5 | 104 | 280 | U | C |
| 294 | ML6177 | 8 | 19 | 88 | 510 | U | C1 |
| 295 | ML5170 | 8 | 19 | 80 | 480 | U | U |
| 296 | ML5861 | 8 | 18.5 | 95 | 250 | S1 | S1 |
| 297 | ML5813 | 6 | 15 | 113 | 240 | S1 | S1 |
| 298 | ML5223 | 10 | 22 | 95 | 650 | U | U |

| 最大長 | MONROE | φd | φD | ストローク | 反発力 | ☉ | ☉ |
|-------|--------|----|------|-------|------|----|----|
| 298 | ML5744 | 10 | 22 | 80 | 730 | U | U |
| 298 | ML5745 | 10 | 22 | 80 | 700 | U | U |
| 298 | ML6112 | 8 | 18.5 | 94 | 430 | U | C |
| 299.5 | ML6094 | 8 | 18.5 | 88 | 370 | S2 | S2 |
| 300 | ML5751 | 10 | 22 | 70 | 710 | T1 | T1 |
| 300 | ML6154 | 8 | 19 | 113 | 400 | S1 | S3 |
| 301 | ML6029 | 10 | 22 | 92 | 730 | U | 13 |
| 305 | ML5928 | 8 | 18.5 | 96 | 410 | S1 | S1 |
| 308 | ML6092 | 14 | 28 | 88 | 1190 | O | M |
| 310 | ML5335 | 8 | 19 | 110 | 580 | S1 | S1 |
| 310 | ML5729 | 8 | 19 | 110 | 400 | U | U |
| 313 | ML5562 | 8 | 19 | 112 | 330 | S1 | S1 |
| 314 | ML5945 | 6 | 15 | 110 | 355 | P | U |
| 314.5 | ML5804 | 8 | 19 | 116 | 330 | U | U |
| 315 | ML5411 | 8 | 19 | 105 | 370 | S1 | U |
| 315 | ML5793 | 8 | 19 | 100 | 550 | S1 | S1 |
| 319 | ML5263 | 8 | 19 | 110 | 580 | S1 | S1 |
| 319.5 | ML6103 | 8 | 19 | 91 | 480 | U | C1 |
| 320 | ML5685 | 14 | 28 | 85 | 1200 | M | O |
| 320 | ML5727 | 8 | 19 | 105 | 470 | U | U |
| 323 | ML5811 | 8 | 19 | 103 | 700 | U | U |
| 325 | ML5674 | 14 | 28 | 100 | 1400 | S1 | S1 |
| 326 | ML5441 | 10 | 22 | 115 | 800 | S1 | S1 |
| 333 | ML5336 | 10 | 22 | 100 | 700 | S1 | S1 |
| 333 | ML5800 | 8 | 19 | 117 | 650 | U | U |
| 338 | ML6033 | 8 | 18.5 | 119 | 420 | U | U |
| 345 | ML6108 | 8 | 19 | 128 | 450 | S1 | S1 |
| 347.5 | ML6021 | 14 | 28 | 91.5 | 1300 | 1 | 1 |
| 348 | ML5442 | 8 | 19 | 120 | 620 | U | U |
| 350 | ML5163 | 8 | 19 | 100 | 320 | S1 | S1 |
| 355 | ML5696 | 8 | 18.5 | 120 | 350 | P | U |
| 362 | ML6141 | 8 | 18.5 | 112 | 260 | S1 | S1 |
| 364 | ML5489 | 8 | 19 | 132 | 310 | S1 | S1 |
| 365 | ML5445 | 8 | 19 | 140 | 480 | Y1 | D |
| 365.5 | ML5680 | 8 | 19 | 130 | 440 | U | U |
| 366 | ML5670 | 8 | 19 | 117 | 280 | S1 | S1 |
| 367 | ML5421 | 6 | 15 | 145 | 320 | Y1 | X1 |
| 369 | ML5658 | 8 | 18.5 | 110 | 320 | S1 | S1 |
| 370 | ML5694 | 8 | 19 | 110 | 320 | S1 | S1 |
| 374 | ML5563 | 8 | 19 | 140 | 350 | S1 | S1 |
| 375 | ML5728 | 8 | 19 | 145 | 615 | U | U |
| 375 | ML5830 | 8 | 19 | 140 | 390 | U | P |
| 375 | ML5924 | 8 | 18.5 | 144 | 280 | U | C1 |
| 376 | ML6161 | 8 | 18.5 | 150 | 120 | U | C1 |
| 386.5 | ML6035 | 8 | 18.5 | 145 | 160 | P | P |
| 393 | ML6137 | 8 | 18.5 | 150 | 170 | U | U |
| 396 | ML5637 | 14 | 28 | 108 | 1550 | O | O |
| 398 | ML5623 | 8 | 18.5 | 120 | 180 | S1 | S1 |
| 399 | ML5852 | 10 | 22 | 86 | 1430 | G | G |
| 400 | ML5689 | 8 | 19 | 160 | 330 | S1 | P |
| 400 | ML5855 | 8 | 18.5 | 139 | 400 | S1 | S1 |

MAXLIFT スペック表 [最大長別]

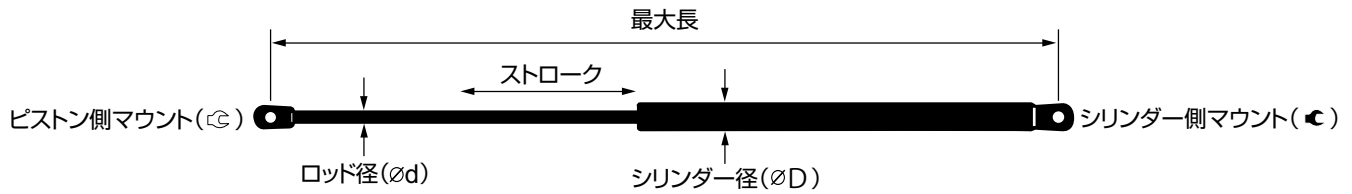

| 最大長 | WONROE | φd | φD | ストローク | 反発力 | ⊖ | ⊕ |
|-------|--------|----|------|-------|---------|----|----|
| 400 | ML5870 | 6 | 15 | 160 | 230 | S1 | S1 |
| 404.5 | ML5736 | 8 | 19 | 163 | 460 | S1 | U |
| 405 | ML5277 | 8 | 19 | 150 | 520 | U | U |
| 405 | ML5449 | 8 | 19 | 160 | 620 | U | U |
| 405 | ML5649 | 8 | 19 | 160 | 300 | U | U |
| 408 | ML5925 | 8 | 18.5 | 152 | 390 | U | C1 |
| 408 | ML5926 | 8 | 18.5 | 152 | 265 | U | C1 |
| 410 | ML5422 | 6 | 15 | 160 | 280 | Y1 | X1 |
| 410 | ML5936 | 8 | 18.5 | 155 | 390 | P | U |
| 412 | ML5241 | 8 | 19 | 155 | 340 | U | U |
| 412 | ML5691 | 8 | 19 | 163 | 400 | S1 | U |
| 415 | ML5801 | 8 | 19 | 160 | 530 | U | U |
| 418 | ML5802 | 8 | 19 | 163 | 490 | U | U |
| 425 | ML5695 | 8 | 19 | 165 | 350 | S1 | U |
| 427 | ML5939 | 8 | 18.5 | 165 | 240 | U | U |
| 431 | ML5145 | 8 | 19 | 173 | 380 | U | U |
| 431 | ML6071 | 8 | 18.5 | 160 | 600 | U | U |
| 437 | ML5775 | 8 | 19 | 173 | 350 | S1 | S1 |
| 439.5 | ML5653 | 8 | 18.5 | 157 | 550 | S1 | U |
| 445 | ML5079 | 8 | 19 | 180 | 300 | U | U |
| 445 | ML5183 | 8 | 19 | 172 | 220/250 | U | U |
| 445 | ML6083 | 8 | 18.5 | 176 | 90 | S1 | S3 |
| 445 | ML6105 | 6 | 15 | 175 | 110 | S1 | S1 |
| 448 | ML5343 | 8 | 19 | 180 | 590 | U | U |
| 450 | ML5308 | 8 | 21 | 170 | 490 | U | U |
| 450 | ML5742 | 8 | 19 | 180 | 535 | S1 | U |
| 450 | ML5831 | 8 | 19 | 180 | 550 | U | S1 |
| 450 | ML6123 | 8 | 19 | 181 | 395 | U | U |
| 451 | ML5725 | 8 | 19 | 185 | 385 | S1 | S1 |
| 455 | ML5165 | 8 | 19 | 164 | 380 | U | U |
| 456 | ML5655 | 8 | 18.5 | 165 | 320 | S1 | S1 |
| 457 | ML6100 | 8 | 18.5 | 167 | 320 | U | U |
| 458 | ML5160 | 8 | 19 | 176 | 430 | S1 | S1 |
| 459.5 | ML5438 | 8 | 19 | 180 | 535 | S1 | S1 |
| 460 | ML5785 | 8 | 19 | 170 | 350 | S1 | S1 |
| 469 | ML6180 | 8 | 19 | 186 | 430 | S1 | S3 |
| 471 | ML5427 | 8 | 18.5 | 185 | 380 | S1 | U |
| 472 | ML5164 | 8 | 19 | 180 | 330 | U | U |
| 475 | ML5120 | 8 | 19 | 195 | 350 | U | U |
| 475 | ML5719 | 8 | 19 | 175 | 510 | U | P |
| 475 | ML5746 | 8 | 19 | 184 | 650 | U | P |
| 475 | ML5773 | 8 | 19 | 195 | 640 | U | U |
| 477 | ML6181 | 8 | 19 | 191 | 100 | J | S1 |
| 479 | ML6016 | 8 | 18.5 | 174 | 580 | U | S3 |
| 480 | ML5703 | 8 | 19 | 190 | 420 | P | U |
| 480 | ML5792 | 8 | 19 | 200 | 550 | U | P |
| 480 | ML5871 | 8 | 18.5 | 185 | 480 | S1 | S1 |
| 481.5 | ML5416 | 8 | 19 | 199 | 530 | U | U |
| 482.5 | ML6073 | 8 | 18.5 | 195 | 705 | U | U |
| 483.5 | ML6102 | 10 | 22 | 148 | 750 | U | P |
| 485 | ML5307 | 8 | 19 | 189 | 450 | U | U |

| 最大長 | WONROE | φd | φD | ストローク | 反発力 | ⊖ | ⊕ |
|-------|--------|----|------|-------|---------|----|----|
| 485 | ML5459 | 8 | 19 | 193 | 460 | S1 | S1 |
| 485 | ML5739 | 8 | 18.5 | 200 | 170 | U | P |
| 490 | ML5180 | 8 | 19 | 190 | 190/250 | U | U |
| 490 | ML5747 | 8 | 19 | 198 | 530 | T1 | T1 |
| 491 | ML5425 | 8 | 19 | 205 | 600 | U | U |
| 494 | ML5460 | 8 | 19 | 185 | 490 | S1 | S1 |
| 494 | ML5838 | 8 | 18.5 | 172 | 500 | P | P |
| 495 | ML6036 | 8 | 18.5 | 190 | 370 | U | U |
| 495 | ML6176 | 8 | 19 | 183 | 460 | U | P |
| 497 | ML5717 | 8 | 19 | 200 | 430 | P | U |
| 498 | ML5406 | 8 | 19 | 197 | 330 | U | U |
| 498 | ML5929 | 10 | 22 | 191 | 630 | P | P |
| 500 | ML5038 | 8 | 19 | 200 | 280 | U | U |
| 500 | ML5100 | 8 | 19 | 204 | 480 | S1 | S1 |
| 500 | ML5185 | 8 | 19 | 205 | 470 | S1 | U |
| 500 | ML5194 | 8 | 19 | 200 | 380 | S1 | U |
| 500 | ML5196 | 8 | 19 | 200 | 400 | S1 | U |
| 500 | ML5197 | 8 | 19 | 205 | 420 | S1 | U |
| 500 | ML5261 | 8 | 19 | 200 | 350 | S1 | U |
| 500 | ML5491 | 8 | 19 | 200 | 310 | S1 | U |
| 500 | ML5574 | 8 | 19 | 200 | 270 | U | D |
| 500 | ML5600 | 8 | 19 | 200 | 230 | Y1 | D |
| 500 | ML5774 | 8 | 18.5 | 200 | 525 | T1 | P |
| 500 | ML5856 | 8 | 18.5 | 190 | 600 | U | U |
| 500 | ML5857 | 8 | 18.5 | 190 | 500 | P | P |
| 500 | ML6157 | 8 | 18.5 | 195 | 560 | U | C1 |
| 501 | ML5073 | 8 | 19 | 207 | 480 | Y1 | X1 |
| 502 | ML5101 | 8 | 19 | 199 | 280 | S1 | S1 |
| 502 | ML5132 | 8 | 19 | 205 | 500 | S1 | U |
| 502 | ML5227 | 8 | 19 | 200 | 530 | S1 | S1 |
| 505 | ML5722 | 10 | 22 | 205 | 610 | U | U |
| 505 | ML5731 | 8 | 19 | 211 | 330 | S1 | P |
| 505 | ML5743 | 10 | 22 | 170 | 770 | U | P |
| 506.5 | ML6023 | 8 | 18.5 | 186 | 515 | U | C1 |
| 507 | ML5377 | 8 | 19 | 203 | 520 | U | S1 |
| 510 | ML5103 | 8 | 19 | 202 | 620 | U | U |
| 510 | ML5361 | 8 | 18.5 | 200 | 320 | U | U |
| 511 | ML5408 | 8 | 19 | 199 | 520 | U | U |
| 512 | ML6173 | 8 | 19 | 200 | 470 | S1 | S1 |
| 515 | ML5123 | 8 | 19 | 210 | 500 | S1 | S1 |
| 515 | ML6153 | 8 | 19 | 210 | 600 | U | C1 |
| 516.5 | ML5872 | 8 | 18.5 | 150 | 580 | S1 | S1 |
| 517 | ML5436 | 8 | 19 | 190 | 420 | S1 | S1 |
| 520 | ML6172 | 8 | 18.5 | 199 | 540 | U | P |
| 522 | ML5272 | 8 | 19 | 210 | 400 | U | U |
| 525 | ML5340 | 8 | 19 | 210 | 140 | U | U |
| 525 | ML5349 | 8 | 19 | 210 | 480 | U | U |
| 525 | ML5350 | 8 | 19 | 210 | 240 | U | U |
| 525 | ML5636 | 8 | 19 | 210 | 240 | U | U |
| 526 | ML5849 | 8 | 18.5 | 220 | 325 | U | U |
| 528 | ML5754 | 8 | 19 | 212 | 420 | U | P |

MAXLIFT スペック表 [最大長別]

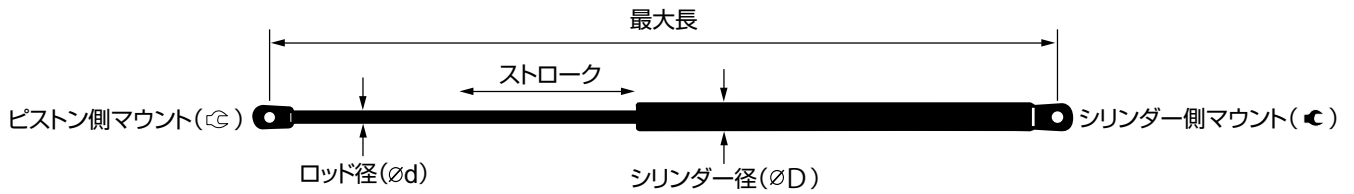

| 最大長 | MONROE | φd | φD | ストローク | 反発力 | ☉ | ☉ |
|-------|--------|----|------|-------|---------|----|----|
| 530 | ML5690 | 8 | 19 | 175 | 530 | S1 | S1 |
| 533 | ML6024 | 8 | 18.5 | 216 | 330 | P | 13 |
| 535 | ML5167 | 8 | 19 | 215 | 480 | U | U |
| 535 | ML5560 | 8 | 19 | 200 | 280 | U | U |
| 536 | ML6155 | 8 | 19 | 225 | 540 | U | C1 |
| 536.5 | ML5166 | 8 | 19 | 205 | 430 | U | U |
| 538 | ML5357 | 8 | 19 | 190 | 125 | U | U |
| 538 | ML6005 | 8 | 18.5 | 220 | 510 | S1 | S1 |
| 540 | ML5188 | 8 | 19 | 214 | 400 | U | U |
| 540 | ML5213 | 8 | 19 | 200 | 450 | S1 | S1 |
| 544 | ML5651 | 8 | 18.5 | 218 | 290 | P | U |
| 545 | ML5312 | 8 | 19 | 230 | 300 | U | U |
| 545 | ML5591 | 10 | 22 | 195 | 750 | U | Q |
| 545 | ML5692 | 8 | 19 | 210 | 450 | U | U |
| 547 | ML5718 | 10 | 22 | 220 | 460 | U | U |
| 549 | ML5016 | 8 | 19 | 229.5 | 240 | Y1 | X2 |
| 550 | ML5039 | 8 | 19 | 229.5 | 380 | Y1 | X2 |
| 553 | ML5659 | 8 | 18.5 | 225 | 220 | S1 | S1 |
| 555 | ML5687 | 8 | 18.5 | 228 | 305 | U | U |
| 558 | ML5319 | 8 | 19 | 200 | 490/550 | U | U |
| 560 | ML5806 | 10 | 22 | 178 | 725 | U | P |
| 565 | ML5144 | 8 | 19 | 216 | 360 | U | U |
| 565 | ML5412 | 8 | 19 | 210 | 560 | S1 | U |
| 565 | ML5730 | 8 | 19 | 215 | 315 | U | U |
| 566 | ML5138 | 8 | 19 | 204 | 500 | U | U |
| 567 | ML6109 | 8 | 19 | 228 | 460 | U | U |
| 568 | ML5375 | 8 | 19 | 230 | 500 | U | U |
| 568 | ML5397 | 8 | 19 | 230 | 560 | U | U |
| 570 | ML5400 | 8 | 19 | 230 | 420 | U | U |
| 570 | ML5401 | 8 | 19 | 230 | 520 | U | U |
| 570 | ML5402 | 8 | 19 | 240 | 470 | U | U |
| 570 | ML5577 | 8 | 19 | 200 | 280 | U | P |
| 570 | ML6025 | 8 | 18.5 | 254 | 330 | P | 13 |
| 571 | ML5346 | 8 | 19 | 208 | 570 | U | U |
| 577 | ML5564 | 8 | 19 | 225 | 270 | U | P |
| 580 | ML5620 | 8 | 19 | 205 | 230 | U | U |
| 581.5 | ML5469 | 8 | 19 | 210 | 535 | S1 | S1 |
| 582 | ML5673 | 8 | 19 | 203 | 460 | U | U |
| 585 | ML5265 | 8 | 19 | 235 | 250 | U | U |
| 585 | ML5940 | 8 | 18.5 | 246 | 500 | S1 | S1 |
| 585 | ML6069 | 8 | 18.5 | 246 | 260 | U | P |
| 585 | ML6070 | 8 | 18.5 | 250 | 430 | U | C1 |
| 590 | ML6124 | 8 | 19 | 225 | 590 | U | P |
| 590 | ML6158 | 8 | 18.5 | 281.5 | 77.5 | U | C1 |
| 591 | ML5077 | 8 | 19 | 240 | 350 | U | U |
| 600 | ML5148 | 8 | 19 | 230 | 300/360 | U | U |
| 600 | ML5325 | 8 | 19 | 244 | 330 | U | U |
| 602 | ML5184 | 8 | 19 | 223 | 320 | U | U |
| 604 | ML5697 | 8 | 18.5 | 253 | 250 | U | U |
| 624 | ML5432 | 8 | 19 | 260 | 400 | S1 | S1 |
| 625 | ML5693 | 8 | 19 | 210 | 590 | P | S1 |

| 最大長 | MONROE | φd | φD | ストローク | 反発力 | ☉ | ☉ |
|-------|--------|----|------|-------|------|----|----|
| 631 | ML5851 | 8 | 18.5 | 265 | 455 | S1 | S1 |
| 635 | ML5450 | 8 | 19 | 259 | 290 | U | U |
| 640 | ML5530 | 8 | 19 | 260 | 510 | U | P |
| 648 | ML5267 | 8 | 19 | 265 | 190 | S1 | S1 |
| 650 | ML5345 | 8 | 19 | 270 | 310 | U | U |
| 650 | ML5715 | 8 | 19 | 270 | 350 | U | U |
| 652 | ML6162 | 8 | 18.5 | 240 | 610 | U | C1 |
| 657 | ML5654 | 8 | 18.5 | 275 | 480 | U | U |
| 663.5 | ML6074 | 8 | 18.5 | 271 | 315 | U | Q |
| 664 | ML6072 | 8 | 18.5 | 275 | 265 | U | U |
| 665 | ML5947 | 10 | 22 | 195 | 765 | P | P |
| 667 | ML5716 | 10 | 22 | 255 | 755 | U | U |
| 669 | ML6138 | 8 | 18.5 | 186 | 200 | U | U |
| 672 | ML5938 | 8 | 18.5 | 240 | 180 | S1 | U |
| 674 | ML5798 | 8 | 19 | 293 | 300 | U | U |
| 674 | ML5799 | 8 | 19 | 293 | 330 | U | U |
| 675 | ML5309 | 8 | 19 | 285 | 260 | U | U |
| 675 | ML5608 | 8 | 19 | 279 | 210 | N | N |
| 678 | ML5393 | 8 | 19 | 270 | 270 | U | U |
| 685 | ML5470 | 8 | 19 | 265 | 200 | S1 | S1 |
| 687 | ML5561 | 8 | 19 | 295 | 270 | U | U |
| 690 | ML5128 | 10 | 22 | 280 | 630 | S1 | S1 |
| 694 | ML6111 | 8 | 18.5 | 294 | 220 | S1 | C1 |
| 695 | ML5543 | 8 | 19 | 272 | 640 | U | U |
| 715 | ML5269 | 8 | 19 | 306 | 290 | U | U |
| 715 | ML5565 | 8 | 19 | 303 | 160 | P | S1 |
| 720 | ML5737 | 8 | 19 | 300 | 180 | P | U |
| 722 | ML5266 | 8 | 19 | 306 | 280 | U | U |
| 722 | ML5386 | 8 | 19 | 315 | 325 | U | U |
| 722 | ML5679 | 8 | 19 | 306 | 310 | L | L |
| 728 | ML5648 | 8 | 18.5 | 310 | 265 | P | U |
| 730 | ML5735 | 8 | 19 | 320 | 250 | P | U |
| 730 | ML5829 | 8 | 19 | 310 | 380 | P | U |
| 734 | ML6185 | 8 | 19 | 322 | 320 | P | C1 |
| 740.5 | ML6156 | 8 | 18.5 | 280 | 210 | P | C1 |
| 750 | ML5368 | 8 | 19 | 315 | 300 | S1 | S1 |
| 755 | ML5576 | 10 | 22 | 210 | 1080 | U | U |
| 765 | ML5638 | 8 | 19 | 324 | 200 | U | U |
| 765 | ML5741 | 8 | 19 | 335 | 340 | U | U |
| 772 | ML5329 | 10 | 22 | 322 | 630 | U | U |
| 775 | ML5621 | 10 | 22 | 322 | 530 | U | U |
| 788 | ML5102 | 8 | 19 | 342 | 280 | Y1 | V |
| 874 | ML6032 | 10 | 22 | 404 | 260 | U | 13 |

MAXLIFT スペック表 [ストローク別]

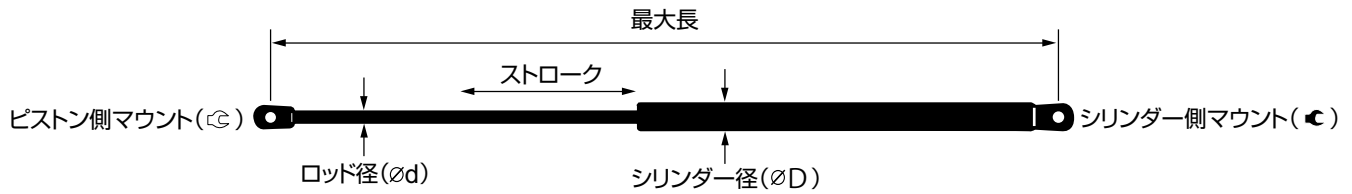

| ストローク | WONROEY | ϕd | ϕD | 最大長 | 反発力 | シリンダー側マウント | ピストン側マウント |
|-------|---------|----------|----------|-------|------|------------|-----------|
| 36 | ML6067 | 8 | 18.5 | 195.5 | 500 | S1 | S1 |
| 48 | ML5389 | 8 | 19 | 215 | 200 | S1 | S1 |
| 52 | ML5559 | 10 | 22 | 235 | 850 | U | S2 |
| 52 | ML5791 | 8 | 19 | 201 | 250 | S1 | U |
| 55 | ML5517 | 10 | 22 | 195 | 1100 | U | U |
| 57 | ML6068 | 8 | 18.5 | 227 | 790 | U | C1 |
| 58 | ML5808 | 8 | 19 | 256 | 560 | S1 | S1 |
| 60 | ML6066 | 6 | 15 | 195.5 | 350 | S1 | S1 |
| 60 | ML6147 | 8 | 18.5 | 225 | 560 | S1 | S1 |
| 62 | ML5860 | 8 | 18.5 | 214 | 680 | S1 | S1 |
| 65 | ML5932 | 8 | 18.5 | 291 | 540 | S1 | S1 |
| 70 | ML5529 | 14 | 28 | 270 | 1600 | O | M |
| 70 | ML5535 | 8 | 19 | 241 | 560 | Y1 | T1 |
| 70 | ML5751 | 10 | 22 | 300 | 710 | T1 | T1 |
| 70 | ML5803 | 8 | 19 | 240 | 380 | S1 | S1 |
| 70 | ML6142 | 8 | 18.5 | 278 | 470 | U | C1 |
| 71 | ML6019 | 8 | 18.5 | 222.5 | 500 | U | U |
| 72 | ML6149 | 10 | 22 | 250 | 1180 | G | G |
| 75 | ML5481 | 8 | 19 | 270 | 420 | S1 | S1 |
| 76 | ML6037 | 8 | 18.5 | 241 | 700 | U | C1 |
| 80 | ML5170 | 8 | 19 | 295 | 480 | U | U |
| 80 | ML5260 | 8 | 19 | 293 | 610 | U | U |
| 80 | ML5744 | 10 | 22 | 298 | 730 | U | U |
| 80 | ML5745 | 10 | 22 | 298 | 700 | U | U |
| 82 | ML5921 | 8 | 18.5 | 270 | 380 | S1 | S1 |
| 84 | ML5522 | 8 | 19 | 242 | 380 | Y6 | D |
| 84 | ML6110 | 8 | 18.5 | 283 | 570 | S1 | S3 |
| 85 | ML5685 | 14 | 28 | 320 | 1200 | M | O |
| 85 | ML5748 | 8 | 19 | 255 | 600 | S1 | U |
| 86 | ML5594 | 8 | 19 | 255 | 600 | Y5 | X3 |
| 86 | ML5595 | 8 | 19 | 255 | 370 | Y5 | X3 |
| 86 | ML5852 | 10 | 22 | 399 | 1430 | G | G |
| 88 | ML6004 | 8 | 18.5 | 292 | 410 | S1 | S1 |
| 88 | ML6092 | 14 | 28 | 308 | 1190 | O | M |
| 88 | ML6094 | 8 | 18.5 | 299.5 | 370 | S2 | S2 |
| 90 | ML5193 | 8 | 19 | 279 | 530 | U | U |
| 90 | ML5531 | 8 | 19 | 280 | 500 | S1 | T1 |
| 90 | ML5532 | 8 | 19 | 280 | 600 | S1 | T1 |
| 90 | ML5558 | 8 | 19 | 280 | 550 | U | T1 |
| 90 | ML5643 | 6 | 15 | 244 | 400 | S1 | S1 |
| 90 | ML6136 | 8 | 18.5 | 285 | 410 | U | C1 |
| 91 | ML6103 | 8 | 19 | 319.5 | 480 | U | C1 |
| 91.5 | ML6021 | 14 | 28 | 347.5 | 1300 | 1 | 1 |
| 92 | ML6029 | 10 | 22 | 301 | 730 | U | 13 |
| 94 | ML6112 | 8 | 18.5 | 298 | 430 | U | C |
| 95 | ML5135 | 8 | 19 | 279 | 490 | U | U |
| 95 | ML5223 | 10 | 22 | 298 | 650 | U | U |
| 95 | ML5439 | 8 | 19 | 279 | 520 | U | U |
| 95 | ML5596 | 6 | 15 | 254 | 350 | Y4 | X1 |
| 95 | ML5861 | 8 | 18.5 | 296 | 250 | S1 | S1 |
| 96 | ML5928 | 8 | 18.5 | 305 | 410 | S1 | S1 |

| ストローク | WONROEY | ϕd | ϕD | 最大長 | 反発力 | シリンダー側マウント | ピストン側マウント |
|-------|---------|----------|----------|-------|------|------------|-----------|
| 96 | ML6106 | 8 | 18.5 | 287 | 520 | U | C1 |
| 98 | ML5818 | 8 | 19 | 282 | 560 | U | U |
| 100 | ML5163 | 8 | 19 | 350 | 320 | S1 | S1 |
| 100 | ML5336 | 10 | 22 | 333 | 700 | S1 | S1 |
| 100 | ML5471 | 8 | 19 | 286 | 310 | S1 | S1 |
| 100 | ML5674 | 14 | 28 | 325 | 1400 | S1 | S1 |
| 100 | ML5769 | 10 | 22 | 285 | 720 | U | S1 |
| 100 | ML5793 | 8 | 19 | 315 | 550 | S1 | S1 |
| 101.5 | ML5663 | 8 | 18.5 | 283 | 450 | U | U |
| 102 | ML6107 | 8 | 19 | 290 | 395 | S1 | S3 |
| 103 | ML5811 | 8 | 19 | 323 | 700 | U | U |
| 104 | ML5688 | 8 | 19 | 288 | 640 | S1 | S1 |
| 104 | ML5946 | 8 | 18.5 | 293 | 280 | U | C |
| 105 | ML5411 | 8 | 19 | 315 | 370 | S1 | U |
| 105 | ML5727 | 8 | 19 | 320 | 470 | U | U |
| 107 | ML5698 | 8 | 18.5 | 291 | 380 | S1 | U |
| 108 | ML5637 | 14 | 28 | 396 | 1550 | O | O |
| 110 | ML5263 | 8 | 19 | 319 | 580 | S1 | S1 |
| 110 | ML5335 | 8 | 19 | 310 | 580 | S1 | S1 |
| 110 | ML5658 | 8 | 18.5 | 369 | 320 | S1 | S1 |
| 110 | ML5694 | 8 | 19 | 370 | 320 | S1 | S1 |
| 110 | ML5729 | 8 | 19 | 310 | 400 | U | U |
| 110 | ML5945 | 6 | 15 | 314 | 355 | P | U |
| 112 | ML5562 | 8 | 19 | 313 | 330 | S1 | S1 |
| 112 | ML6141 | 8 | 18.5 | 362 | 260 | S1 | S1 |
| 113 | ML5813 | 6 | 15 | 297 | 240 | S1 | S1 |
| 115 | ML5441 | 10 | 22 | 326 | 800 | S1 | S1 |
| 116 | ML5804 | 8 | 19 | 314.5 | 330 | U | U |
| 117 | ML5670 | 8 | 19 | 366 | 280 | S1 | S1 |
| 117 | ML5800 | 8 | 19 | 333 | 650 | U | U |
| 119 | ML6033 | 8 | 18.5 | 338 | 420 | U | U |
| 120 | ML5442 | 8 | 19 | 348 | 620 | U | U |
| 120 | ML5623 | 8 | 18.5 | 398 | 180 | S1 | S1 |
| 120 | ML5696 | 8 | 18.5 | 355 | 350 | P | U |
| 120 | ML6006 | 8 | 18.5 | 319.5 | 410 | U | U |
| 128 | ML6108 | 8 | 19 | 345 | 450 | S1 | S1 |
| 130 | ML5680 | 8 | 19 | 365.5 | 440 | U | U |
| 132 | ML5489 | 8 | 19 | 364 | 310 | S1 | S1 |
| 139 | ML5855 | 8 | 18.5 | 400 | 400 | S1 | S1 |
| 140 | ML5445 | 8 | 19 | 365 | 480 | Y1 | D |
| 140 | ML5563 | 8 | 19 | 374 | 350 | S1 | S1 |
| 140 | ML5830 | 8 | 19 | 375 | 390 | U | P |
| 144 | ML5924 | 8 | 18.5 | 375 | 280 | U | C1 |
| 145 | ML5421 | 6 | 15 | 367 | 320 | Y1 | X1 |
| 145 | ML5728 | 8 | 19 | 375 | 615 | U | U |
| 145 | ML6035 | 8 | 18.5 | 386.5 | 160 | P | P |
| 148 | ML6102 | 10 | 22 | 483.5 | 750 | U | P |
| 150 | ML5277 | 8 | 19 | 405 | 520 | U | U |
| 150 | ML5872 | 8 | 18.5 | 516.5 | 580 | S1 | S1 |
| 150 | ML6137 | 8 | 18.5 | 393 | 170 | U | U |
| 77.5 | ML6158 | 8 | 18.5 | 281.5 | 590 | U | C1 |

MAXLIFT スペック表 [ストローク別]

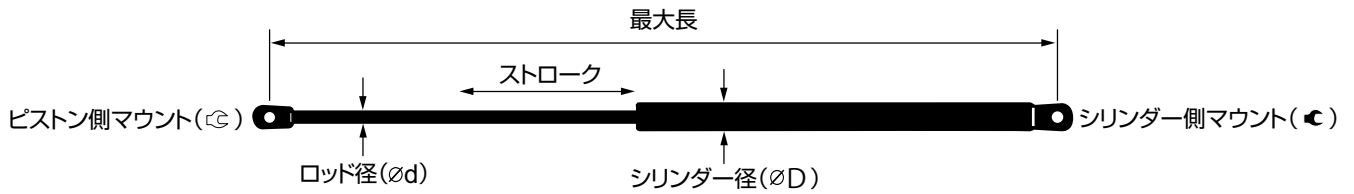

| ストローク | WONROE | $\varnothing d$ | $\varnothing D$ | 最大長 | 反発力 | ピストン側マウント | シリンダー側マウント |
|-------|--------|-----------------|-----------------|-------|---------|-----------|------------|
| 77.5 | ML6160 | 8 | 18.5 | 281.5 | 610 | U | C1 |
| 88 | ML6177 | 8 | 19 | 294 | 510 | U | C1 |
| 113 | ML6154 | 8 | 19 | 300 | 400 | S1 | S3 |
| 150 | ML6161 | 8 | 18.5 | 376 | 120 | U | C1 |
| 152 | ML5925 | 8 | 18.5 | 408 | 390 | U | C1 |
| 152 | ML5926 | 8 | 18.5 | 408 | 265 | U | C1 |
| 155 | ML5241 | 8 | 19 | 412 | 340 | U | U |
| 155 | ML5936 | 8 | 18.5 | 410 | 390 | P | U |
| 157 | ML5653 | 8 | 18.5 | 439.5 | 550 | S1 | U |
| 160 | ML5422 | 6 | 15 | 410 | 280 | Y1 | X1 |
| 160 | ML5449 | 8 | 19 | 405 | 620 | U | U |
| 160 | ML5649 | 8 | 19 | 405 | 300 | U | U |
| 160 | ML5689 | 8 | 19 | 400 | 330 | S1 | P |
| 160 | ML5801 | 8 | 19 | 415 | 530 | U | U |
| 160 | ML5870 | 6 | 15 | 400 | 230 | S1 | S1 |
| 160 | ML6071 | 8 | 18.5 | 431 | 600 | U | U |
| 163 | ML5691 | 8 | 19 | 412 | 400 | S1 | U |
| 163 | ML5736 | 8 | 19 | 404.5 | 460 | S1 | U |
| 163 | ML5802 | 8 | 19 | 418 | 490 | U | U |
| 164 | ML5165 | 8 | 19 | 455 | 380 | U | U |
| 165 | ML5655 | 8 | 18.5 | 456 | 320 | S1 | S1 |
| 165 | ML5695 | 8 | 19 | 425 | 350 | S1 | U |
| 165 | ML5939 | 8 | 18.5 | 427 | 240 | U | U |
| 167 | ML6100 | 8 | 18.5 | 457 | 320 | U | U |
| 170 | ML5308 | 8 | 21 | 450 | 490 | U | U |
| 170 | ML5743 | 10 | 22 | 505 | 770 | U | P |
| 170 | ML5785 | 8 | 19 | 460 | 350 | S1 | S1 |
| 172 | ML5183 | 8 | 19 | 445 | 220/250 | U | U |
| 172 | ML5838 | 8 | 18.5 | 494 | 500 | P | P |
| 173 | ML5145 | 8 | 19 | 431 | 380 | U | U |
| 173 | ML5775 | 8 | 19 | 437 | 350 | S1 | S1 |
| 174 | ML6016 | 8 | 18.5 | 479 | 580 | U | S3 |
| 175 | ML5690 | 8 | 19 | 530 | 530 | S1 | S1 |
| 175 | ML5719 | 8 | 19 | 475 | 510 | U | P |
| 175 | ML6105 | 6 | 15 | 445 | 110 | S1 | S1 |
| 176 | ML5160 | 8 | 19 | 458 | 430 | S1 | S1 |
| 176 | ML6083 | 8 | 18.5 | 445 | 90 | S1 | S3 |
| 178 | ML5806 | 10 | 22 | 560 | 725 | U | P |
| 180 | ML5079 | 8 | 19 | 445 | 300 | U | U |
| 180 | ML5164 | 8 | 19 | 472 | 330 | U | U |
| 180 | ML5343 | 8 | 19 | 448 | 590 | U | U |
| 180 | ML5438 | 8 | 19 | 459.5 | 535 | S1 | S1 |
| 180 | ML5742 | 8 | 19 | 450 | 535 | S1 | U |
| 180 | ML5831 | 8 | 19 | 450 | 550 | U | S1 |
| 181 | ML6123 | 8 | 19 | 450 | 395 | U | U |
| 183 | ML6176 | 8 | 19 | 495 | 460 | U | P |
| 184 | ML5746 | 8 | 19 | 475 | 650 | U | P |
| 185 | ML5460 | 8 | 19 | 494 | 490 | S1 | S1 |
| 185 | ML5725 | 8 | 19 | 451 | 385 | S1 | S1 |
| 185 | ML5427 | 8 | 18.5 | 471 | 380 | S1 | U |
| 185 | ML5871 | 8 | 18.5 | 480 | 480 | S1 | S1 |

| ストローク | WONROE | $\varnothing d$ | $\varnothing D$ | 最大長 | 反発力 | ピストン側マウント | シリンダー側マウント |
|-------|--------|-----------------|-----------------|-------|---------|-----------|------------|
| 186 | ML6023 | 8 | 18.5 | 506.5 | 515 | U | C1 |
| 186 | ML6138 | 8 | 18.5 | 669 | 200 | U | U |
| 186 | ML6180 | 8 | 19 | 469 | 430 | S1 | S3 |
| 189 | ML5307 | 8 | 19 | 485 | 450 | U | U |
| 190 | ML5180 | 8 | 19 | 490 | 190/250 | U | U |
| 190 | ML5357 | 8 | 19 | 538 | 125 | U | U |
| 190 | ML5436 | 8 | 19 | 517 | 420 | S1 | S1 |
| 190 | ML5703 | 8 | 19 | 480 | 420 | P | U |
| 190 | ML5856 | 8 | 18.5 | 500 | 600 | U | U |
| 190 | ML5857 | 8 | 18.5 | 500 | 500 | P | P |
| 190 | ML6036 | 8 | 18.5 | 495 | 370 | U | U |
| 191 | ML5929 | 10 | 22 | 498 | 630 | P | P |
| 191 | ML6181 | 8 | 19 | 477 | 100 | J | S1 |
| 193 | ML5459 | 8 | 19 | 485 | 460 | S1 | S1 |
| 195 | ML5120 | 8 | 19 | 475 | 350 | U | U |
| 195 | ML5591 | 10 | 22 | 545 | 750 | U | Q |
| 195 | ML5773 | 8 | 19 | 475 | 640 | U | U |
| 195 | ML5947 | 10 | 22 | 665 | 765 | P | P |
| 195 | ML6073 | 8 | 18.5 | 482.5 | 705 | U | U |
| 195 | ML6157 | 8 | 18.5 | 500 | 560 | U | C1 |
| 197 | ML5406 | 8 | 19 | 498 | 330 | U | U |
| 198 | ML5747 | 8 | 19 | 490 | 530 | T1 | T1 |
| 199 | ML5101 | 8 | 19 | 502 | 280 | S1 | S1 |
| 199 | ML5408 | 8 | 19 | 511 | 520 | U | U |
| 199 | ML5416 | 8 | 19 | 481.5 | 530 | U | U |
| 199 | ML6172 | 8 | 18.5 | 520 | 540 | U | P |
| 200 | ML5038 | 8 | 19 | 500 | 280 | U | U |
| 200 | ML5194 | 8 | 19 | 500 | 380 | S1 | U |
| 200 | ML5196 | 8 | 19 | 500 | 400 | S1 | U |
| 200 | ML5213 | 8 | 19 | 540 | 450 | S1 | S1 |
| 200 | ML5227 | 8 | 19 | 502 | 530 | S1 | S1 |
| 200 | ML5261 | 8 | 19 | 500 | 350 | S1 | U |
| 200 | ML5319 | 8 | 19 | 558 | 490/550 | U | U |
| 200 | ML5491 | 8 | 19 | 500 | 310 | S1 | U |
| 200 | ML5560 | 8 | 19 | 535 | 280 | U | U |
| 200 | ML5574 | 8 | 19 | 500 | 270 | U | D |
| 200 | ML5577 | 8 | 19 | 570 | 280 | U | P |
| 200 | ML5600 | 8 | 19 | 500 | 230 | Y1 | D |
| 200 | ML5717 | 8 | 19 | 497 | 430 | P | U |
| 200 | ML5792 | 8 | 19 | 480 | 550 | U | P |
| 200 | ML5361 | 8 | 18.5 | 510 | 320 | U | U |
| 200 | ML5739 | 8 | 18.5 | 485 | 170 | U | P |
| 200 | ML5774 | 8 | 18.5 | 500 | 525 | T1 | P |
| 200 | ML6173 | 8 | 19 | 512 | 470 | S1 | S1 |
| 202 | ML5103 | 8 | 19 | 510 | 620 | U | U |
| 203 | ML5377 | 8 | 19 | 507 | 520 | U | S1 |
| 203 | ML5673 | 8 | 19 | 582 | 460 | U | U |
| 204 | ML5100 | 8 | 19 | 500 | 480 | S1 | S1 |
| 204 | ML5138 | 8 | 19 | 566 | 500 | U | U |
| 205 | ML5132 | 8 | 19 | 502 | 500 | S1 | U |
| 205 | ML5166 | 8 | 19 | 536.5 | 430 | U | U |

MAXLIFT スペック表 [ストローク別]

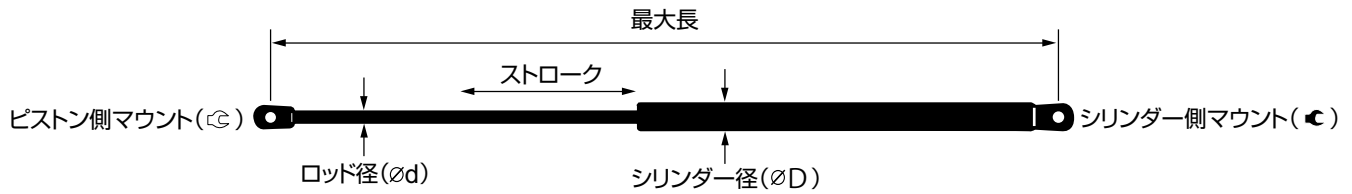

| ストローク | WONROEY | $\varnothing d$ | $\varnothing D$ | 最大長 | 反発力 | シリンダー側マウント | ピストン側マウント |
|-------|---------|-----------------|-----------------|-------|---------|------------|-----------|
| 205 | ML5185 | 8 | 19 | 500 | 470 | S1 | U |
| 205 | ML5197 | 8 | 19 | 500 | 420 | S1 | U |
| 205 | ML5425 | 8 | 19 | 491 | 600 | U | U |
| 205 | ML5620 | 8 | 19 | 580 | 230 | U | U |
| 205 | ML5722 | 10 | 22 | 505 | 610 | U | U |
| 207 | ML5073 | 8 | 19 | 501 | 480 | Y1 | X1 |
| 208 | ML5346 | 8 | 19 | 571 | 570 | U | U |
| 210 | ML5123 | 8 | 19 | 515 | 500 | S1 | S1 |
| 210 | ML5272 | 8 | 19 | 522 | 400 | U | U |
| 210 | ML5340 | 8 | 19 | 525 | 140 | U | U |
| 210 | ML5349 | 8 | 19 | 525 | 480 | U | U |
| 210 | ML5350 | 8 | 19 | 525 | 240 | U | U |
| 210 | ML5412 | 8 | 19 | 565 | 560 | S1 | U |
| 210 | ML5469 | 8 | 19 | 581.5 | 535 | S1 | S1 |
| 210 | ML5636 | 8 | 19 | 525 | 240 | U | U |
| 210 | ML5692 | 8 | 19 | 545 | 450 | U | U |
| 210 | ML5693 | 8 | 19 | 625 | 590 | P | S1 |
| 210 | ML5576 | 10 | 22 | 755 | 1080 | U | U |
| 210 | ML6153 | 8 | 19 | 515 | 600 | U | C1 |
| 211 | ML5731 | 8 | 19 | 505 | 330 | S1 | P |
| 212 | ML5754 | 8 | 19 | 528 | 420 | U | P |
| 214 | ML5188 | 8 | 19 | 540 | 400 | U | U |
| 215 | ML5167 | 8 | 19 | 535 | 480 | U | U |
| 215 | ML5730 | 8 | 19 | 565 | 315 | U | U |
| 216 | ML5144 | 8 | 19 | 565 | 360 | U | U |
| 216 | ML6024 | 8 | 18.5 | 533 | 330 | P | 13 |
| 218 | ML5651 | 8 | 18.5 | 544 | 290 | P | U |
| 220 | ML5718 | 10 | 22 | 547 | 460 | U | U |
| 220 | ML5849 | 8 | 18.5 | 526 | 325 | U | U |
| 220 | ML6005 | 8 | 18.5 | 538 | 510 | S1 | S1 |
| 223 | ML5184 | 8 | 19 | 602 | 320 | U | U |
| 225 | ML5564 | 8 | 19 | 577 | 270 | U | P |
| 225 | ML5659 | 8 | 18.5 | 553 | 220 | S1 | S1 |
| 225 | ML6124 | 8 | 19 | 590 | 590 | U | P |
| 225 | ML6155 | 8 | 19 | 536 | 540 | U | C1 |
| 228 | ML5687 | 8 | 18.5 | 555 | 305 | U | U |
| 228 | ML6109 | 8 | 19 | 567 | 460 | U | U |
| 229.5 | ML5016 | 8 | 19 | 549 | 240 | Y1 | X2 |
| 229.5 | ML5039 | 8 | 19 | 550 | 380 | Y1 | X2 |
| 230 | ML5148 | 8 | 19 | 600 | 300/360 | U | U |
| 230 | ML5312 | 8 | 19 | 545 | 300 | U | U |
| 230 | ML5375 | 8 | 19 | 568 | 500 | U | U |
| 230 | ML5397 | 8 | 19 | 568 | 560 | U | U |
| 230 | ML5400 | 8 | 19 | 570 | 420 | U | U |
| 230 | ML5401 | 8 | 19 | 570 | 520 | U | U |
| 235 | ML5265 | 8 | 19 | 585 | 250 | U | U |
| 240 | ML5077 | 8 | 19 | 591 | 350 | U | U |
| 240 | ML5402 | 8 | 19 | 570 | 470 | U | U |
| 240 | ML5938 | 8 | 18.5 | 672 | 180 | S1 | U |
| 240 | ML6162 | 8 | 18.5 | 652 | 610 | U | C1 |
| 244 | ML5325 | 8 | 19 | 600 | 330 | U | U |

| ストローク | WONROEY | $\varnothing d$ | $\varnothing D$ | 最大長 | 反発力 | シリンダー側マウント | ピストン側マウント |
|-------|---------|-----------------|-----------------|-------|-----|------------|-----------|
| 246 | ML5940 | 8 | 18.5 | 585 | 500 | S1 | S1 |
| 246 | ML6069 | 8 | 18.5 | 585 | 260 | U | P |
| 250 | ML6070 | 8 | 18.5 | 585 | 430 | U | C1 |
| 253 | ML5697 | 8 | 18.5 | 604 | 250 | U | U |
| 254 | ML6025 | 8 | 18.5 | 570 | 330 | P | 13 |
| 255 | ML5716 | 10 | 22 | 667 | 755 | U | U |
| 259 | ML5450 | 8 | 19 | 635 | 290 | U | U |
| 260 | ML5432 | 8 | 19 | 624 | 400 | S1 | S1 |
| 260 | ML5530 | 8 | 19 | 640 | 510 | U | P |
| 265 | ML5267 | 8 | 19 | 648 | 190 | S1 | S1 |
| 265 | ML5470 | 8 | 19 | 685 | 200 | S1 | S1 |
| 265 | ML5851 | 8 | 18.5 | 631 | 455 | S1 | S1 |
| 270 | ML5345 | 8 | 19 | 650 | 310 | U | U |
| 270 | ML5393 | 8 | 19 | 678 | 270 | U | U |
| 270 | ML5715 | 8 | 19 | 650 | 350 | U | U |
| 271 | ML6074 | 8 | 18.5 | 663.5 | 315 | U | Q |
| 272 | ML5543 | 8 | 19 | 695 | 640 | U | U |
| 275 | ML5654 | 8 | 18.5 | 657 | 480 | U | U |
| 275 | ML6072 | 8 | 18.5 | 664 | 265 | U | U |
| 279 | ML5608 | 8 | 19 | 675 | 210 | N | N |
| 280 | ML5128 | 10 | 22 | 690 | 630 | S1 | S1 |
| 280 | ML6156 | 8 | 18.5 | 740.5 | 210 | P | C1 |
| 285 | ML5309 | 8 | 19 | 675 | 260 | U | U |
| 293 | ML5798 | 8 | 19 | 674 | 300 | U | U |
| 293 | ML5799 | 8 | 19 | 674 | 330 | U | U |
| 294 | ML6111 | 8 | 18.5 | 694 | 220 | S1 | C1 |
| 295 | ML5561 | 8 | 19 | 687 | 270 | U | U |
| 300 | ML5737 | 8 | 19 | 720 | 180 | P | U |
| 303 | ML5565 | 8 | 19 | 715 | 160 | P | S1 |
| 306 | ML5266 | 8 | 19 | 722 | 280 | U | U |
| 306 | ML5269 | 8 | 19 | 715 | 290 | U | U |
| 306 | ML5679 | 8 | 19 | 722 | 310 | L | L |
| 310 | ML5648 | 8 | 18.5 | 728 | 265 | P | U |
| 310 | ML5829 | 8 | 19 | 730 | 380 | P | U |
| 315 | ML5368 | 8 | 19 | 750 | 300 | S1 | S1 |
| 315 | ML5386 | 8 | 19 | 722 | 325 | U | U |
| 320 | ML5735 | 8 | 19 | 730 | 250 | P | U |
| 322 | ML5329 | 10 | 22 | 772 | 630 | U | U |
| 322 | ML5621 | 10 | 22 | 775 | 530 | U | U |
| 322 | ML6185 | 8 | 19 | 734 | 320 | P | C1 |
| 324 | ML5638 | 8 | 19 | 765 | 200 | U | U |
| 335 | ML5741 | 8 | 19 | 765 | 340 | U | U |
| 342 | ML5102 | 8 | 19 | 788 | 280 | Y1 | V |
| 404 | ML6032 | 10 | 22 | 874 | 260 | U | 13 |

MAXLIFT マウント形状表

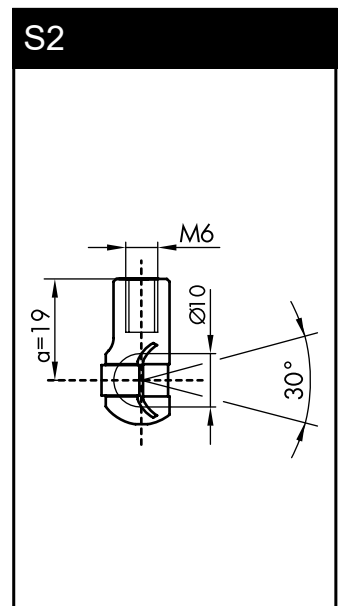
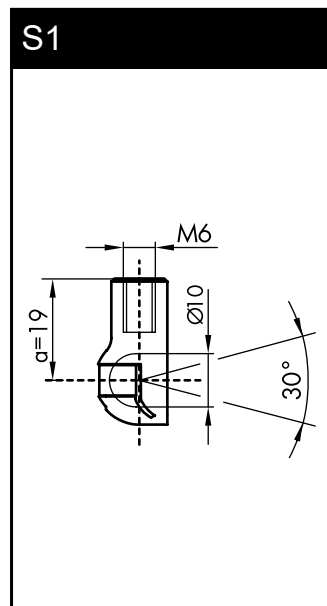
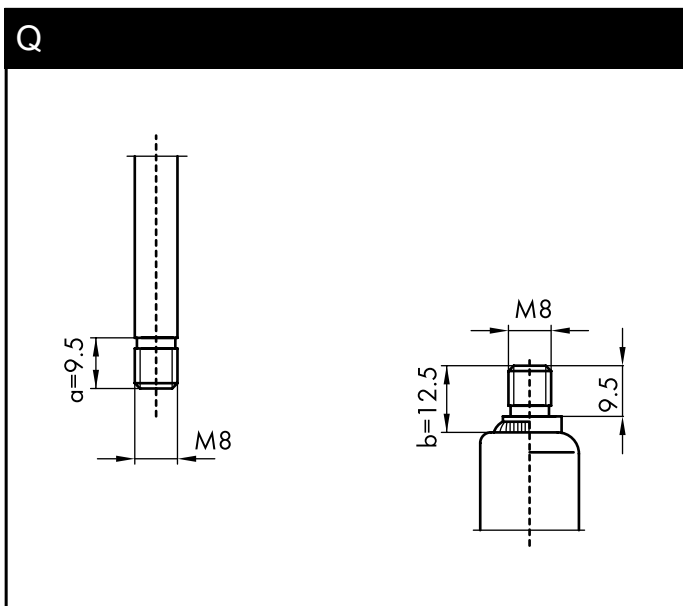
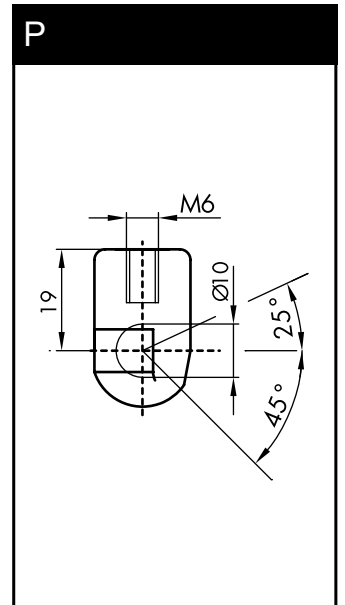
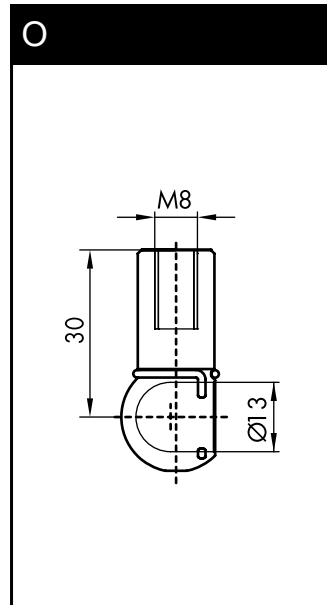
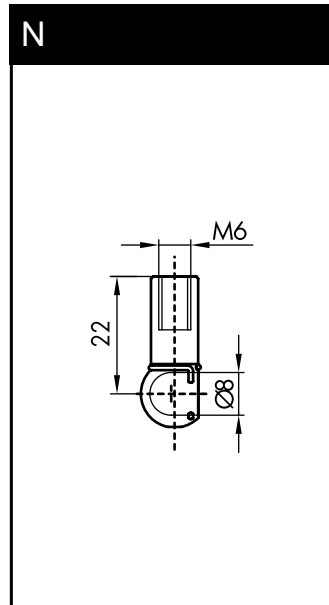
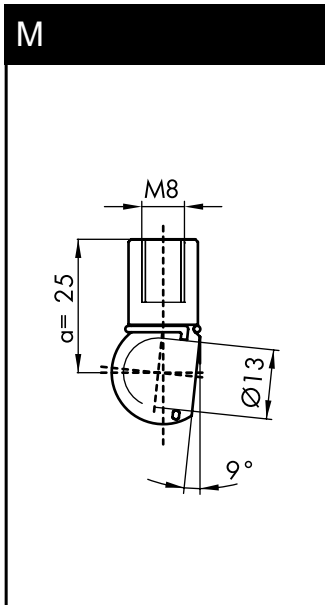
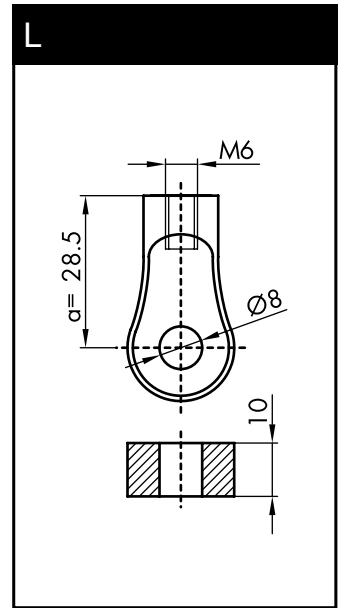
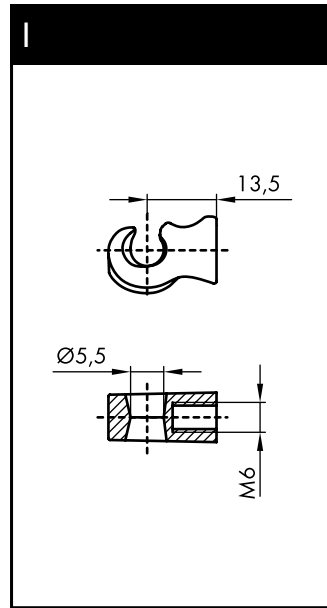
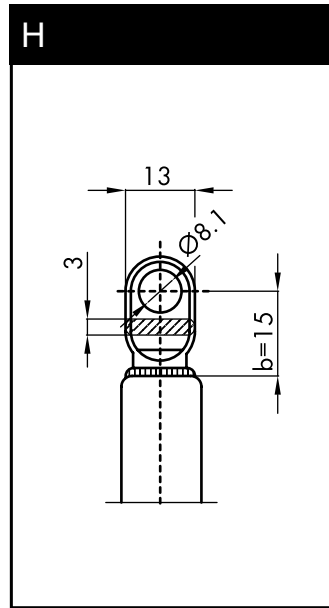
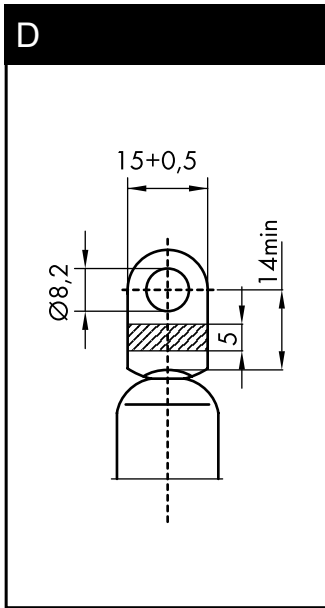

MAXLIFT マウント形状表

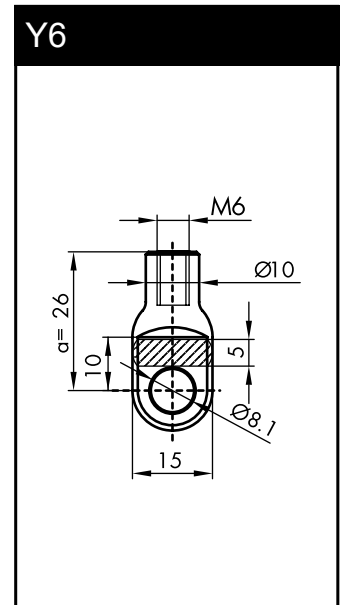
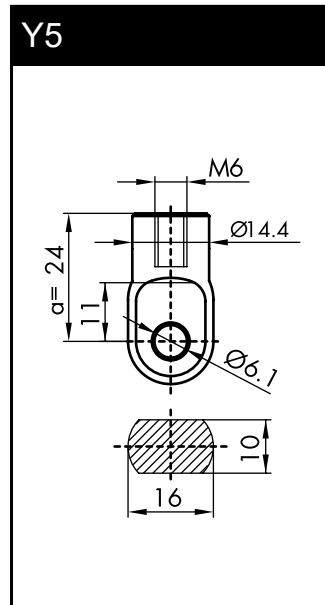
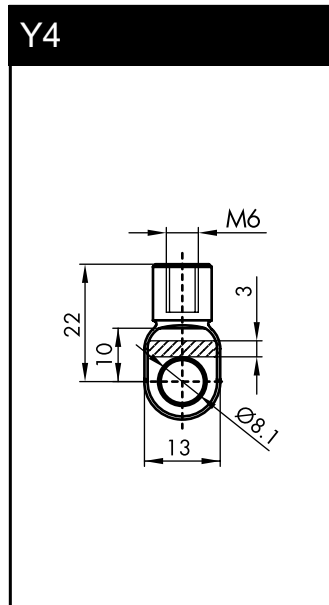
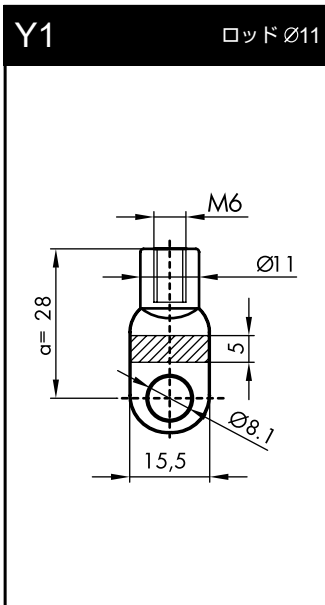
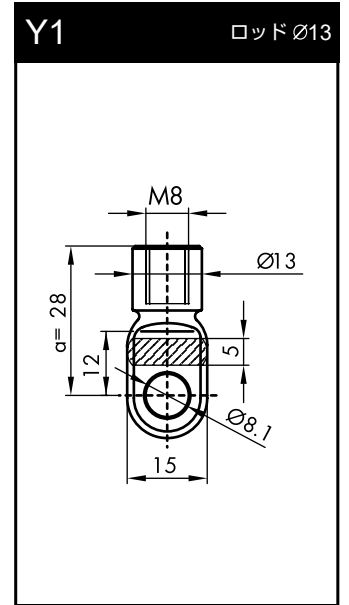
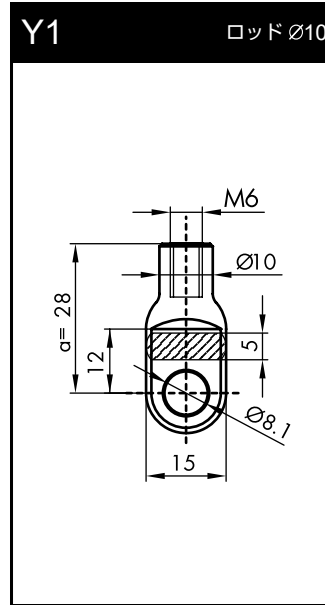
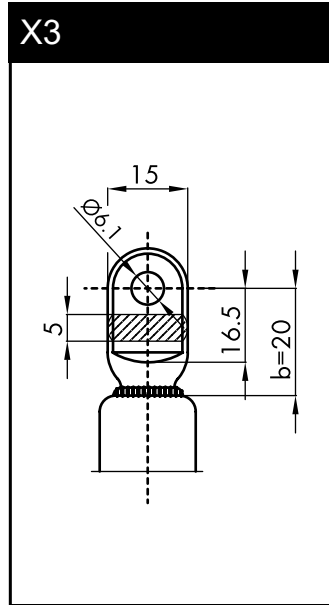
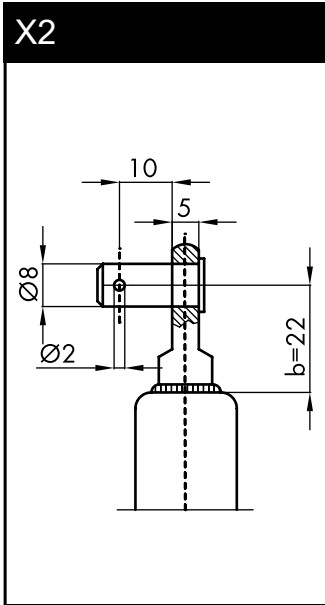
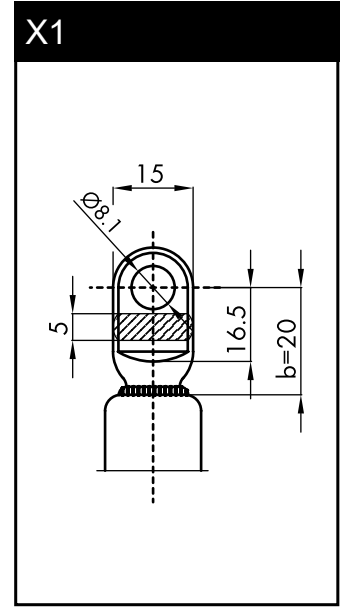
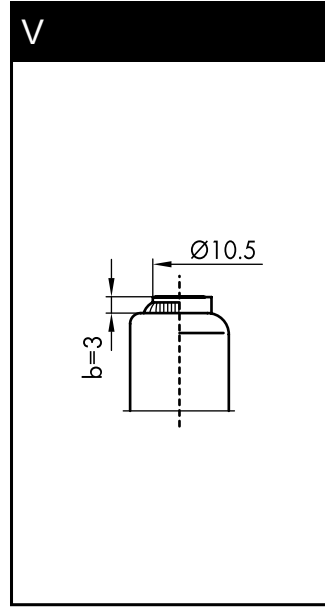
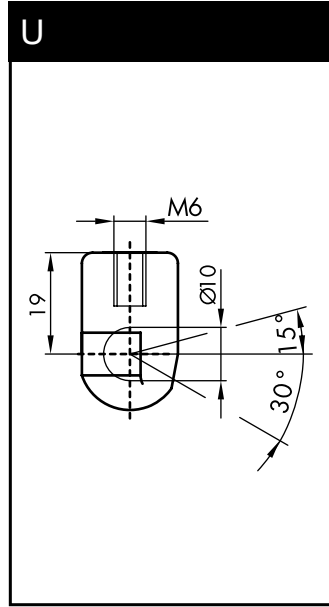
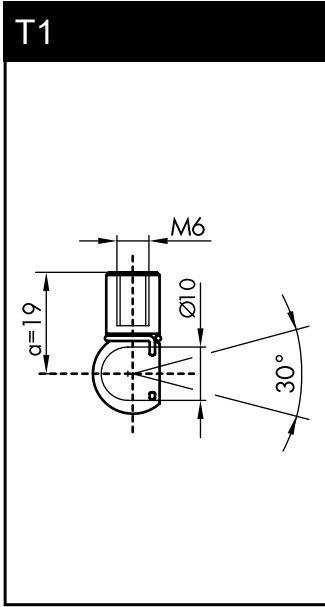

MAXLIFT 価格表

| MONROE | 本体価格 | MONROE | 本体価格 | MONROE | 本体価格 | MONROE | 本体価格 | MONROE | 本体価格 |
|----------|---------|--------|---------|--------|---------|--------|---------|----------|--------|
| 901114MM | ¥8,000 | ML5325 | ¥7,400 | ML5565 | ¥9,120 | ML5743 | ¥7,900 | ML6023 | ¥4,800 |
| 901370MM | ¥8,000 | ML5329 | ¥9,500 | ML5574 | ¥9,500 | ML5744 | ¥7,600 | ML6024 | ¥4,500 |
| 901382MM | ¥8,000 | ML5335 | ¥5,500 | ML5576 | ¥7,800 | ML5745 | ¥7,500 | ML6025 | ¥4,500 |
| 901383MM | ¥8,000 | ML5336 | ¥7,600 | ML5577 | ¥9,140 | ML5746 | ¥7,100 | ML6029 | ¥5,000 |
| 901384MM | ¥8,000 | ML5340 | ¥8,500 | ML5591 | ¥7,000 | ML5747 | ¥7,100 | ML6032 | ¥6,000 |
| 901385MM | ¥8,000 | ML5343 | ¥8,500 | ML5594 | ¥5,000 | ML5748 | ¥7,400 | ML6033 | ¥4,500 |
| 901411MM | ¥8,000 | ML5345 | ¥7,120 | ML5595 | ¥5,000 | ML5751 | ¥8,800 | ML6035 | ¥4,500 |
| 901412MM | ¥8,000 | ML5346 | ¥8,700 | ML5596 | ¥5,200 | ML5754 | ¥8,800 | ML6036 | ¥4,500 |
| 901610MM | ¥8,000 | ML5349 | ¥8,500 | ML5600 | ¥7,240 | ML5769 | ¥8,500 | ML6037 | ¥4,500 |
| ML5016 | ¥8,730 | ML5350 | ¥10,600 | ML5608 | ¥5,800 | ML5773 | ¥8,500 | ML6066 | ¥4,000 |
| ML5038 | ¥8,500 | ML5357 | ¥9,500 | ML5620 | ¥6,860 | ML5774 | ¥6,000 | ML6067 | ¥4,300 |
| ML5039 | ¥8,730 | ML5361 | ¥5,500 | ML5621 | ¥9,500 | ML5775 | ¥8,500 | ML6068 | ¥4,500 |
| ML5073 | ¥9,500 | ML5368 | ¥13,300 | ML5623 | ¥5,300 | ML5785 | ¥8,500 | ML6069 | ¥4,500 |
| ML5077 | ¥10,100 | ML5375 | ¥5,760 | ML5636 | ¥7,240 | ML5791 | ¥7,900 | ML6070 | ¥5,000 |
| ML5079 | ¥8,500 | ML5377 | ¥8,500 | ML5637 | ¥10,600 | ML5792 | ¥8,800 | ML6071 | ¥5,000 |
| ML5100 | ¥9,200 | ML5386 | ¥7,600 | ML5638 | ¥7,240 | ML5793 | ¥5,500 | ML6072 | ¥5,000 |
| ML5101 | ¥8,500 | ML5389 | ¥8,500 | ML5643 | ¥13,300 | ML5798 | ¥8,790 | ML6074 | ¥5,000 |
| ML5102 | ¥8,500 | ML5393 | ¥9,200 | ML5648 | ¥7,900 | ML5799 | ¥8,790 | ML6083 | ¥4,500 |
| ML5103 | ¥14,200 | ML5397 | ¥6,010 | ML5649 | ¥8,500 | ML5800 | ¥9,320 | ML6092 | ¥9,000 |
| ML5120 | ¥8,700 | ML5400 | ¥5,760 | ML5651 | ¥4,800 | ML5801 | ¥6,880 | ML6094 | ¥6,000 |
| ML5123 | ¥7,600 | ML5401 | ¥5,760 | ML5653 | ¥8,800 | ML5802 | ¥7,050 | ML6100 | ¥4,500 |
| ML5128 | ¥8,500 | ML5402 | ¥5,760 | ML5654 | ¥5,500 | ML5803 | ¥6,000 | ML6102 | ¥5,500 |
| ML5132 | ¥8,000 | ML5406 | ¥6,460 | ML5655 | ¥6,000 | ML5804 | ¥8,500 | ML6103 | ¥4,400 |
| ML5135 | ¥7,100 | ML5408 | ¥8,500 | ML5658 | ¥7,600 | ML5806 | ¥11,500 | ML6105 | ¥4,200 |
| ML5138 | ¥9,700 | ML5411 | ¥8,500 | ML5659 | ¥5,720 | ML5808 | ¥8,500 | ML6106 | ¥4,200 |
| ML5144 | ¥10,000 | ML5412 | ¥8,500 | ML5663 | ¥13,300 | ML5811 | ¥7,980 | ML6107 | ¥4,300 |
| ML5145 | ¥9,200 | ML5416 | ¥8,500 | ML5670 | ¥7,600 | ML5813 | ¥5,520 | ML6108 | ¥4,500 |
| ML5148 | ¥8,500 | ML5421 | ¥7,600 | ML5673 | ¥8,530 | ML5818 | ¥5,500 | ML6109 | ¥4,500 |
| ML5160 | ¥8,500 | ML5422 | ¥7,600 | ML5674 | ¥10,300 | ML5829 | ¥7,900 | ML6110 | ¥4,500 |
| ML5163 | ¥7,600 | ML5425 | ¥8,500 | ML5679 | ¥7,100 | ML5830 | ¥7,400 | ML6111 | ¥4,500 |
| ML5164 | ¥8,500 | ML5427 | ¥4,500 | ML5680 | ¥3,340 | ML5831 | ¥7,600 | ML6112 | ¥4,300 |
| ML5165 | ¥8,500 | ML5432 | ¥8,500 | ML5685 | ¥8,930 | ML5838 | ¥6,800 | ML6123 | ¥4,500 |
| ML5166 | ¥9,700 | ML5436 | ¥9,120 | ML5688 | ¥8,500 | ML5849 | ¥9,200 | ML6124 | ¥4,500 |
| ML5167 | ¥9,700 | ML5438 | ¥9,840 | ML5689 | ¥7,600 | ML5851 | ¥8,500 | ML6136 | ¥4,000 |
| ML5170 | ¥7,600 | ML5439 | ¥7,400 | ML5690 | ¥7,600 | ML5852 | ¥10,600 | ML6137 | ¥4,500 |
| ML5180 | ¥8,500 | ML5441 | ¥7,600 | ML5691 | ¥7,600 | ML5855 | ¥4,500 | ML6138 | ¥5,000 |
| ML5183 | ¥8,500 | ML5442 | ¥5,100 | ML5692 | ¥7,600 | ML5856 | ¥4,300 | ML6141 | ¥4,400 |
| ML5184 | ¥6,840 | ML5445 | ¥7,400 | ML5693 | ¥9,120 | ML5857 | ¥4,300 | ML6142 | ¥4,300 |
| ML5185 | ¥7,400 | ML5450 | ¥9,120 | ML5694 | ¥7,600 | ML5860 | ¥6,000 | ML6147 | ¥4,300 |
| ML5188 | ¥6,150 | ML5459 | ¥7,600 | ML5695 | ¥7,600 | ML5870 | ¥4,500 | ML6149 | ¥4,600 |
| ML5193 | ¥7,400 | ML5460 | ¥7,600 | ML5696 | ¥4,000 | ML5871 | ¥4,500 | ML6153 | ¥3,600 |
| ML5194 | ¥9,200 | ML5469 | ¥8,500 | ML5697 | ¥5,800 | ML5872 | ¥4,500 | ML6154 | ¥3,900 |
| ML5196 | ¥9,200 | ML5470 | ¥8,500 | ML5698 | ¥5,800 | ML5921 | ¥4,500 | ML6155 | ¥3,600 |
| ML5197 | ¥7,400 | ML5471 | ¥8,500 | ML5703 | ¥8,500 | ML5924 | ¥4,500 | ML6156 | ¥8,400 |
| ML5213 | ¥7,600 | ML5481 | ¥8,500 | ML5715 | ¥10,900 | ML5925 | ¥4,500 | ML6157 | ¥8,400 |
| ML5223 | ¥7,000 | ML5489 | ¥8,500 | ML5716 | ¥8,500 | ML5926 | ¥4,500 | ML6158 | ¥9,380 |
| ML5227 | ¥7,100 | ML5491 | ¥7,400 | ML5717 | ¥7,640 | ML5928 | ¥4,500 | ML6160 | ¥9,700 |
| ML5241 | ¥8,500 | ML5517 | ¥8,500 | ML5718 | ¥7,640 | ML5929 | ¥5,800 | ML6161 | ¥9,380 |
| ML5260 | ¥7,600 | ML5522 | ¥6,180 | ML5719 | ¥8,500 | ML5932 | ¥4,500 | ML6162 | ¥9,380 |
| ML5261 | ¥7,400 | ML5529 | ¥9,240 | ML5722 | ¥9,600 | ML5936 | ¥4,500 | ML6172 | ¥5,930 |
| ML5263 | ¥7,600 | ML5530 | ¥8,760 | ML5725 | ¥8,500 | ML5938 | ¥5,500 | ML6173 | ¥8,500 |
| ML5265 | ¥7,400 | ML5531 | ¥5,500 | ML5727 | ¥8,500 | ML5939 | ¥4,500 | ML6176 | ¥7,980 |
| ML5266 | ¥9,000 | ML5532 | ¥6,000 | ML5728 | ¥8,500 | ML5940 | ¥4,500 | ML6177 | ¥7,980 |
| ML5267 | ¥8,500 | ML5535 | ¥7,600 | ML5729 | ¥8,500 | ML5945 | ¥4,300 | ML6180 | ¥7,300 |
| ML5269 | ¥7,100 | ML5543 | ¥6,070 | ML5730 | ¥8,500 | ML5946 | ¥4,300 | ML6181 | ¥4,900 |
| ML5272 | ¥6,500 | ML5558 | ¥10,600 | ML5731 | ¥8,500 | ML5947 | ¥6,500 | ML6185 | ¥9,400 |
| ML5277 | ¥7,900 | ML5559 | ¥9,660 | ML5735 | ¥7,900 | ML6004 | ¥4,500 | (ML5860) | |
| ML5307 | ¥3,610 | ML5560 | ¥9,140 | ML5736 | ¥8,500 | ML6005 | ¥5,000 | (ML5861) | |
| ML5308 | ¥8,090 | ML5561 | ¥6,600 | ML5737 | ¥7,100 | ML6006 | ¥4,500 | | |
| ML5309 | ¥8,790 | ML5562 | ¥7,600 | ML5739 | ¥7,000 | ML6016 | ¥5,000 | | |
| ML5312 | ¥8,930 | ML5563 | ¥7,600 | ML5741 | ¥7,600 | ML6019 | ¥4,800 | | |
| ML5319 | ¥8,500 | ML5564 | ¥6,460 | ML5742 | ¥8,800 | ML6021 | ¥9,000 | | |

MONROE

STRUT·MATE

CAMBER KIT

簡単アライメント調整 キャンバー調整ボルト

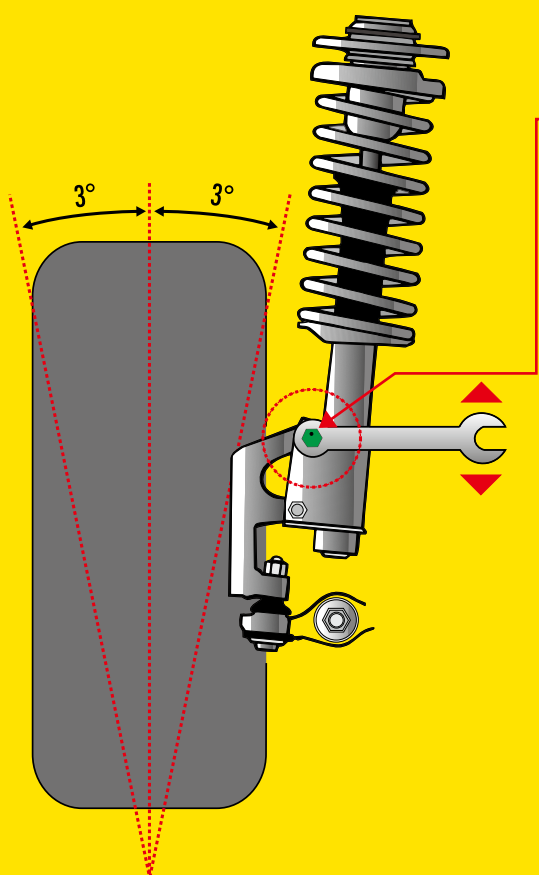

特徴

- ストラットタイプのショックアブソーバを固定する上部ボルトを交換するだけ。
- カム形状のマジックキャンバーを回転させることで、キャンバー角を簡単に調整可能。



ドイツ TUV 認定
特許取得
高強度

● **モンロー・マジックキャンバー 取り付け方法**

1

ストラット下側マウントブラケットの上部ボルトを外しマジックキャンバーに交換します。下側ボルトはハブキャリアが動く程度に緩めます。

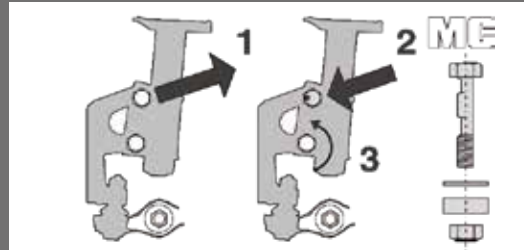

2

マジックキャンバーボルト頭の印

- 内側方向の場合
→ ネガティブキャンバーへ
- 外側方向の場合
→ ポジティブキャンバーへ

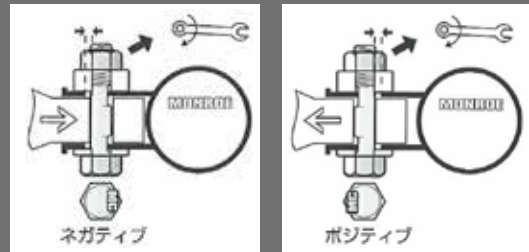

3

キャンバー角

- ネガティブに設定
ハブキャリアを押し込んで上部ボルトを内側に動かす。

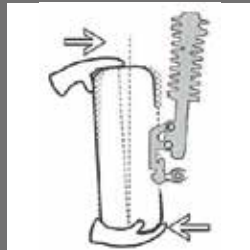

- ポジティブに設定
ハブキャリアの上部ボルト部を引っ張り外側に動かす。

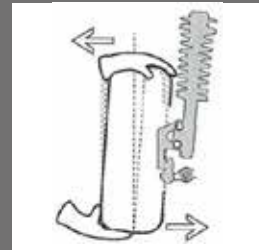

4

車を地面に下ろしてマジックキャンバーでキャンバー角を調整します。

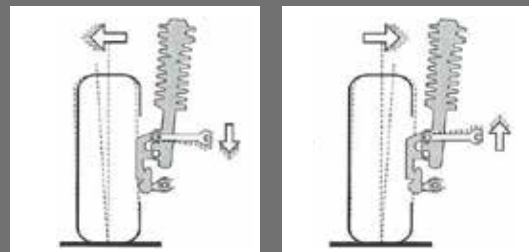

5

アライメントテスターで測定値を確認してから上下それぞれのボルトをメーカー指定のトルクで締め付けて下さい。

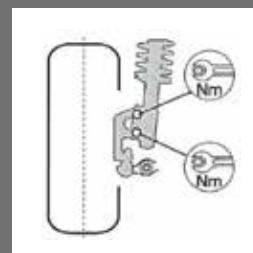

● お取り扱いの注意

注意事項

- * 走行直後はホイール、ブレーキ、マフラー等高温になっています。火傷の危険性がありますので各部が十分に冷えてから作業を行って下さい。
- * ナットの締め付けにインパクトレンチは使用しないで下さい。ナットの破損や緩みの原因となります。
- * 交換後は全てのボルトやナットがしまっているか、またタイヤやホイールなどが、ボディやショックなどの部品と接触していないか確認してください。

警告

- * ジャッキアップは必ず専用リフトを使用するか、平坦な場所で自動車メーカー指定のジャッキアップ位置でリジトラックを使用し行って下さい。

● マジックキャンバー製品仕様

| 品番 | ボルト穴径 | ブラケット幅 | 締付トルク |
|-------|-------|-------------|-------|
| MC110 | Φ10mm | 35.0~48.0mm | 60Nm |
| MC112 | Φ12mm | 40.0~49.5mm | 95Nm |
| MC114 | Φ14mm | 35.0~48.0mm | 140Nm |
| MC115 | Φ15mm | 35.0~43.0mm | 140Nm |
| MC116 | Φ16mm | 41.5~48.0mm | 180Nm |
| MC117 | Φ17mm | 35.0~50.0mm | 180Nm |
| MC210 | Φ10mm | 45.5~48.0mm | 50Nm |
| MC212 | Φ12mm | 30.0~39.0mm | 95Nm |

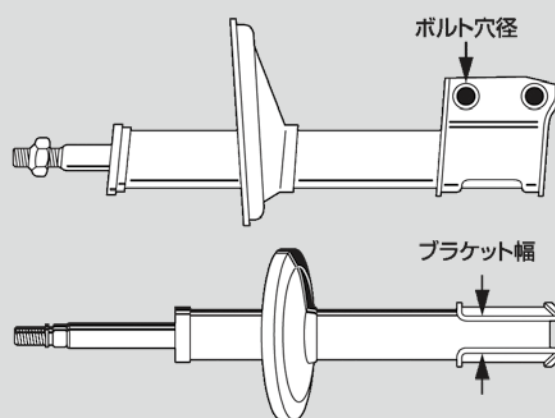

- 純正カムボルト調整機構車は装着不可です。
- 純正ショック以外はサイズをご確認下さい。
- MC210 は車種専用形状です。

● 適応表の見方

| モデル | 型式/グレード/特記 | 年式 | フロント 品番 | リア 品番 |
|-----|------------|----|------------|----------|
|-----|------------|----|------------|----------|

適 応 表



国産車



フロント







リア

LEXUS レクサス

| | | | | |
|--------|-------|-------|-------|---|
| CT200h | ZWA10 | 11/1~ | MC117 | - |
|--------|-------|-------|-------|---|

TOYOTA トヨタ

| | | | | |
|---------------------|---|-------------|-------|-------|
| C-HR | NGX50 / ZYX10 | 16/12~ | MC117 | - |
| MR-S | ZZW30 | 99/10~07/7 | MC114 | MC115 |
| RAV4 | ACA20W / ACA21W / ZCA25W / ZCA26W | 00/5~05/11 | MC115 | - |
| | ACA31W / ACA36W | 05/11~ | MC117 | - |
| Will VS | NZE127(除<4WD / 2ZZ-GE) | 02/1~04/4 | MC115 | - |
| アクア | NHP10 | 11/12~ | MC115 | - |
| アバロン | MCX10 | 95/5~99/6 | MC117 | MC115 |
| アベンシス | AZT250 / AZT251 | 03/10~08/12 | MC117 | - |
| アベンシスワゴン | AZT250W / AZT251W | 03/10~08/12 | MC117 | - |
| アリオン | NZT260 / ZRT260 / ZRT261 | 07/6~ | MC115 | - |
| アルファード G / アルファード V | 10系 / 15系 | 02/5~08/5 | MC117 | - |
| アルファード / ヴェルファイア | 20系 / 25系 | 08/5~15/1 | MC117 | - |
| | 30系 / 35系 | 15/1~ | MC117 | - |
| アレックス | ZZE122 / ZZE123 / ZZE124 / NZE121 / NZE124 | 96/5~01/1 | MC115 | - |
| イスト | NCP60 / NCP61 | 02/5~07/7 | MC114 | - |
| イプサム / ガイア / ナディア | SMX10G / CXM10G / SXN10 / SXM15G / SXN15(除<タイプSU) | 96/5~01/5 | MC115 | - |
| ウィッシュ | ANE10G / ZNE10G / ZNE14G | 03/1~09/4 | MC115 | - |
| ヴィッツ | KSP90 / SCP90 / NCP91 | 05/1~10/12 | MC115 | - |
| ウィンダム | VCV10 / VCV11 / MCV20 / MCV21(除<TEMS) | 91/10~01/8 | MC117 | MC115 |
| エスティマ | TCR10 / CXR10 / TCR20 / CXR20 / TCR11 / CXR11 / TCR21 / CXR21 | 92/1~00/1 | MC117 | - |
| | ACR30W / MCR30W / ACR40W / MCR40W | 00/1~06/1 | MC117 | - |
| | ACR50W / GSR50W(除<4WD) | 06/1~ | MC117 | - |
| エスティマハイブリッド | AHR10W | 01/6~05/11 | MC117 | - |
| オーリス | NZE151H / ZRE152H | 06/10~ | MC117 | - |
| カムリグラシア | MCV21 / SXV20 / MCV21W / SXV20W | 96/12~01/9 | MC117 | MC115 |
| カリーナ | AT170 / ST170 / CT170 / AT170G / ST170G / CT170G(除<TEMS) | 88/5~92/8 | - | MC115 |
| | AT190 / AT192 / ST190 / CT190 / AT212 / AT210 / AT211 / CT210 / CT211 | 92/8~01/12 | MC115 | MC115 |
| カリーナED | ST160 / ST162 / ST163(除<TEMS) | 85/8~87/7 | - | MC112 |
| | ST160 / ST162 / ST163 / ST180 / ST181 / ST182 / ST183(除<TEMS) | 87/8~93/9 | - | MC115 |
| | ST200 / ST201 / ST202(除<スーパーストラット) | 93/10~ | MC115 | MC115 |
| カルディア | ST190G / CT190G / ST191G / AT191G | 92/11~97/8 | MC115 | MC115 |
| | AT211G / ST210G(除<GT / 4WD) | 97/8~02 | MC115 | MC115 |
| カレン | ST206 / ST207 / ST208(除<スーパーストラット) | 94/1~98/7 | MC115 | MC115 |
| カローラ / スプリンター | EE90 / AE91 | 87/5~91/6 | MC115 | MC112 |
| | AE91G | 87/5~91/9 | - | MC112 |
| | EE97G / EE96V / EE98V | 87/5~91/9 | MC115 | - |
| | AE100 / CE100 / AE101 / EE101(除<TEMS / スーパーストラット / 4AG) | 91/6~98/8 | MC115 | MC212 |
| | AE100G / CE100G | 91/9~00/8 | MC115 | MC212 |
| | EE108G / EE102V / EE103V / EE106V / EE107V / CE101G / CE102G / CE108G / CE106V / CE107V | 91/9~00/8 | MC115 | - |
| | AE110 / EE111 / AE111 / CE110 / CE113(除<TEMS / スーパーストラット / 4AG) | 95/5~00/8 | MC115 | MC212 |
| | NZE120 / NZE121 / NZE124 / ZZE122 / ZZE124 / CE121 | 00/8~06/10 | MC115 | - |
| カローラスパシオ | AE111N(除<4WD) | 97/1~00/5 | MC115 | MC212 |
| | NZE121N / ZZE122N / ZZE124N | 01/5~07/6 | MC115 | - |
| カローラフィールダー | NZE121G / NZE124G / ZZE122G / ZZE123G / ZZE124G / CE121G | 00/8~06/10 | MC115 | - |
| キャミ | J100E | 99/5~00/5 | MC112 | - |
| | J102E | 00/5~06/1 | MC112 | - |
| クルーガー | ACU20W / MCU20W | 03/8~07/5 | MC117 | MC115 |
| コロナ | AT170 / ST170 / CT170 / ST171 | 87/12~92/2 | - | MC115 |
| | AT190 / ST190 / CT190 / ST191 | 92/2~96/1 | MC115 | MC115 |
| | AT210 / AT211 / CT210 / CT211 / ST210 | 96/1~01/12 | MC115 | MC115 |
| コロナ クーベ | ST160 / ST162 / ST163(除<TEMS) | 85/8~87/7 | - | MC112 |
| | ST160 / ST162 / ST163(除<TEMS) | 87/8~89/9 | - | MC115 |
| コロナ エクシヴ | ST180 / ST181 / ST182 / ST183(除<TEMS) | 89/9~93/10 | - | MC115 |
| | ST200 / ST201 / ST202(除<スーパーストラット) | 93/10~ | - | MC115 |
| セリカ | ST180 / ST181 / ST182 / ST183(除<TEMS) | 89/8~93/9 | - | MC115 |
| | ST200 / ST201 / ST202(除<スーパーストラット) | 93/10~ | MC115 | MC115 |
| サクシード | NCP160V | 14/8~ | MC115 | - |
| シエンタ | NSP170G / NHP170G | 15/7~ | MC115 | - |

|  |  |  | フロント  | リア  |
|---|---|---|--|--|
| スターレット | EP82 / NP80 / EP91 / NP90(除くGT / TEMS / 4WD) | 89/12~99/9 | MC115 | - |
| セブター | SXV10 / VCV10 / SXV15 / VCV15 / SXV15W / VCV15W(除くTEMS) | 92/11~96/8 | MC117 | MC115 |
| ターセル / コルサ / カローラII | EL41 / EL43 / NL40 / EL44 / EL52 / EL54(除く4WD) | 90/9~99/9 | MC115 | - |
| パッソ | M700A(除く4WD) | 16/4~ | MC212 | - |
| ハリアー | ACU10W / MCU10W / SXU10W / ACU15W / MCU15W / SXU15W | 97/12~03/2 | MC117 | MC115 |
| | ACU30W / MCU30W / GUSU30W | 03/2~07/5 | MC117 | MC115 |
| プリウス | ZVW30 | 09/5~15/12 | MC117 | - |
| | ZVW50 / ZVW51 | 15/12~ | MC117 | - |
| プリウスα | ZVW40W / ZVW41W | 11/5~ | MC117 | - |
| プリウス RHV | ZVW35 | 12/1~ | MC117 | - |
| プロボックス | NSP160V | 14/8~ | MC115 | - |
| ベルタ | SCP92 / KSP92 | 05/11~12/6 | MC115 | - |
| マークIIクオリス | MCV21W / SXV20W(除くTEMS / 4WD) | 97/4~02/1 | MC117 | MC115 |
| ラクティス | NCP100 / SCP100 | 05/10~10/10 | MC115 | - |

NISSAN ニッサン

| | | | | |
|------------------------------|---|-------------|-------|-------|
| 180SX | 全車 | 89/3~99/1 | MC112 | - |
| NV100 クリッパー NV100 クリッパーリオ | DR64V / DR64W | 13/12~15/3 | MC212 | - |
| アベニール | PW10 / W10 / SW10 / VEW10 / VSW10(除く4WD) | 90/5~95/8 | MC112 | - |
| ウイングロード | Y12 / JY12 / NY12 | 05/11~ | MC114 | - |
| エクストレイル | T30 / NT30 / PNT30(除くターボ) | 00/12~07/8 | MC114 | MC114 |
| | T31 / NT31 / TNT31 / DNT31 | 07/8~12/2 | MC114 | - |
| エルグランド | ATE50 / ALWE50 / ATE50 / ATWE50 / APE50 / APWE50(除くアクティブダンパー) | 99/8~02/5 | MC114 | - |
| | E51系 | 02/5~10/8 | MC114 | - |
| | E52系 | 10/8~ | MC114 | - |
| キャラバンエルグランド | ALE50 / ALWE50 / AVE50 / AVWE50(除くアクティブダンパー) | 97/5~99/8 | MC114 | - |
| キューブ | Z10系 | 98/2~02/10 | MC212 | - |
| | BZ11 / BNZ11 / YZ11 | 02/10~08/11 | MC212 | - |
| | Z12 / NZ12 | 08/11~ | MC114 | - |
| キューブキュービック | BGZ11 / YGZ11 | 03/9~08/11 | MC212 | - |
| サニー | B12系(除く4WD) | 85/10~90/1 | - | MC112 |
| | B13系(除く4WD) | 90/1~94/1 | MC112 | MC112 |
| | B14系(除く4WD) | 94/1~98/9 | MC112 | - |
| | B15系(除く4WD) | 98/10~04/12 | MC212 | - |
| シルビア | S13系 | 88/5~93/10 | MC112 | - |
| | S14系 | 93/10~99/1 | MC114 | - |
| | S15系 | 99/1~02/11 | MC114 | - |
| ジューク | YF15 | 10/6~ | MC114 | - |
| ステージャ | WGC34 / WHC34 | 96/9~01/10 | MC114 | - |
| セフィーロ | A32 / PA32 / HA32(除くアクティブダンパー) | 94/8~98/12 | MC114 | - |
| セレナ | C26 / FC26 / NC26 / FNC26 | 10/11~16/8 | MC114 | - |
| ティーダ | C11 / JC11 / NC11 | 04/9~12/8 | MC114 | - |
| ティエダラティオ | SC11 / SJC11 / SNC11 | 04/10~12/10 | MC114 | - |
| デュアリス | J10 / KJ10 / NJ10 / KNJ10 | 07/5~12/2 | MC114 | - |
| ノート | E11系 | 05/1~12/9 | MC212 | - |
| | E12 / NE12 / HE12 | 12/9~ | MC114 | - |
| バルサー | N13系(除く4WD) | 86/5~90/8 | MC112 | - |
| | N14系(除く4WD) | 90/8~95/1 | MC112 | MC112 |
| | N15系(除く4WD) | 95/1~97/8 | MC112 | - |
| プリメーラ | HP10 / FHP10 / P10(除く4WD) | 90/2~95/9 | - | MC112 |
| ブルーバードシルフィ | FG10 / QG10 | 00/8~05/12 | MC212 | - |
| プレサージュ | PU31 / TU31 | 03/7~09/8 | MC114 | - |
| プレセア | HR10 / PR10 / R10(除く電子制御サスペンション) | 90/6~95/1 | MC112 | MC112 |
| | HR11 / PR11 / R11 | 95/1~97/8 | MC112 | - |
| マーチ | K10系 / K11系 | 82/5~02/2 | MC212 | - |
| | K12系 | 02/3~10/7 | MC212 | - |
| ムラーノ | 50系 | 04/9~08/9 | MC114 | - |
| リーフ | ZE0 | 10/12~ | MC114 | - |

西暦・年号換算

| | | | | | | | | | | | | | | | | | | | | | | | | | | | | | | | |
|----|------|------|------|------|------|------|------|------|------|------|------|------|------|------|------|------|------|------|------|------|------|------|------|------|------|------|------|------|------|------|------|
| 西暦 | 1988 | 1989 | 1990 | 1991 | 1992 | 1993 | 1994 | 1995 | 1996 | 1997 | 1998 | 1999 | 2000 | 2001 | 2002 | 2003 | 2004 | 2005 | 2006 | 2007 | 2008 | 2009 | 2010 | 2011 | 2012 | 2013 | 2014 | 2015 | 2016 | 2017 | 2018 |
| 年号 | S63 | H01 | H02 | H03 | H04 | H05 | H06 | H07 | H08 | H09 | H10 | H11 | H12 | H13 | H14 | H15 | H16 | H17 | H18 | H19 | H20 | H21 | H22 | H23 | H24 | H25 | H26 | H27 | H28 | H29 | H30 |

国産車



フロント



リア

MAZDA マツダ





| | | | | |
|--------------------|--|-------------|-------|-------|
| CX-5 | 全車 | 12/2~17/2 | MC116 | - |
| MPV | LVEW / LVLW(除く4WD) | 89/11~98/11 | MC212 | - |
| MS-8 / MX-6 / クロノス | 全車 | 91/11~96/6 | MC112 | MC112 |
| RX-7 | FC3S | 85/10~92/10 | MC112 | - |
| アテンザセダン | GJ系 | 12/11~ | MC116 | - |
| アテンザワゴン | GJ系 | 12/11~ | MC116 | - |
| カベラ | (除く4WD) | 94/8~02/8 | MC112 | MC112 |
| スクラム / スクラムワゴン | DG64V / DG64W | 05/9~15/3 | MC212 | - |
| ユーノス500 | 全車 | 92/1~96/6 | MC112 | MC112 |
| デミオ | DW3W / DW5W / DY3R / DY5R | 96/8~02/7 | MC212 | - |
| | DE3FS / DE5FS / DEJFS | 07/7~14/9 | MC212 | - |
| | DJLFS / DJ3FS / DJ5FS | 14/9~ | MC212 | - |
| ファミリア | BF | 85/1~89/2 | MC212 | MC212 |
| | BG | 89/2~96/6 | MC212 | MC112 |
| | BH | 94/6~99/8 | MC212 | MC112 |
| ファミリア Sワゴン | BJ5W / BJFW | 00/10~04/4 | MC212 | MC112 |
| フェスティバ / レビュー | 全車(除くASAサス) | 86~97/12 | MC212 | - |
| プレマシー | CP8W / CP8WF / CPEW(除く4WD / フィールドブレイク) | 01/7~05/2 | MC112 | - |
| ボンゴフレンディ | 全車 | 95/5~06/4 | MC114 | - |
| ランティス | CBA8P(除くV6 2.0) | 93/9~97/5 | MC212 | MC112 |

MITSUBISHI ミツビシ

| | | | | |
|-----------------------|--|-------------|-------|---|
| RVR | N11 / N13 | 91/2~97/11 | MC212 | - |
| アウトランダー | CW4W / CW5W / CW6W | 05/10~12/10 | MC114 | - |
| アウトランダー PHEV | GG2W | 13/1~ | MC114 | - |
| ギャラン | (除くECS / 4WD / 4WS) | 87/10~92/4 | MC212 | - |
| ギャランフォルティス | CY3A / CY4A / CY6A | 07/8~15/4 | MC114 | - |
| ギャランフォルティス スポーツバック | CX3A / CX4A | 08/12~15/4 | MC114 | - |
| グランディス | NA4W | 03/5~09/3 | MC212 | - |
| コルト | Z21A / Z22A / Z23A / Z24A / Z25A / Z26A / Z27A / Z27AG / Z28A | 02/11~12/10 | MC212 | - |
| コルトプラス | Z21W / Z22W / Z23W / Z24W / Z27W / Z27WG | 04/10~12/10 | MC212 | - |
| シャリオ | N33W / N34W / N38W | 91/5~97/10 | MC212 | - |
| タウンボックス | DS64V / DS64W | 14/2~15/3 | MC212 | - |
| ディアマンテ | F13 / F15 / F17(除く4WD) | 90/5~95/1 | MC212 | - |
| | K45 / F36W | 93/3~01/10 | MC212 | - |
| デリカ D-5 | 4WD CV5W | 07/1~ | MC114 | - |
| ミラージュ | CA1 / CA2 / CA3 / CC3 / CA4 / CC4 / CJ1 / CJ2 / CL2 | 91/10~00/6 | MC212 | - |
| ランサー | CB1 / CB2 / CB3 / CB6 / CB7 / CB8 / CD3 / CD4 / CD5 / CD7 / CD8 CK1 / CK2 / CK6 / CK8 / CM2 / CM8 | 91/10~95/10 | MC212 | - |
| リベロ | 全車 | 92/5~02/8 | MC212 | - |

HONDA ホンダ

| | | | | |
|--------------|---|-------------|-------|---|
| CR-V | RD4 / RD5 | 01/9~04/9 | MC116 | - |
| CR-Z | ZF1 / ZF2 | 10/2~ | MC114 | - |
| N-BOX | JF1 / JF2(全車) | 11/12~ | MC212 | - |
| N-ONE | JG1 / JG2 | 12/11~ | MC212 | - |
| S660 | JW5 | 15/4~ | MC212 | - |
| インテグラ | DC5(含むタイプR) | 01/7~07/2 | MC116 | - |
| ヴェゼル | RU1 / RU3 | 13/12~ | MC114 | - |
| エレメント | YH2 | 03/4~05/7 | MC116 | - |
| ステップワゴン | RK1 | 09/10~15/4 | MC114 | - |
| | RP1 / RP3 | 15/4~ | MC114 | - |
| ステップワゴン スパーダ | RK5 | 09/10~15/4 | MC114 | - |
| ストリーム | RN1 / RN2 / RN3 / RN4(車体No.1000001~1100000) | 00/10~01/10 | MC114 | - |
| | RN1 / RN2 / RN3 / RN4(車体No.1100000~) | 01/10~06/7 | MC116 | - |
| ゼスト | JE1 | 06/3~12/11 | MC212 | - |
| ゼストスパーク | JE1 | 08/12~12/11 | MC212 | - |

|  |  |  | フロント  | リア  |
|---|---|---|--|--|
| フィット | GD1 / GD2 | 01/6~07/10 | MC212 | - |
| | GD3 / GD4 | 02/9~07/10 | MC212 | - |
| | GE6 | 07/10~13/9 | MC114 | - |
| フィットRS | GE8 | 07/10~13/9 | MC114 | - |
| フィットハイブリッド | GP1 | 10/10~13/9 | MC114 | - |
| | GP5 | 13/9~ | MC114 | - |
| ラグレイト | RL1 | 99/6~04/4 | MC116 | - |

| SUZUKI スズキ | | | | |
|----------------|---|-------------|-------|-------|
| アルト/セルボ | CR22S / CL22V / CM22V / CS22S(除くターボ) | 91/11~93/10 | MC212 | - |
| エスクード | TD54W / TA74W / TD94W / TDA4W / TDB4W | 05/5~ | MC114 | - |
| エブリイ / エブリイワゴン | DA64V / DA64W | 05/8~15/2 | MC212 | - |
| | DA17W / DA17V | 15/2~ | MC212 | - |
| カルタス | AA34 / AA44 / AB34 / AB44 / AF34 / AH64 / AJ64(除く4WD) | 88/9~01/11 | MC212 | - |
| カルタスクレセント | GC21S / GA21S / GA11S / GD31S / GC31S / GC21W / GD31W | 95/1~97/4 | MC212 | MC212 |
| クロスビー | MH71S(全車) | 17/12~ | MC212 | - |
| スイフト | ZC11S / ZC21S / ZC71S / ZD11S / ZD21S | 04/11~10/9 | MC212 | - |
| スイフトスポーツ | ZC31S | 05/9~10/9 | MC212 | - |
| | ZC32S | 11/12~16/12 | MC212 | - |
| スプラッシュ | XB32S | 08/10~14/8 | MC212 | - |
| ワゴンR | CT21S / CV21S / CT51S / CV51S(除く4WD) | 95/10~98/10 | MC212 | - |
| | MC21S(除く4WD) | 98/10~03/9 | MC212 | - |
| | MH21S(除く4WD) | 03/9~07/01 | MC212 | - |
| ワゴンRワイド | MA61S / MB61S(除くABS) | 97/2~99/5 | MC212 | - |

| DAIHATSU ダイハツ | | | | |
|---------------|------------------------------------|-------------|-------|-------|
| アプローズ | A101S | 89/7~00/3 | MC212 | MC212 |
| エッセ | L235S / L245S | 05/12~11/9 | MC212 | - |
| シャレード | G200S / G201S / G203S(除く3ステージショック) | 93/1~96/8 | MC212 | MC212 |
| タント / タントカスタム | LA600S | 13/10~ | MC212 | - |
| テリオス | J100G | 97/3~00/5 | MC112 | - |
| テリオスキッド | 全車 | 98/10~12/5 | MC112 | - |
| ブーン | M700S(除く4WD) | 16/4~ | MC212 | - |
| ミラ | 全車 | ~07/12 | MC212 | - |
| ムーブ | 全車 | ~06/9 | MC212 | - |
| | LA100S | 10/12~14/12 | MC212 | - |
| ムーブカスタム | LA100S | 10/12~14/12 | MC212 | - |

| SUBARU スバル | | | | |
|------------|--|------------|-------|-------|
| R1 | RJ1 / RJ2 | 05/1~10/3 | MC212 | MC212 |
| R2 | RC1 / RC2 | 03/12~10/3 | MC212 | MC212 |
| インプレッサ | GC1 / GF1 / GF3 / GC4 / GC6 / GF4 / GF6(除くWRX / STi) | 92/11~96/8 | - | MC114 |
| トラヴィック | XM182 / XM220 | 01/8~05/3 | MC112 | - |
| ビビオ | KK3 / KW3(除くスーパーチャージャー) | 92/3~95/9 | MC212 | MC212 |
| レガシー | 全車(除くB4) | 89/2~96/5 | - | MC114 |

西暦・年号換算

| | | | | | | | | | | | | | | | | | | | | | | | | | | | | | | | |
|----|------|------|------|------|------|------|------|------|------|------|------|------|------|------|------|------|------|------|------|------|------|------|------|------|------|------|------|------|------|------|------|
| 西暦 | 1988 | 1989 | 1990 | 1991 | 1992 | 1993 | 1994 | 1995 | 1996 | 1997 | 1998 | 1999 | 2000 | 2001 | 2002 | 2003 | 2004 | 2005 | 2006 | 2007 | 2008 | 2009 | 2010 | 2011 | 2012 | 2013 | 2014 | 2015 | 2016 | 2017 | 2018 |
| 年号 | S63 | H01 | H02 | H03 | H04 | H05 | H06 | H07 | H08 | H09 | H10 | H11 | H12 | H13 | H14 | H15 | H16 | H17 | H18 | H19 | H20 | H21 | H22 | H23 | H24 | H25 | H26 | H27 | H28 | H29 | H30 |

輸入車



ALFA ROMEO アルファロメオ

| | | | | |
|------------------|---------------------------------|----------|-------|---|
| 145 / 146 | 2.0 TS 16V クワドリフォリオ | 94~01/1 | MC110 | - |
| 155 | 2.0 TS 8V FF (除く電調式) | 91~95 | MC110 | - |
| | 2.0 TS 16V FF (除く電調式) | 95~97 | MC110 | - |
| | 2.5 V6 FF (除く電調式) | 91~97 | MC112 | - |
| GT / GTV / スパイダー | 2.0 TS 16V → vet.no.6037256 | 94/11~97 | MC110 | - |
| | 2.0 16V ターボ V6 → vet.no.6037256 | 94/11~ | MC112 | - |
| | 3.0 V6 24V / 3.2 V6 24V | 96/11~ | MC112 | - |
| スパイダー | 2.0 TS | 94/11~03 | MC110 | - |
| | 3.0 V6 24V / 3.2 V6 24V | 99~05/4 | MC112 | - |

AUDI アウディ

| | | | | |
|-----|-------------------|------------|-------|-------|
| 80 | セダン (除くクワトロ / S2) | 91/9~94/10 | MC114 | MC117 |
| | セダン クワトロ | 92~94/10 | MC114 | - |
| | ワゴン (除くクワトロ / S2) | 91/9~96 | MC114 | MC117 |
| | ワゴン クワトロ | 92~96 | MC114 | - |
| | カブリオレ | 91/6~00/8 | MC114 | - |
| クーペ | 全車 | 91/8~96 | MC114 | - |

AUTOBIANCHI アウトビアンキ

| | | | | |
|-----|----|-------|-------|---|
| Y10 | 全車 | 85~96 | MC210 | - |
|-----|----|-------|-------|---|

CHIVROLET シボレー

| | | | | |
|-----|----|-------|-------|---|
| カマロ | 全車 | 82~92 | MC116 | - |
|-----|----|-------|-------|---|

CITROEN シトロエン

| | | | | |
|----|-----------------------|------------|-------|---|
| C4 | B5NFU / B5RFJ / B5RFK | 04/11~08/7 | MC112 | - |
| | B75F01 / B75F02S | 11/9~ | MC212 | - |

DAEWOO デーウ

| | | | | |
|------|----|-----------|-------|---|
| マティス | 全車 | 97/4~06/3 | MC212 | - |
|------|----|-----------|-------|---|

FIAT フィアット

| | | | | |
|-------------------|---------------------------------------|-----------|-------|---|
| 500 / 500C / 500S | 31209 / 31212 / 31214 | 07/10~ | MC110 | - |
| バルケッタ | 1.8 | 95/6~ | MC110 | - |
| ブラビッシモ | (除くHGT / スポーツバック) | 96/1~01 | MC110 | - |
| | スポーツバック | 95~01 | MC112 | - |
| クーペ | 2.0i ターボ (4cyl.) | 94~96 | MC112 | - |
| マルチプラ | ELX / ELXプラス | 98~ | MC110 | - |
| パンダ | 1.0 FF / 1.1 FF | 86/3~03/8 | MC210 | - |
| | 1.0 4WD / 1.1 4WD | 86/3~03/8 | MC112 | - |
| プント | 1.2 / 1.2 16V / 1.8 HGT / 1.8 HGTアバルト | 99~ | MC110 | - |
| ウーノ | (除くABS) | 83~94 | MC210 | - |

FORD フォード

| | | | | |
|------|----|-------|-------|-------|
| プローブ | 全車 | 89~97 | MC112 | MC112 |
|------|----|-------|-------|-------|

LANCIA ランチア

| | | | | |
|------------|---------------------------------|------------|-------|---|
| デルタ | 1.8ie / 2.0ie / 2000ターボ (除く16V) | 89~93 | MC110 | - |
| デルタ / プリズマ | 1.6 / 1.6ターボ (除く4WD / インテグラレ) | 87/7~93 | MC110 | - |
| テーマ | 2.0 / 2.0ターボ / 2.8 | 84/10~94 | MC112 | - |
| イプシロン | 1.1 / 1.2 / 1.4 | 95/12~03/9 | MC110 | - |

MERCEDES BENZ メルセデスベンツ

| | | | | |
|-------------|--|----------|-------|---|
| Aクラス W169 | A170 / A200 / A200T (除くスポーツライン) | 04~12 | MC116 | - |
| Bクラス W245 | B170 / B180 / B200 / B200T (除くスポーツライン) | 05~11/11 | MC116 | - |
| CLAクラス C117 | CLA170 / CLA250 (除く4Matic / AMG) | 13/7~ | MC114 | - |



OPEL オペル

| | | | | |
|--------|--|------------|-------|---|
| アストラ | 1.6 / 1.8 FF | 98/2~05 | MC112 | - |
| | 2.0 / 2.2 FFワゴン | 98/2~05 | MC112 | - |
| | クーペ(除く2.0T) | 00/3~ | MC112 | - |
| アストラ-H | 1.8CD FFセダン(除くスポーツ / 電調式) | 04~10 | MC112 | - |
| | 1.8CD FFワゴン(除くスポーツ / 電調式) | 04~10 | MC112 | - |
| オメガ | 2.5 V6 / 3.0 V6(除く電調式) | 94~ | MC212 | - |
| シグナム | 2.2 / 3.2 ch.no. 51000001→(除くオリジナルローダウン仕様) | 04/9~ | MC112 | - |
| ティグラ | 1.4 / 1.6 | 95~00 | MC212 | - |
| ベクトラ | 全車(除くワゴン) | 96/12~02/3 | MC212 | - |
| | ワゴン | 97~03 | MC212 | - |
| ヴィータ | 1.2 / 1.4 | 93~00/11 | MC212 | - |
| ザフィエラ | 1.8 | 99/1~05 | MC112 | - |

PEUGEOT プジョー

| | | | | |
|-----|-----------|---------|-------|---|
| 307 | 1.6 / 2.0 | 01/3~07 | MC112 | - |
|-----|-----------|---------|-------|---|

RENAULT ルノー

| | | | | |
|----------|-----------------------|-----------|-------|---|
| カンガルー | 1.4 / 1.6 FF | 97/9~08 | MC114 | - |
| コレオス | 全車 | 08~ | MC114 | - |
| ラグナ | (除く ch.no.7700830490) | 94~00/12 | MC116 | - |
| ルーテシア | 1.4 / 1.6 FF(除くスポーツ) | 98/9~05/6 | MC212 | - |
| | 1.6 FF | 05/6~12 | MC212 | - |
| | 0.9 FF / 1.2 FF | 12/10~ | MC212 | - |
| メガーヌ | 全車 | ~02 | MC114 | - |
| メガーヌセニック | (除く4WD) | ~03 | MC114 | - |
| R5 スーパー5 | 全車 | ALL | MC212 | - |
| トゥインゴ | 1.2 | 93~00/8 | MC212 | - |

SAAB サーブ

| | | | | |
|------|-------------------------------|-----------|-------|---|
| 9000 | 全車 | ALL | MC112 | - |
| 9.3 | スポーツ 1.8ターボ / 2.0ターボ | 03~ | MC112 | - |
| 9.5 | 2.3 / 3.0(除くスポーツ / オートレベライザー) | 01/9~05/9 | MC112 | - |

VOLKSWAGEN フォルクスワーゲン

| | | | | |
|--------|-------------------------------------|-------------|-------|---|
| コラード | 2.9 VR6 | 88~95/12 | MC212 | - |
| ゴルフII | 1.6 / 1.8 ハッチバック(除くGTi 16 / Syncro) | 83/8~91/11 | MC212 | - |
| ゴルフIII | 全車 | ALL | MC212 | - |
| ジェッタ | 1.6 ディーゼルターボ / 1.8 FF | 90~92 | MC212 | - |
| ルポ | 1.4 | 97/2~ | MC212 | - |
| パサート | セダン | 88~96/10 | MC212 | - |
| | ワゴン | 88~97/5 | MC212 | - |
| ポロ | 1.4 / 1.6 ハッチバック | 94/10~01/11 | MC212 | - |
| ヴェント | 1.8 / 1.9 ディーゼルターボ / VR6 | 92/1~98 | MC212 | - |

VOLVO ボルボ

| | | | | |
|-----------------|---------------------------------|------------|-------|---|
| 850 | (除く電調式) | 91~97 | MC112 | - |
| 960 | リアリーフスプリング | 94/9~96 | MC112 | - |
| C70 / S70 / V70 | (除く4WD / T-5 / V70XC) | 97/1~00/3 | MC112 | - |
| S40 / V40 | 全車 | 95/9~03/12 | MC212 | - |
| S60 | 2.4 / 2.4ターボ / 2.3ターボ(除くFour-C) | 00/7~ | MC114 | - |
| S80 | 全車 | 98/5~ | MC114 | - |
| S90 / V90 | 全車 | 97/1~98/5 | MC112 | - |

西暦・年号換算

| | | | | | | | | | | | | | | | | | | | | | | | | | | | | | | | |
|----|------|------|------|------|------|------|------|------|------|------|------|------|------|------|------|------|------|------|------|------|------|------|------|------|------|------|------|------|------|------|------|
| 西暦 | 1988 | 1989 | 1990 | 1991 | 1992 | 1993 | 1994 | 1995 | 1996 | 1997 | 1998 | 1999 | 2000 | 2001 | 2002 | 2003 | 2004 | 2005 | 2006 | 2007 | 2008 | 2009 | 2010 | 2011 | 2012 | 2013 | 2014 | 2015 | 2016 | 2017 | 2018 |
| 年号 | S63 | H01 | H02 | H03 | H04 | H05 | H06 | H07 | H08 | H09 | H10 | H11 | H12 | H13 | H14 | H15 | H16 | H17 | H18 | H19 | H20 | H21 | H22 | H23 | H24 | H25 | H26 | H27 | H28 | H29 | H30 |

