



# 2018-2019 MASTER CATALOG

## INDEX

TENNECO PROFILE	1	適応表 アメリカ車	68
MONROE OVERVIEW	2	CADILLAC キャデラック	69
MONROE LINEUP	3	CHEVROLET シボレー	70
ADVANCED TECHNOLOGIES	7	CHRYSLER クライスラー	71
INDEX	8	DODGE ダッジ	72
お取り扱いの注意・適応表の見方・製品入数について	9	FORD フォード	73
適応表 国産車	10	LINCOLN リンカーン	74
TOYOTA トヨタ	11	PONTIAC ポンティアック	75
NISSAN ニッサン	20	品番一覧表	76
MAZDA マツダ	23	品番別車種・インナーパーツ一覧表	77
MITSUBISHI ミツビシ	25	MONROE 4本パック品番一覧表	88
HONDA ホンダ	26	プロテクションキット品番別車種一覧表	90
SUZUKI スズキ	27	マウンティングキット品番別車種一覧表	92
ISUZU イスズ	29	プロテクションキット内容表	94
DAIHATSU ダイハツ	30	マウンティングキット内容表	95
SUBARU スバル	31	マウンティングキット一覧	96
適応表 ヨーロッパ車	32	ショックアブソーバ取り付け上の注意事項	98
ALFA ROMEO アルファロメオ	33	MAXLEIFT	
AUDI アウディ	35	GAS CHARGED LIFT SUPPORT	
BMW BMW	37	ボンネット・トランク用 高機能ガス式リフトサポート	100
CITROEN シトロエン	43	製品紹介	101
FIAT フィアット	44	お取り扱いの注意	102
FORD EU フォード EU	46	適応表	104
JAGUAR ジャガー	47	品番対照表	114
LAND ROVER ランドローバー	48	純正品番対照表	115
LANCIA ランチア	49	他社品番対照表	118
MERCEDES BENZ メルセデスベンツ	50	リストサポート計測方法	120
MINI ミニ	53	スペック表	121
OPEL オペル	54	マウント形状表	133
PEUGEOT プジョー	55	価格表	135
PORSCHE ポルシェ	57	STRUTMATE	
RENAULT ルノー	58	CAMBER KIT	
ROVER ローバー	59	マジックキャンバー	136
SAAB サーブ	60	マジックキャンバー取り付け上の注意事項	137
SMART スマート	61	適応表	140
VOLKSWAGEN フォルクスワーゲン	62		
VOLVO ボルボ	65		

## ●お取り扱いの注意

### 製品保証について

- 保証期間中（ご購入後 1 年または走行距離 2 万キロ以内）に万が一オイル漏れ、製品本体の故障、減衰力不良等の不具合が生じた場合は代替品と交換致します。但し保証は製品支給のみとし、作業工賃及び事故等による損害賠償は保証対象外となります。
- 保証申請の際は、販売代理店または装着店より以下の書類をご提出頂きます。
  - \* 検査依頼書
  - \* 販売店・装着店の購入伝票
- 以下の内容に該当する場合は製品保証対象外となります。
  - \* 通常走行における経年変化
  - \* 装着後の外傷による破損、オイル漏れ
  - \* 改造車およびサスペンションを改造している車両への装着
  - \* カタログ設定車以外への装着
  - \* 製品本体の加工および指定パーツ以外の使用時
  - \* 純正指定部品の消耗による破損
  - \* 規定の締付トルクと異なるトルクをかけて装着をした場合
  - \* 専用工具の使用や適切な手順による装着作業を行なわなかった場合

### 車種設定確認について

- \* 年式及び型式を必ずご確認ください。輸入車は本国のモデル年式になります。
- \* 車種によっては、同一型式でもスポーツサスペンション等が標準装備されている場合がありますのでご注意ください。
- \* モンローショックアブソーバはオートレベリングサスペンション及び電子制御サスペンションには対応していません。
- \* カタログ掲載車種以外の輸入車については当社までお問い合わせください。

## ●適応表の見方

- 表示の価格は税別本体価格です。
- ( )内は発売予定品番です。詳細は当社までお問い合わせください。

 モデル	 グレード	 型式	 特記	 年式	 種別	 フロント		 リア	
						 フロント品番	 特記	 リア品番	 特記
						 本体価格 (税別)		 本体価格 (税別)	

## ●製品入数

ショックアブソーバ	1
マックスエアー	2 (左右分)
プロテクションキット	2 (左右分)
マウンティングキット	1 (1ヶ所分)

適 応 表  
— 国 産 車 —



# TOYOTA トヨタ

車種	駆動方式	エンジン	特徴	年式	グレード	フロント			リア		
						WONROE	i	本体価格(税別)	WONROE	i	本体価格(税別)
FJ CRUISER FJ クルーザー	4WD	GSJ15W	除くX-REAS	10/12~	AD	D8024A		¥19,000	D8019		¥14,000
RAV4		ACA31W/ACA36W		05/11~	OR	G8117	右	¥25,000	G2125		¥18,000
					OR	G8118	左	¥25,000			
					MC	MC117		¥7,500	-		
RAV4 J/RAV4 L		SXA10C/SXA10G SXA11G/SXA15G SXA16G		94/5~00/4	AD	-			D7694		¥13,000
				00/5~05/11	AD	D0011		¥21,000	D7694		¥13,000
WILL VS	FF	NZE127	除く4WD	02/1~04/4	RE	E7008J	右	¥21,000	E1312J		¥15,000
					RE	E7009J	左	¥21,000			
AQUA アクア	FF	NHP10	除くスポーツサス/G's	11/12~14/4	OR	G7294	右	¥21,000	G1075		¥10,000
					OR	G7295	左	¥21,000			
					MC	MC115		¥7,500	-		
AVENSIS SEDAN アベンシスセダン	2.0 FF 2.4 FF	AZT250/AZT251	除く4WD	03/10~08/12	OR	G8091	右	¥22,000	G2119		¥20,000
					OR	G8092	左	¥22,000			
					MC	MC117		¥7,500	-		
AVENSIS WAGON アベンシスワゴン	2.0 FF 2.4 FF	AZT250W/AZT251W	除く4WD	03/10~08/12	OR	G8091	右	¥22,000	G2119		¥20,000
					OR	G8092	左	¥22,000			
					MC	MC117		¥7,500	-		
ALPHARD アルファード	FF	ANH20W/GGH20W	除くG's	08/5~14/12	OES	M744138SP	右	¥20,000	M378070SP		¥9,000
					OES	M744139SP	左	¥20,000			
	4WD	ANH25W		08/5~14/12	OES	M744138SP	右	¥20,000	(開発中)		
					OES	M744139SP	左	¥20,000			
ALPHARD HYBRID アルファード ハイブリッド		ATH20W		11/11~14/12	OES	M744140SP	右	¥20,000	M378072SP		¥9,000
					OES	M744141SP	左	¥20,000			
ALLEX アレックス	FF	ZZE122/ZZE123 NZE121	除く4WD	01/1~06/9	RE	E7008J	右	¥21,000	E1312J		¥15,000
					RE	E7009J	左	¥21,000			
					MC	MC115		¥7,500	-		
IPSUM イプサム	FF	SXM10G/CXM10G		96/5~01/5	OR	G16732	右	¥20,000	42021		¥9,000
					OR	G16733	左	¥20,000			
					MC	MC115		¥7,500	-		
	4WD	SXM15G		96/5~01/5	OR	G16732	右	¥20,000	-		
					OR	G16733	左	¥20,000			
					MC	MC115		¥7,500	-		
WISH ウィッシュ	FF	ANE10G/ZNE10G	除く4WD	03/1~09/4	RE	E7008J	右	¥21,000	-		
					RE	E7009J	左	¥21,000			
					MC	MC115		¥7,500	-		
VITZ ヴィッツ	FF	NCP10/SCP10	含むRS	99/1~05/1	OR	G16289		¥20,000	23910		¥9,500
					OR	G7294	右	¥21,000	G1074		¥9,000
	FF	KSP90/SCP90 NCP91	除くRS	05/2~10/12	OR	G7295	左	¥21,000			
					MC	MC115		¥7,500	-		
	RS	NCP13		00/1~05/2	RE	E4721		¥19,000	E1287		¥12,000
	FF	KSP130/NSP130 NCP131	除く4WD/RS/RS G's/ GRMN ターボ/ ハイブリッド	10/12~14/1	OR	G7294	右	¥21,000	G1075		¥10,000
OR					G7295	左	¥21,000				

RE リフレックス OR オリジナル SM サムライ AD アドベンチャー VM パンマグナム MA マックスエアー GM ガスマグナム SD ステアリングダンパー

OES OE スペクトラム SX サムライショックアブソーバ 4本パック MK マウンティングキット PK プロテクションキット MC マジックキャンパー



車種	駆動方式	サスペンション	備考	年式	タイプ	フロント			リア		
						MONROE	タイプ	本体価格(税別)	MONROE	タイプ	本体価格(税別)
VELLFIRE ヴェルファイア	FF	ANH20W/GGH20W	除くG's	08/5~14/12	OES	M744138SP	右	¥20,000	M378070SP		¥9,000
					OES	M744139SP	左	¥20,000			
	4WD	ANH25W		08/5~14/12	OES	M744138SP	右	¥20,000	(開発中)		
					OES	M744139SP	左	¥20,000			
VELLFIRE HYBRID ヴェルファイア ハイブリッド		ATH20W		11/11~14/12	OES	M744140SP	右	¥20,000	M378072SP		¥9,000
					OES	M744141SP	左	¥20,000			
ESTIMA エスティマ	リアトレーリングリンク サスペンション	TCR10W/TCR20W		90/5~00/1	OR	11592	右	¥21,000	23314		¥9,000
					OR	11593	左	¥21,000			
					MC	MC117		¥7,500	-		
	リアダブルウィッシュボーン サスペンション	TCR11W/TCR21W		90/5~00/1	OR	11592	右	¥21,000	G22691		¥9,000
					OR	11593	左	¥21,000			
					MC	MC117		¥7,500	-		
ESTIMA EMINA エスティマエミーナ	リアトレーリングリンク サスペンション	TCR10G/TCR20G CXR10G/CXR20G		92/1~00/1	OR	11592	右	¥21,000	23314		¥9,000
					OR	11593	左	¥21,000			
					MC	MC117		¥7,500	-		
	リアダブルウィッシュボーン サスペンション	TCR11G/TCR21G CXR11G/CXR21G		92/1~00/1	OR	11592	右	¥21,000	G22691		¥9,000
					OR	11593	左	¥21,000			
					MC	MC117		¥7,500	-		
ESTIMA LUCIDA エスティマルシーダ	リアトレーリングリンク サスペンション	TCR10G/TCR20G CXR10G/CXR20G		92/1~00/1	OR	11592	右	¥21,000	23314		¥9,000
					OR	11593	左	¥21,000			
					MC	MC117		¥7,500	-		
	リアダブルウィッシュボーン サスペンション	TCR11G/TCR21G CXR11G/CXR21G		92/1~00/1	OR	11592	右	¥21,000	G22691		¥9,000
					OR	11593	左	¥21,000			
					MC	MC117		¥7,500	-		
ESTIMA L エスティマ L		MCR30W/ACR30W	除くアエラスS	00/1~06/1	RE	E7004		¥21,500	E1313		¥14,000
ESTIMA T エスティマ T		MCR30W/ACR30W	除くアエラスS	00/1~06/1	RE	E7004		¥21,500	E1313		¥14,000
AURIS オーリス	FF	NZE151H/ZRE152H	除く4WD	06/10~	OR	G8119	右	¥22,000	G1097		¥15,000
					OR	G8120	左	¥22,000			
					MC	MC117		¥7,500	-		
GAIA ガイア	FF	ACM10G/CXM10G SXM10G		98/5~04/7	OR	G16732	右	¥20,000	42021		¥9,000
					OR	G16733	左	¥20,000			
					MC	MC115		¥7,500	-		
	4WD	SXM15G		98/5~04/7	OR	G16732	右	¥20,000	-		
					OR	G16733	左	¥20,000			
					MC	MC115		¥7,500	-		
CAMRY カムリ	FF	ACV40		06/1~11/9	OES	72307ST	右	¥20,000	72309ST	右	¥20,000
					OES	72308ST	左	¥20,000	72310ST	左	¥20,000
	4WD	ACV45		06/1~11/9	OES	72307ST	右	¥20,000	-		
					OES	72308ST	左	¥20,000	-		
CARINA カリーナ	バン	ET176V/CT176V		88/5~92/10	OR	-			42022		¥10,000
	FF	AT190/AT191/AT192 ST190/CT190		92/8~96/8	RE	E4448		¥20,000	E4446		¥21,000
					MC	MC115		¥7,500	MC115		¥7,500
	FF	AT210/AT211/AT212 CT210/CT211		96/8~01/12	RE	E4448		¥20,000	E4446		¥21,000
					MC	MC115		¥7,500	MC115		¥7,500

西暦・年号換算

西暦	1988	1989	1990	1991	1992	1993	1994	1995	1996	1997	1998	1999	2000	2001	2002	2003	2004	2005	2006	2007	2008	2009	2010	2011	2012	2013	2014	2015	2016	2017	2018
年号	S63	H01	H02	H03	H04	H05	H06	H07	H08	H09	H10	H11	H12	H13	H14	H15	H16	H17	H18	H19	H20	H21	H22	H23	H24	H25	H26	H27	H28	H29	H30

# TOYOTA トヨタ

車種	★☆☆	🔍	i	📅 2018	🔧	フロント			リア		
						WONROE	i	本体価格(税別)	WONROE	i	本体価格(税別)
CALDINA カルディナ	FF	CT190G/ST190G AT191G/ST191G		92/11 ~ 97/8	RE	E4448		¥20,000	E4446		¥21,000
					MC	MC115		¥7,500	MC115		¥7,500
	FF	ST210G/AT211G		97/9 ~ 02/9	RE	E4448		¥20,000	E4446		¥21,000
					MC	MC115		¥7,500	MC115		¥7,500
COROLLA カローラ	1.5L	AE100	除く TEMS	91/6 ~ 95/5	RE	E4276		¥25,000	E4273		¥25,000
					PK	-			PK023		¥4,500
					MC	MC115		¥7,500	MC212		¥7,500
	1.3L ~ 2.0L	CE100/AE101/EE101	除く TEMS/ 4AGエンジン/ スーパーストラット サスペンション	91/6 ~ 95/5	RE	E4489		¥20,000	E4273		¥25,000
					PK	-			PK023		¥4,500
					MC	MC115		¥7,500	MC212		¥7,500
	1.3L/1.5L	EE111/AE110	除く TEMS	95/5 ~ 00/8	RE	E4276		¥25,000	-		
					OR	-			G16267	右	¥21,000
					OR	-			G16268	左	¥21,000
	1.6L~2.2L	AE111/CE110/CE113	除く TEMS/ 4AGエンジン/ スーパーストラット サスペンション	95/5 ~ 00/8	RE	E4489		¥20,000	-		
					OR	-			G16267	右	¥21,000
					OR	-			G16268	左	¥21,000
MC					MC115		¥7,500	MC212		¥7,500	
1.3L~2.2L	NZE120/NZE121 ZZE122/CE121	除く 4WD	00/8 ~ 06/10	RE	E7008J	右	¥21,000	E1312J		¥15,000	
				RE	E7009J	左	¥21,000				
				MC	MC115		¥7,500	-			
CAROLLA FX カローラ FX	1.6L	AE101	除く TEMS/ 4AGエンジン/ スーパーストラット サスペンション	92/5 ~ 95/5	RE	E4489		¥20,000	E4273		¥25,000
					PK	-			PK023		¥4,500
					MC	MC115		¥7,500	MC212		¥7,500
CAROLLA SPACIO カローラスペース	FF	AE111N		97/1 ~ 01/5	RE	E4489		¥20,000	-		
					OR	-			G16267	右	¥21,000
					OR	-			G16268	左	¥21,000
	FF	NZE121N/ZZE122N	除く 4WD	01/5 ~ 07/6	RE	E7008J	右	¥21,000	E1312J		¥15,000
					RE	E7009J	左	¥21,000			
					MC	MC115		¥7,500	-		
CAROLLA CERES カローラセレス	1.5L	AE100	除く TEMS	92/5 ~ 98/7	RE	E4276		¥25,000	E4273		¥25,000
					PK	-			PK023		¥4,500
					MC	MC115		¥7,500	MC212		¥7,500
	1.6L	AE101	除く TEMS/ 4AGエンジン/ スーパーストラット サスペンション	92/5 ~ 98/7	RE	E4489		¥20,000	E4273		¥25,000
					PK	-			PK023		¥4,500
					MC	MC115		¥7,500	MC212		¥7,500
CAROLLA TOURING WAGON カローラツーリング ワゴン	ガソリン	AE100G		91/9 ~ 00/8	RE	E4276		¥25,000	E4273		¥25,000
					PK	-			PK023		¥4,500
					MC	MC115		¥7,500	MC212		¥7,500
	ディーゼル	CE100G/CE101G		91/9 ~ 00/8	RE	E4489		¥20,000	E4273		¥25,000
					PK	-			PK023		¥4,500
					MC	MC115		¥7,500	MC212		¥7,500
CAROLLA FIELDER カローラフィールダー	FF	NZE121G/ZZE122G ZZE123G/CE121G	除く 4WD	00/8 ~ 06/10	RE	E7008J	右	¥21,000	E1312J		¥15,000
					RE	E7009J	左	¥21,000			
					MC	MC115		¥7,500	-		

RE リフレックス OR オリジナル SM サムライ AD アドベンチャー VM バンマグナム MA マックスエアー GM ガスマグナム SD ステアリングダンパー

OES OE スペクトラム SX サムライショックアブソーバ 4本パック MK マウンティングキット PK プロテクションキット MC マジックキャンバー

車種	★☆☆	🔍	i	📅 2018	🔧	フロント			リア		
						MONROE	i	本体価格(税別)	MONROE	i	本体価格(税別)
CAROLLA VAN カローラバン		CE96V/EE96V EE98V		87/5~91/9	OR	-			42022		¥10,000
	ガソリン	EE102V/EE103V EE106V/EE107V	除く4WD	91/9~02/6	RE	E4276		¥25,000	-		
					OR	-			42022		¥10,000
					MC	MC115		¥7,500	-		
	ディーゼル	CE106V/CE107V	除く4WD	91/9~98/5	RE	E4489		¥20,000	-		
					OR	-			42022		¥10,000
MC					MC115		¥7,500	-			
CAROLLA RUNX カローラランクス	FF	ZZE122/ZZE123 NZE121	除く4WD	01/1~06/9	RE	E7008J	右	¥21,000	E1312J		¥15,000
					RE	E7009J	左	¥21,000			
					MC	MC115		¥7,500	-		
CAROLLA LEVIN カローラレビン	1.5L	AE100	除くTEMS	91/6~95/5	RE	E4276		¥25,000	E4273		¥25,000
					MC	MC115		¥7,500	MC212		¥7,500
	1.6L	AE101	除くTEMS/ 4AGエンジン/ スーパーストラット サスペンション	91/6~95/5	RE	E4489		¥20,000	E4273		¥25,000
					MC	MC115		¥7,500	MC212		¥7,500
	1.5L	AE110	除くTEMS	95/5~00/8	RE	E4276		¥25,000	-		
					OR	-			G16267	右	¥21,000
					OR	-			G16268	左	¥21,000
					MC	MC115		¥7,500	MC212		¥7,500
	1.6L	AE111	除くTEMS/ 4AGエンジン/ スーパーストラット サスペンション	95/5~00/8	RE	E4489		¥20,000	-		
					OR	-			G16267	右	¥21,000
OR					-			G16268	左	¥21,000	
MC					MC115		¥7,500	MC212		¥7,500	
CAROLLA WAGON カローラワゴン		CE97G/EE97G		87/5~91/9	OR	-			42022		¥10,000
	ガソリン	EE104G/EE108G		91/9~02/6	RE	E4276		¥25,000	-		
					OR	-			42022		¥10,000
					MC	MC115		¥7,500	-		
	ディーゼル	CE102G/CE108G		91/9~02/6	RE	E4489		¥20,000	-		
					OR	-			42022		¥10,000
MC					MC115		¥7,500	-			
CAMI キャミ		J100E		99/5~00/5	AD	D0001		¥20,000	D7639		¥13,000
					MC	MC112		¥7,500	-		
CROWN クラウン		MS123/MS125 GS121	除くオートレベライザー ※TEMSは機能を 取り外せば装着可能	83/8~87/8	OES	5906STA		¥7,500	-		
					OR	-			55926GM		¥7,500
	セダン/ワゴン	GS120/LS120 MS120/YS120 GS120G/LS120G		83/8~87/8	OES	5906STA		¥7,500	5818ST		¥6,500
					MA	-			MA805		¥35,000
	バン	GS126V/LS126V		83/8~87/8	OES	5906STA		¥7,500	-		
					OR	-			42021		¥9,000
					MA	-			MA700A		¥35,000
	2.5L~3.0L	MS131/GS131 LS131/JZS131 GS131H/LS131H JZS133/MS135	除くエアサス/ オートレベライザー ※TEMSは機能を 取り外せば装着可能	87/9~95/12	OES	5906STA		¥7,500	-		
					OR	-			55926GM		¥7,500
	2.0L	MS130/GS130 LS130/YS130 GS130G/LS130G JZS130G/GS130W LS130W		87/9~95/12	OES	5906STA		¥7,500	5818ST		¥6,500
MA					-			MA805		¥35,000	

西暦・年号換算

西暦	1988	1989	1990	1991	1992	1993	1994	1995	1996	1997	1998	1999	2000	2001	2002	2003	2004	2005	2006	2007	2008	2009	2010	2011	2012	2013	2014	2015	2016	2017	2018
年号	S63	H01	H02	H03	H04	H05	H06	H07	H08	H09	H10	H11	H12	H13	H14	H15	H16	H17	H18	H19	H20	H21	H22	H23	H24	H25	H26	H27	H28	H29	H30

# TOYOTA トヨタ

車種	★☆☆	🔍	i	📅 2018	🔧	フロント			リア		
						WONROE	i	本体価格(税別)	WONROE	i	本体価格(税別)
CROWN クラウン	バン	GS136V/LS136V		87/9~99/12	OES	5906STA		¥7,500	-		
					OR	-			42021		¥9,000
					MA	-			MA700A		¥35,000
		GS141/LS141 JZS141/JZS143	除くエアサス/ オートレベライザー ※TEMSは機能を 取り外せば装着可能	91/10~95/12	OES	5906STA		¥7,500	-		
					OR	-			55926GM		¥7,500
GRAND HIACE グランドハイエース	FR	VCH10W		99/8~02/5	VM	V1125		¥9,000	V1140		¥9,500
	4WD	KCH16W/VCH16W		99/8~02/5	VM	V1126		¥8,500	V1141		¥8,500
GRANVIA グランビア	FR	KCH10W/VCH10W RCH11W		95/8~02/5	VM	V1125		¥9,000	V1140		¥9,500
	4WD	KCH16W/VCH16W		95/8~02/5	VM	V1126		¥8,500	V1141		¥8,500
COASTER コースター	FR	BB40/BB46V BZB40/BZB50 HDB50/HZB40 HZB46V/HZB50 HZB56V/XZB40 XZB46V/XZB50 XZB56V	除くコースターR/4WD ※左右2本セットの品番・ 価格です。	93/1~	GM	AU160365	※	¥40,000	AU160218	※	¥40,000
CORONA コロナ	バン	ET176V/CT176V		87/12~92/10	OR	-			42022		¥10,000
	FF	AT190/CT190 ST190/ST191		92/2~96/1	RE	E4448		¥20,000	E4446		¥21,000
					MC	MC115		¥7,500	MC115		¥7,500
CORONA PREMIO コロナプレミオ	FF	AT210/AT211/CT210 CT211/ST210		96/1~01/12	RE	E4448		¥20,000	E4446		¥21,000
SPRINTER スプリンター	1.5L	AE100	除くTEMS	91/6~95/5	RE	E4276		¥25,000	E4273		¥25,000
					PK	-			PK023		¥4,500
					MC	MC115		¥7,500	MC212		¥7,500
	1.3L~2.0L	CE100/AE101/EE101	除くTEMS/ 4AGエンジン/ スーパーストラット サスペンション	92/5~98/7	RE	E4489		¥20,000	E4273		¥25,000
					PK	-			PK023		¥4,500
					MC	MC115		¥7,500	MC212		¥7,500
	1.6L~2.2L	AE111/CE110/CE113	除くTEMS/ 4AGエンジン	95/5~00/8	RE	E4489		¥20,000	-		
					OR	-			G16267	右	¥21,000
					OR	-			G16268	左	¥21,000
MC	MC115		¥7,500	MC212		¥7,500					
SPRINTER CARIB スプリンターカリブ	FF	AE111G	除く4AGエンジン	95/5~00/8	RE	E4489		¥20,000	-		
					OR	-			G16267	右	¥21,000
					OR	-			G16268	左	¥21,000
					MC	MC115		¥7,500	MC212		¥7,500
SPRINTER VAN スプリンターバン	1.3L~1.8L	CE96V/EE96V EE98V		87/5~91/9	OR	-			42022		¥10,000
	ガソリン	EE102V/EE103V EE106V/EE107V	除く4WD	91/9~02/6	RE	E4276		¥25,000	-		
					OR	-			42022		¥10,000
					MC	MC115		¥7,500	-		
	ディーゼル	CE106V/CE107V	除く4WD	91/9~98/5	RE	E4489		¥20,000	-		
					OR	-			42022		¥10,000
MC					MC115		¥7,500	-			
SPRINTER MARINO スプリンターマリノ	1.5L	AE100	除くTEMS	92/5~98/7	RE	E4276		¥25,000	E4273		¥25,000
					PK	-			PK023		¥4,500
					MC	MC115		¥7,500	MC212		¥7,500
	1.6L	AE101	除くTEMS/ 4AGエンジン/ スーパーストラット サスペンション	92/5~98/7	RE	E4489		¥20,000	E4273		¥25,000
					PK	-			PK023		¥4,500
					MC	MC115		¥7,500	MC212		¥7,500

RE リフレックス OR オリジナル SM サムライ AD アドベンチャー VM バンマグナム MA マックスエアー GM ガスマグナム SD ステアリングダンパー

15 OES OE スペクトラム SX サムライショックアブソーバ4本パック MK マウンティングキット PK プロテクションキット MC マジックキャンパー

車種	★☆☆	🔍	i	📅 2018	🔧	フロント			リア		
						WONROE	i	本体価格(税別)	WONROE	i	本体価格(税別)
						RE	MC		RE	OR	MC
SPRINTER TRUENO スプリンタートレノ	1.5L	AE100	除くTEMS	91/6~95/5	RE	E4276	¥25,000	E4273		¥25,000	
					MC	MC115	¥7,500	MC212		¥7,500	
	1.6L	AE101	除くTEMS/ 4AGエンジン/ スーパーストラット サスペンション	91/6~95/5	RE	E4489	¥20,000	E4273		¥25,000	
					MC	MC115	¥7,500	MC212		¥7,500	
	1.5L	AE110	除くTEMS	95/5~00/8	RE	E4276	¥25,000	-			
					OR	-		G16267	右	¥21,000	
					OR	-		G16268	左	¥21,000	
					MC	MC115	¥7,500	MC212		¥7,500	
	1.6L	AE111	除くTEMS/ 4AGエンジン/ スーパーストラット サスペンション	95/5~00/8	RE	E4489	¥20,000	-			
					OR	-		G16267	右	¥21,000	
					OR	-		G16268	左	¥21,000	
					MC	MC115	¥7,500	MC212		¥7,500	
SPRINTER WAGON スプリンターワゴン	ガソリン	EE104G/EE108G		91/9~02/6	RE	E4276	¥25,000	-			
					OR	-		42022		¥10,000	
					MC	MC115	¥7,500	-			
	ディーゼル	CE102G/CE108G		91/9~02/6	RE	E4489	¥20,000	-			
					OR	-		42022		¥10,000	
					MC	MC115	¥7,500	-			
CELICA セリカ		TA23/TA28/TA35 RA23/RA28/RA35		75/10~77/7	OR	MR935	¥13,000	42021		¥9,000	
	13インチタイヤ	TA40/TA41/TA42 RA40/RA45/TA45	除く14インチタイヤ	77/8~81/6	OR	MR935	¥13,000	42022		¥10,000	
		SA60		81/7~85/7	OR	MR935	¥13,000	42022		¥10,000	
TOWNACE タウンエース	ワゴン FR	CR20G/YR20G CR21G/YR21G CR22G	除くTEMS	88/8~96/10	VM	V1111	¥12,000	-			
	ワゴン 4WD	CR30G/YR30G CR31G	除くTEMS	88/8~96/10	VM	V1108	¥9,500	-			
	SWスイッチワゴン FR	CR28G/YR28G CR29G		88/8~96/10	VM	V1111	¥12,000	V1122		¥8,000	
	SWスイッチワゴン 4WD	YR36G/CR37G CR38G		88/8~96/10	VM	V1108	¥9,500	-			
					OR	-		R1000		¥8,000	
	バン FR	YR25V/CR26V KR26V/CR27V KR27V		88/8~96/10	VM	V1111	¥12,000	V1122		¥8,000	
	バン 4WD	CR36V		88/8~96/10	VM	V1108	¥9,500	-			
					OR	-		R1000		¥8,000	
TOWNACE TRUCK タウンエーストラック		S402U		08/1~	OES	M744002SP	¥18,000	M378001SP		¥9,000	
TOWNACE NOAH タウンエースノア	ワゴン FR	CR40G/SR40G		96/10~01/11	VM	V1021	¥8,500	V1122A		¥9,000	
	バン FR	CR41V/KR41V KR42V	除くジャストロー(純正 番号 45851-28490)	96/10~01/11	VM	V1021	¥8,500	V1122A		¥9,000	
	ワゴン 4WD	CR50G/SR50G		96/10~01/11	VM	V1108	¥9,500	-			
					OR	-		R1000A		¥9,000	
					MA	-		MA812A		¥35,000	
	バン 4WD	CR51V		96/10~01/11	VM	V1108	¥9,500	-			
					OR	-		R1000A		¥9,000	
						MA	-		MA812A		¥35,000

西暦・年号換算

西暦	1988	1989	1990	1991	1992	1993	1994	1995	1996	1997	1998	1999	2000	2001	2002	2003	2004	2005	2006	2007	2008	2009	2010	2011	2012	2013	2014	2015	2016	2017	2018
年号	S63	H01	H02	H03	H04	H05	H06	H07	H08	H09	H10	H11	H12	H13	H14	H15	H16	H17	H18	H19	H20	H21	H22	H23	H24	H25	H26	H27	H28	H29	H30

# TOYOTA トヨタ

車種	★☆☆	🔍	i	📅 2018	🔧	フロント			リア			
						WONROE	i	本体価格(税別)	WONROE	i	本体価格(税別)	
TOURING HIACE ツーリングハイエース	FR	RCH41W/KCH40W		99/8~02/5	VM	V1125		¥9,000	V1140		¥9,500	
	4WD	RCH47W/KCH46W		99/8~02/5	VM	V1126		¥8,500	V1141		¥8,500	
NADIA ナディア	FF	ACN10/SXN10	除くタイプSU	98/8~03/8	OR	G16732	右	¥20,000	42021		¥9,000	
					OR	G16733	左	¥20,000				
					MC	MC115		¥7,500				
	4WD	ACN15/SXN15	除くタイプSU	98/8~03/8	OR	G16732	右	¥20,000	-			
					OR	G16733	左	¥20,000				
					MC	MC115		¥7,500	-			
HIACE ハイエース	リアコイルスプリング FR	RZH100G/RZH101G RZH111G/KZH100G KZH110G/LH100G		89/9~04/8	AD	D8465		¥13,000	D4436A		¥15,000	
				89/9~04/8	AD	D8465A		¥13,000	D4436A		¥15,000	
	リアコイルスプリング 4WD	LH106G/LH107W KZH106G/KZH106W KZH116G/KZH126G			89/9~04/8	AD	D5473		¥15,000	D4435A		¥15,000
					89/9~04/8	AD	D5473A		¥15,000	D4435A		¥15,000
	リアリーフスプリング FR	LH110G/LH120G LH140G/RZH110G RZH102V/RZH112V RZH122V/LH102V LH113V/LH113K LH115B/LH123V LH125B			89/9~93/8	VM	V1108		¥9,500	V1098		¥8,000
						MA	-			MA812B		¥35,000
					93/9~04/8	VM	V1108		¥9,500	V1098		¥8,000
						MA	-			MA812C		¥35,000
	リアリーフスプリング 4WD	LH109V/LH113V LH119V/LH129V LH168V/LH178V LH186B/LH188K			89/9~04/8	VM	V1100		¥8,000	V1099		¥8,000
	200系 FR	KDH200K/KDH200V KDH201K/KDH201V KDH211K/KDH220K KDH221K/KDH222B TRH200K/TRH200V TRH211K/TRH214W TRH221K/TRH223B TRH224W			04/8~	SM	SH0656		¥16,800	SH0657		¥16,800
SX						SX4001	4本 パック	¥67,200	X4			
SM						SH0656		¥16,800	SH0657		¥16,800	
200系 4WD	KDH205K/KDH205V KDH206K/KDH206V KDH225K/KDH227B TRH216K/TRH219W TRH226K/TRH228B TRH229W			04/8~	SM	SH0656		¥16,800	SH0657		¥16,800	
					SX	SX4001	4本 パック	¥67,200	X4			
HIACE REGIUS ハイエースレジアス	FR	RCH41W/KCH40G KCH40W		97/4~99/8	VM	V1125		¥9,000	V1140		¥9,500	
	4WD	RCH47W/KCH46G KCH46W		97/4~99/8	VM	V1126		¥8,500	V1141		¥8,500	
HILUX SURF ハイラックスサーフ	4WD	YN130G/LN130G LN130W/LN131V KZN130W/KZN130G VZN130G		89/5~95/12	AD	D6432		¥15,000	D4434		¥15,000	
				89/5~95/12	AD	D6432A		¥15,000	D4434		¥15,000	
	FR/4WD	KZN185G/KZN185W KDN185W/VZN185W RZN185W/RZN180W	除くTEMS/REAS		95/12~02/11	AD	D8345		¥17,000	D8343		¥14,000
						MA	-			MA700A		¥35,000
4WD	VZN215W/KDN215W RZN215W/TRN215W GRN215W	除くX-REAS		02/11~09/7	AD	D8024		¥19,000	D8019		¥14,000	
HILUX PICKUP ハイラックス ピックアップ	FR	YN80/YN81/YN85 YN86/LN80/LN81 LN85/LN86		88/11~97/8	AD	D2653		¥13,000	D7606		¥13,000	
					MA	-			MA812		¥35,000	
	FR	RZN147/LN147 RZN152H			97/8~04/7	AD	D2653		¥13,000	D8328		¥13,000

RE リフレックス OR オリジナル SM サムライ AD アドベンチャー VM パンマグナム MA マックスエアー GM ガスマグナム SD ステアリングダンパー

OES OE スペクトラム SX サムライショックアブソーバ 4本パック MK マウンティングキット PK プロテクションキット MC マジックキャンバー

車種	★☆☆	🔍	i	📅 2018	🔧	フロント			リア			
						MONROE	i	本体価格(税別)	MONROE	i	本体価格(税別)	
HILUX SPORT PICKUP ハイラックススポーツ ピックアップ	4WD	LN165/LN165H LN167/LN170H LN172H/RZN167 RZN169H/RZN174H		97/9~04/7	AD	D6432		¥15,000	D8488		¥13,000	
FUNCARGO ファンカーゴ	FF	NCP20/NCP21		99/8~05/9	RE	E4721		¥19,000	E1296		¥11,000	
PLATZ プラッツ	FF	SCP11/NCP12		99/8~05/11	OR	G16289		¥20,000	23910		¥9,500	
PRIUS プリウス		NHW10/NHW11		97/12~03/9	OR	G7505	右	¥25,000	G1126		¥17,000	
					OR	G7506	左	¥25,000				
		NHW20		OR	G7507	右	¥26,000	-				
				OR	G7508	左	¥26,000					
MASTERACE マスターエース	ワゴン FR	YR20G/YR21G CR21G		88/8~96/10	VM	V1111		¥12,000	-			
	ワゴン 4WD	CR30G/YR30G		88/8~96/10	VM	V1108		¥9,500	-			
	SWスイッチワゴン FR	CR28G/YR28G		88/8~96/10	VM	V1111		¥12,000	V1122		¥8,000	
	SWスイッチワゴン 4WD	YR36G		88/8~96/10	VM	V1108		¥9,500	-			
					OR	-			R1000		¥8,000	
LITEACE ライトエース	ワゴン 4WD	CM40G/YM40G		85/10~88/8	AD	D8465		¥13,000	D7561		¥13,000	
				88/8~92/1	VM	V1108		¥9,500	-			
					OR	-			23314		¥9,000	
	TEMS	88/8~92/1		AD	D8465A		¥13,000	D4435A		¥15,000		
	バン 4WD	CM41V			85/10~92/1	AD	D8465		¥13,000	D7561		¥13,000
	ワゴン FR	CM30G/KM30G YM30G			92/1~96/10	VM	V1111		¥12,000	V1122		¥8,000
バン 4WD SWスイッチワゴン 4WD	CR37G/CR38G CR36V		92/1~96/10	VM	V1108		¥9,500	-				
				OR	-			R1000		¥8,000		
LITEACE TRUCK ライトエース トラック		S402U		08/1~	OES	M744002SP		¥18,000	M378001SP		¥9,000	
LITEACE NOAH ライトエースノア	ワゴン FR	CR40G/SR40G		96/10~01/11	VM	V1021		¥8,500	V1122A		¥9,000	
	バン FR	CR41V/KR41V KR42V	除くジャストロー(純正 番号 45851-28490)	96/10~01/11	VM	V1021		¥8,500	V1122A		¥9,000	
	ワゴン 4WD	CR50G/SR50G		96/10~01/11	VM	V1108		¥9,500	-			
					OR	-			R1000A		¥9,000	
					MA	-			MA812A		¥35,000	
	バン 4WD	CR51V		96/10~01/11	VM	V1108		¥9,500	-			
				OR	-			R1000A		¥9,000		
				MA	-			MA812A		¥35,000		
LANDCRUISER 60 ランドクルーザー 60		FJ60V/FJ61V FJ62V/FJ62G BJ60V/BJ61V HJ60V/HJ61V		80~89/10	SD	SC2946MM		¥11,000	-			
LANDCRUISER 70 ランドクルーザー 70		HZJ73V/HZJ73HV HZJ77V/HZJ77HV PZJ70/PZJ70V PZJ77V/PZJ77HV		90/4~99/8	SD	SC2946MM		¥11,000	-			
				99/9~04/4	AD	D8016	※	¥13,000	D8007		¥13,000	
				14/8~	AD	D8016	※	¥13,000	D8007		¥13,000	

西暦・年号換算

西暦	1988	1989	1990	1991	1992	1993	1994	1995	1996	1997	1998	1999	2000	2001	2002	2003	2004	2005	2006	2007	2008	2009	2010	2011	2012	2013	2014	2015	2016	2017	2018
年号	S63	H01	H02	H03	H04	H05	H06	H07	H08	H09	H10	H11	H12	H13	H14	H15	H16	H17	H18	H19	H20	H21	H22	H23	H24	H25	H26	H27	H28	H29	H30



# TOYOTA トヨタ

車種	★☆☆	🔍	i	📅 2018	🔧	フロント			リア		
						WONROE	i	本体価格(税別)	WONROE	i	本体価格(税別)
LANDCRUISER 80 ランドクルーザー 80		FJ80G/FZJ80G HZJ81V/HDJ81V	*2ステージショックは機能 を取り外せば装着可能	89/10~98/1	AD	D4473		¥15,000	D8433		¥13,000
		FJ80G/HZJ81V HDJ81V		89/10~95/1	SD	SC2946MM		¥11,000	-		
		FZJ80G/HDJ81V HZJ81V		95/1~98/1	SD	SC2957MM		¥11,000	-		
LANDCRUISER 100 ランドクルーザー 100		UZJ100W/HDJ101K	除く アクティブハイト コントロール/ スカイフックTEMS	98/1~07/7	OES	37183ST		¥13,000	37184ST		¥13,000
LANDCRUISER 200 ランドクルーザー 200		UZJ200W/URJ202W	除くZXグレード/ AHC&AVS/KDSS	07/9~	AD	D9012		¥40,000	D9013		¥30,000
LANDCRUISER PRADO ランドクルーザー プラド		LJ71G/LJ78G/LJ78W	*2ステージショックは機能 を取り外せば装着可能	90/4~93/5	AD	D6434		¥15,000	D6435		¥15,000
		KZJ71G/KZJ71W KZJ78G/KZJ78W	*2ステージショックは機能 を取り外せば装着可能	93/5~96/5	AD	D6438		¥15,000	D6439		¥15,000
		KZJ90W/VZJ90W RZJ90W/KDJ90W KZJ95W/VZJ95W RZJ95W/KDJ95W		96/5~02/10	AD	D8345		¥17,000	D8343		¥14,000
		RZJ120W/RZJ125W KDJ120W/KDJ125W VZJ120W/VZJ125W TRJ120W/TRJ125W GRJ120W	除くH∞TEMS+ 車高調整機能付 リア電子制御エアサス	02/10~09/9	AD	D8024		¥19,000	D8019		¥14,000
		TRJ150W GRJ150W	除くKDSS装着車/ TZ-Gセレクション	09/9~	AD	D8024A		¥19,000	D8019		¥14,000
REGIUS ACE レジアスエース	200系 FR	KDH200K/KDH200V KDH201K/KDH201V KDH211K/KDH220K KDH221K/KDH222B TRH200K/TRH200V TRH211K/TRH214W TRH221K/TRH223B TRH224W		04/8~	SM	SH0656		¥16,800	SH0657		¥16,800
					SX	SX4001	4本 バック	¥67,200	X4		
	200系 4WD	KDH205K/KDH205V KDH206K/KDH206V KDH225K/KDH227B TRH216K/TRH219W TRH226K/TRH228B TRH229W		04/8~	SM	SH0656		¥16,800	SH0657		¥16,800
					SX	SX4001	4本 バック	¥67,200	X4		
REGIUS VAN レジアスバン	FR	RCH42V/LXH43V		97/6~02/5	VM	V1125		¥9,000	V1140		¥9,500
	4WD	LXH49V		97/6~02/5	VM	V1126		¥8,500	V1141		¥8,500

RE リフレックス OR オリジナル SM サムライ AD アドベンチャー VM バンマグナム MA マックスエアー GM ガスマグナム SD ステアリングダンパー

19 OES OE スペクトラム SX サムライショックアブソーバ 4本バック MK マウンティングキット PK プロテクションキット MC マジックキャンバー



# NISSAN ニッサン

車種	★☆☆	🔍	i	📅 2018	🔧	フロント			リア		
						MONROE	i	本体価格(税別)	MONROE	i	本体価格(税別)
Be-1		BK10		87/1~88/5	OR	-			R3735		¥15,000
					PK	PK023	¥4,500	-			
					MC	MC212	¥7,500	-			
X-TRAIL エクストレイル		T30/NT30/PNT30		00/12~07/8	AD	D0019	¥30,000	D0021		¥30,000	
					MC	MC114	¥7,500	MC114		¥7,500	
		T31/NT31/TNT31 DNT31		07/8~12/2	AD	D0027	¥25,000	D7019		¥20,000	
					MC	MC114	¥7,500	-			
CARAVAN/HOMY キャラバン / ホーミー	コーチ バン FR	DHGE24/DRGE24 DYGE24/KHE24 KHGE24/KRGE24 KSE24/KSGE24 CHGE24/CPGE24 CQGE24/CRGE24 CTGE24/CWGE24 CYGE24/DTGE24 DWGE24/VHE24 VHGE24/VPE24 VPGE24/VRE24 VRGE24/VTE24 VTGE24/VWE24 VWGE24/VYE24 VYGE24	除く3.0 V6/2.7D ターボ/ 電子制御サスペンション/ FEGE24	86/9~01/4	VM	V1062	¥8,000	-			
					OR	-		R1000		¥8,000	
					AD	D8465	¥13,000	D8487		¥13,000	
					AD	D5471	¥15,000	D8487		¥13,000	
					AD	D5473	¥15,000	D4437		¥15,000	
					VM	-		V1122		¥8,000	
CUBE キューブ	FF	BZ11/YZ11		02/10~08/11	OR	-		G1132		¥12,000	
					MC	MC212	¥7,500	-			
CUBE CUBIC キューブキュービック	FF	BGZ11/YGZ11		03/9~08/11	OR	-		G1132		¥12,000	
					MC	MC212	¥7,500	-			
SUNNY サニー	FF	B15/FB15/QB15 SB15		98/10~00/8	OES	71566ST	右 ¥17,000	71312ST		¥14,000	
					OES	71567ST	左 ¥17,000				
					MC	MC212	¥7,500	-			
SUNNY TRUCK サニートラック		B120/B121/B122 GB120/GB121 GB122		70~94/3	OR	MR834	¥16,000	32207MM		¥9,000	
SAFARI サファリ	4WD	FG160/VR160 VRG160/BRG161 FG161/VR161 VRG161		82/8~87/10	AD	D4436	¥15,000	D4437		¥15,000	
	4WD	FGY60/VRGY60 VRY60/WGY60 WRGY60/WRY60 WYY60		87/11~97/9	AD	D4468	¥15,000	D4469		¥15,000	
CEDRIC/GROLIA セドリック/グロリア	セダン	Y30/HY30/NY30 PY30/MY30/UY30	除くオートレベライザー	83/6~87/5	OR	-		55924GM		¥7,500	
	バン/ワゴン	WY30/WHY30 WUY30/VY30 VNY30/VHY30 VUY30		81/10~99/8	OR	-		31094MM		¥9,000	
		Y31/EY31/PY31 UY31/TY31	除くオートレベライザー/ エアサス/シューマ	87/6~91/6	OR	-		55924GM		¥7,500	

## 西暦・年号換算

西暦	1988	1989	1990	1991	1992	1993	1994	1995	1996	1997	1998	1999	2000	2001	2002	2003	2004	2005	2006	2007	2008	2009	2010	2011	2012	2013	2014	2015	2016	2017	2018
年号	S63	H01	H02	H03	H04	H05	H06	H07	H08	H09	H10	H11	H12	H13	H14	H15	H16	H17	H18	H19	H20	H21	H22	H23	H24	H25	H26	H27	H28	H29	H30

# NISSAN ニッサン

車種	★☆☆	🔍	i	📅 2018	🔧	フロント			リア		
						WONROE	i	本体価格(税別)	WONROE	i	本体価格(税別)
DATSUN ダットサン	720系 FR	C720/A720/CG720 CG720J/AG720F AG720JF/CG720H AG720HF/KDG720J UCG720/UAG720F RDG720H/RAG720HF		79/10~85/8	AD	D2113		¥13,000	D7561		¥13,000
	D21系 FR	CD21/DD21/AD21 CGD21/AGD21		85/8~97/1	AD	D2113		¥13,000	D4463		¥15,000
	D22系 FR	BD22/PD22/QD22 LFD22/LBD22 LPD22		97/1~02/8	AD	D2113		¥13,000	D4463		¥15,000
	D22系 4WD	LRMD22/LFMD22		97/1~02/8	AD	D4486		¥15,000	D8487		¥13,000
TIDA ティーダ		C11/JC11/NC11	除くアクシス/S-tune	04/9~12/8	OES	72737ST	右	¥20,500	-		
					OES	72738ST	左	¥20,500			
					OR	-			G1132		¥12,000
					MC	MC114		¥7,500	-		
TIDA LATIO ティダラディオ		SC11/SJ11/SNC11	除くアクシス/S-tune	04/10~12/10	OES	72737ST	右	¥20,500	-		
					OES	72738ST	左	¥20,500			
					OR	-			G1132		¥12,000
					MC	MC114		¥7,500	-		
DUALIS デュアリス		J10/KJ10/NJ10 KNJ10	除くクロスライダー	07/5~10/8	AD	D0023		¥25,000	D7018		¥14,000
					MC	MC114		¥7,500	-		
				10/8~12/2	AD	D0023		¥25,000	D7019		¥20,000
					MC	MC114		¥7,500	-		
TERRANO テラノ	D21系 4WD	WHYD21/WBYD21 VBYD21/LBYD21	除く 電子制御サスペンション	86/8~95/9	AD	-			D8003		¥13,000
					MA	-			MA728		¥35,000
PAO パオ		PK10		89/1~91/2	OR	R11068		¥19,500	R3735		¥15,000
					PK	PK023		¥4,500	-		
					MC	MC212		¥7,500	-		
PRIMERA プリメーラ	FF	RP12/TP12 QP12/HP12		01/1~05/12	RE	E4735		¥28,000	E1305		¥15,000
PRIMERA WAGON プリメーラワゴン	FF	WRP12/WTP12 WHP12		01/1~05/12	RE	E4735		¥28,000	E1305		¥15,000
BLUEBIRD SYLPHY ブルーバードシルフィ	FF	FG10/QG10		00/8~05/12	OES	71566ST	右	¥17,000	71312ST		¥14,000
					OES	71567ST	左	¥17,000			
					MC	MC212		¥7,500	-		
MARCH マーチ		K10/YK10	除くターボ	82/10~92/1	OR	R11068		¥19,500	R3735		¥15,000
					PK	PK023		¥4,500	-		
					MC	MC212		¥7,500	-		
	FF	K11/HK11/FHK11		92/1~99/10	RE	E4004		¥19,000	E1094		¥12,000
					MC	MC212		¥7,500	-		
	FF	K11/AK11/WAK11		99/11~02/2	OR	10058	右	¥19,000	-		
					OR	10059	左	¥19,000			
					RE	-			E1094		¥12,000
					MC	MC212		¥7,500	-		
	1.2 FF	K12/AK12 BK12/YK12	除く オーテックバージョン	02/3~10/7	OR	-			G1132		¥12,000
FF	K13	除くニスモバージョン	10/7 ~	OR	G7027	右	¥21,000	G1134		¥9,000	
				OR	G7028	左	¥21,000				

RE リフレックス OR オリジナル SM サムライ AD アドベンチャー VM バンマグナム MA マックスエアー GM ガスマグナム SD ステアリングダンパー

OES OE スペクトラム SX サムライショックアブソーバ 4本パック MK マウンティングキット PK プロテクションキット MC マジックキャンパー

車種	★☆☆	検索	i	2018	工具	フロント			リア			
						MONROE	i	本体価格 (税別)	MONROE	i	本体価格 (税別)	
MARCH BOX マーチ BOX		WK11/WAK11		99/11~01/6		OR	10058	右	¥19,000	-		
						OR	10059	左	¥19,000			
						RE	-			E1094		¥12,000
						MC	MC212		¥7,500	-		
MISTRAL ミストラル	4WD	R20/KR20		94/6~98/8		AD	-			D8003	¥13,000	
						MA	-			MA728	¥35,000	
MURANO ムラーノ		TZ50/PZ50/PNZ50		04/9~08/9		OES	72267ST	右	¥20,000	37282ST		¥8,000
						OES	72268ST	左	¥20,000			
						MK	MK301		¥12,000	-		
						MC	MC114		¥7,500	-		

西暦・年号換算

西暦	1988	1989	1990	1991	1992	1993	1994	1995	1996	1997	1998	1999	2000	2001	2002	2003	2004	2005	2006	2007	2008	2009	2010	2011	2012	2013	2014	2015	2016	2017	2018
年号	S63	H01	H02	H03	H04	H05	H06	H07	H08	H09	H10	H11	H12	H13	H14	H15	H16	H17	H18	H19	H20	H21	H22	H23	H24	H25	H26	H27	H28	H29	H30

# MAZDA マツダ

車種	★☆☆	SE	i	2018	W	フロント			リア		
						WONROE	i	本体価格(税別)	WONROE	i	本体価格(税別)
RX-8		SE3P	除くタイプRS/タイプS/ マツダスピード	03/4~13/4	OES	71122ST		¥28,800	71123ST		¥30,000
					MK	906982MM		¥2,500	906982MM		¥2,500
AXELA アクセラ	FF	BK5P/BKEP/BK3P	除く4WD/ マツダスピード	03/10~09/6	OR	G8803	右	¥21,000	23992		¥15,000
					OR	G8804	左	¥21,000			
					PK	PK156		¥2,640	-		
					MK	MK282		¥8,000	-		
	FF	BL5FP/BLEFP	除く4WD/ マツダスピード	09/6~13/11	OR	G8803	右	¥21,000	G1167		¥14,000
					OR	G8804	左	¥21,000			
AXELA SPORTS アクセラスポーツ	FF	BK5P/BKEP/BK3P	除く4WD/ マツダスピード	03/10~09/5	OR	G8803	右	¥21,000	23992		¥15,000
					OR	G8804	左	¥21,000			
AXELA SPORTS アクセラスポーツ	FF	BL5FW/BLEFW BLFFW	除く4WD/ マツダスピード	09/6~13/11	OR	G8803	右	¥21,000	G1167		¥14,000
					OR	G8804	左	¥21,000			
	PK	PK156		¥2,640	-						
									MK	MK282	
ATENZA SEDAN アテンザセダン		GG3P/GGEP	除くマツダスピード	02/5~08/1	OR	G23101		¥16,000			
					08/1~12/11	OR	G1155	右	¥10,000	G1157	
GHEFP/GH5AP GH5FP				OR		G1156	左	¥10,000			
				ATENZA SPORTS アテンザスポーツ		GG3S/GGES	02/5~08/1	OR	G23101		¥16,000
08/1~12/11	OR	G1155	右					¥10,000	G1157		¥8,500
	GHEFS/GH5AS GH5FS				OR	G1156	左	¥10,000			
ATENZA SPORTS WAGON アテンザ スポーツワゴン					FF	GY3W/GYEW	除く リア セルフレブライザー	02/5~08/1	OR	G23101	
	08/1~12/11	OR	G1155	右					¥10,000	G1157	
GHEFW/GH5AW GH5FW					OR	G1156	左	¥10,000			
	DEMIO デミオ					DY3W/DY5W DY5R/DY3R	02/8~07/7	OR	G16385	右	¥18,000
OR		G16386	左	¥18,000							
MC		MC212		¥7,500				-			
FF		DE3FS/DEJFS	除く4WD/スポーツ	07/7~14/9				OR	G7401	右	¥17,300
	OR				G7402	左	¥17,300				
	MC				MC212		¥7,500	-			
PREMACY プレマシー	FF	CREW/CR3W	除く4WD	05/2~10/7	OR	G8803	右	¥21,000	23992		¥15,000
					OR	G8804	左	¥21,000			
					PK	PK156		¥2,640	-		
					MK	MK282		¥8,000	-		
	CWEFW/CWFFW	除く4WD	10/7~	OR	G8805	右	¥20,000	43129		¥14,000	
				OR	G8806	左	¥20,000				
PK	PK156		¥2,640	-							
								MK	MK282		¥8,000
PROCEED プロシード		UF66M		90/1~98/12	OES	37016ST					
PROCEED MARVIE プロシードマービー		UV66R/UVL6R UV56R		91/1~99/1	OES	37016ST		¥11,000	37017ST		¥11,000
VERISA ベリサー		DC5W/DC5R		04/6~15/10	OR	G16385	右	¥18,000	43125		¥11,000
					OR	G16386	左	¥18,000			

RE リフレックス OR オリジナル SM サムライ AD アドベンチャー VM バンマグナム MA マックスエアー GM ガスマグナム SD ステアリングダンパー

OES OE スペクトラム SX サムライショックアブソーバ 4本パック MK マウンティングキット PK プロテクションキット MC マジックキャンバー

車種	★☆☆	🔍	i	📅 2018	🔧	フロント			リア		
						WONROE	i	本体価格(税別)	WONROE	i	本体価格(税別)
BONGO/SPECTRON ボンゴ/スペクトロン	FF バン シングルタイヤ	SSE8W/SSF8W SS8W/SRE9W SRF9W/SR89V SR29V/SR2AV SREAV/SRE9V SS43V/SSF8V SS48V	除くバン ダブルタイヤ	83/5~97/5	VM	V1021		¥8,500	V1120		¥10,000
	FF バン ダブルタイヤ	SR89V/SR29V SREAV/SRSAV	除くバン シングルタイヤ	90/1~97/5	VM	V1021		¥8,500	V1122		¥8,000
	4WD	SSE8R/SS88R SS88W/SS88H SS88M/SS88V SS88RF/SS88WF SS28M/SS28V SS28H/SS28RF SSF8R/SR29V SR2AM/SR2AV		86/11~97/5	VM	V1062		¥8,000	V1120		¥10,000
ROADSTER ロードスター	FR	NCEC	除くRS/NR-A/ ビルシュタイン	05/8~15/5	OES	72495ST		¥28,000	72496ST		¥28,000
					MK	906982MM		¥2,500	906982MM		¥2,500

西暦・年号換算

西暦	1988	1989	1990	1991	1992	1993	1994	1995	1996	1997	1998	1999	2000	2001	2002	2003	2004	2005	2006	2007	2008	2009	2010	2011	2012	2013	2014	2015	2016	2017	2018
年号	S63	H01	H02	H03	H04	H05	H06	H07	H08	H09	H10	H11	H12	H13	H14	H15	H16	H17	H18	H19	H20	H21	H22	H23	H24	H25	H26	H27	H28	H29	H30

# MITSUBISHI ミツビシ

車種	★☆☆	🔍	i	📅 2018	🔧	フロント			リア			
						WONROE	i	本体価格(税別)	WONROE	i	本体価格(税別)	
OUTLANDER アウトランダー		CW4W/CW5W CW6W		05/10~12/10	OES	72437ST	右	¥25,800	-			
						OES	72438ST	左	¥25,800			
						MC	MC114		¥7,500			
GALANT FORTIS ギャランフォルティス		CY3A/CY4A/CY6A	除くリアアート	07/8~15/4	OR	G8135	右	¥23,000	G1124		¥17,000	
						OR	G8136	左	¥23,000			
						MC	MC114		¥7,500	-		
GALANT FORTIS SPORT BACK ギャランフォルティス スポーツバック		CX3A/CX4A	除くリアアート/CX6A	08/12~15/4	OR	G8135	右	¥23,000	G1124		¥17,000	
						OR	G8136	左	¥23,000			
						MC	MC114		¥7,500	-		
STRADA ストラダ		K34T		92/5~97/6	AD	D2653		¥13,000	-			
DELICA STAR WAGON デリカスターワゴン	バン 4WD	P23V/P25V P27V/P45V		86/6~99/12	VM	V1038		¥8,000	V1029		¥8,500	
					AD	D6424		¥15,000	D7561		¥13,000	
	ワゴン 4WD	P23W/P24W P25W/P35W		86/6~99/12	VM	V1038		¥8,000	V1029		¥8,500	
					AD	D6424		¥15,000	D7561		¥13,000	
PAJERO パジェロ	リア コイルスプリング	L141G/L144G L141GW/L144GW L146GW/L149GW L141GWG/L149GWG		89/6~91/2	AD	D6424		¥15,000	D8427		¥13,000	
					AD	D5470		¥15,000	D5471		¥15,000	
	リア コイルスプリング	V21W/V23W/V24W V25W/V26W/V43W V44W/V45W/V46W V24WG/V44WG V46WG/V47WG V23C/V24C/V25C V46V	3モード可変ショック の車両にも装着可能	91/2~99/9	AD	D5470		¥15,000	D5471		¥15,000	
					AD	D8005		¥22,000	D7003		¥13,000	
	V83W/V87W V93W/V97W	除くディーゼル	06/10~	AD	D8005		¥22,000	D7003		¥13,000		
PAJERO IO パジェロイオ		H61W/H62W/H66W H67W/H71W/H72W H76W/H77W		98/6~07/8	AD	-			D7002		¥13,000	

RE リフレックス OR オリジナル SM サムライ AD アドベンチャー VM バンマグナム MA マックスエアー GM ガスマグナム SD ステアリングダンパー

OES OE スペクトラム SX サムライショックアブソーバ 4本パック MK マウンティングキット PK プロテクションキット MC マジックキャンバー

# HONDA ホンダ

車種	★☆☆	🔍	i	📅 2018	🔧	フロント			リア			
						WONROE	i	本体価格(税別)	WONROE	i	本体価格(税別)	
CR-V		RD1/RD2		95/10~01/9	AD	D7005		¥15,000	D7006		¥19,000	
HR-V		GH1/GH2		98/9~03/10	AD	D0007		¥21,000	D7001		¥13,000	
N-BOX	FF	JF1		11/12~17/8	OES	M744012SP	右	¥18,000	M378006SP		¥8,000	
					OES	M744013SP	左	¥18,000				
					MC	MC212		¥7,500	-			
N BOX CUSTOM N-BOX カスタム	FF	JF1		11/12~17/8	OES	M744012SP	右	¥18,000	M378006SP		¥8,000	
					OES	M744013SP	左	¥18,000				
N-ONE	FF	JG1		12/11~	OES	M744012SP	右	¥18,000	M378006SP		¥8,000	
					OES	M744013SP	左	¥18,000				
ACCORD アコード	2.0FF/2.4FF	CL7/CL9	除くユーロR/ スポーツパッケージ	02/10~08/12	RE	E1349		¥21,000	E1347		¥22,000	
ACCORD WAGON アコードワゴン	2.0FF/2.4FF	CM1/CM2		02/11~08/12	RE	E1349		¥21,000	E1348		¥19,000	
INSPIRE/SABER インスパイア/ セイバー		UA4/UA5	除くタイプS	98/10~03/6	RE	E1266		¥19,000	E1265		¥22,000	
ELEMENT エレメント	4WD	YH2		03/4~10/12	OES	72135ST	右	¥19,200	71101ST		¥16,800	
					OES	72136ST	左	¥19,200				
					MC	MC116		¥7,500	-			
STREAM ストリーム	FF	RN1/RN3	車体No.1000001 ~1100000	00/10~01/10	RE	E4634		¥28,000	E1324		¥18,000	
					MC	MC114		¥7,500	-			
	FF	RN1/RN3	車体No.1100000→ 除くアブソルート	01/10~06/7	RE	-			E1324		¥18,000	
FIT フィット	1.3FF/1.5FF	GD1/GD3	除く4WD	01/6~03/10	OR	G7271	右	¥22,000	G1128		¥13,000	
					OR	G7272	左	¥22,000				
		GD1/GD3	除く4WD	03/10~07/10	OR	G7275	右	¥21,000	G1128		¥13,000	
					OR	G7276	左	¥21,000				
FREED フリード		GB3		08/5~16/9	OES	M744000SP	右	¥20,000	M378000SP		¥9,000	
					OES	M744001SP	左	¥20,000				
		GB4				08/5~16/9	OES	-			M378000SP	
FREED SPIKE フリードスパイク		GB3		10/7~16/9	OES	M744000SP	右	¥20,000	M378000SP		¥9,000	
					OES	M744001SP	左	¥20,000				
		GB4				10/7~16/9	OES	-			M378000SP	
FREED HYBRID フリードハイブリッド		GP3		11/10~16/9	OES	M744000SP	右	¥20,000	M378000SP		¥9,000	
					OES	M744001SP	左	¥20,000				
HORIZON ホライゾン		UBS25GWH UBS69GWH	除く ハンドリングパイロータス	94/2~98/3	AD	D5473		¥15,000	D4479		¥15,000	
		ハンドリングパイロータス	UBS25GWH UBS69GWH		94/2~98/3	AD	D5473		¥15,000	D4479		¥15,000
			UBS26GWH UBS73GWH		98/3~99/10	AD	D5473		¥15,000	D4479		¥15,000

西暦・年号換算

西暦	1988	1989	1990	1991	1992	1993	1994	1995	1996	1997	1998	1999	2000	2001	2002	2003	2004	2005	2006	2007	2008	2009	2010	2011	2012	2013	2014	2015	2016	2017	2018
年号	S63	H01	H02	H03	H04	H05	H06	H07	H08	H09	H10	H11	H12	H13	H14	H15	H16	H17	H18	H19	H20	H21	H22	H23	H24	H25	H26	H27	H28	H29	H30

# SUZUKI スズキ

車種	駆動方式	エンジン	情報	年式	グレード	フロント			リア		
						WONROE	位置	本体価格(税別)	WONROE	位置	本体価格(税別)
X-90	4WD	LB11S		95/10~97/12	AD	D0201		¥20,000	D7624		¥13,000
ALTO アルト		CL11V/CM11V CP11S/CN11S CP21S/CN21S CM21V/CL21V CS22S/CR22S CM22V/CL22V HA11S/HB11S HC11V/HD11V	除くターボ	88/9~94/11	OR	11292	右	¥17,000	G21634		¥9,000
					OR	11293	左	¥17,000			
					MC	MC212		¥7,500	-		
ALTO HUSTLE アルトハッスル		CS22S/CR22S CM22V/CL22V		91/11~93/10	OR	11292	右	¥17,000	G21634		¥9,000
					OR	11293	左	¥17,000			
					MC	MC212		¥7,500	-		
ESCUDO エスクード		TA01V/TA01W TA01R/TA31W TA51W	除くノマド5ドア	88/5~97/11	AD	D0201		¥20,000	D7624		¥13,000
					3ドア	TA02W/TA52W		97/11~02/11			
	5ドア	TD02W/TD32W TD52W/TD62W TL52W	除くグラントエスクード	97/11~05/5	AD	D0202		¥19,000	D7644		¥13,000
					MC	MC114		¥7,500			
JIMNY ジムニー		SJ10F/SJ10VM SJ10VA	車体No. 110000→	79/11~85/12	AD	D7029		¥13,000	-		¥13,000
					AD	D7029		¥13,000			
		SJ30F/SJ30FM SJ30V/SJ30JM SJ30VA/SJ30JC	81/5~87/11	AD	D7029		¥13,000	D8443		¥13,000	
				OR	31029MM		¥6,500				32207MM
		JA51C/JA51V JA51W	84/11~88/6	AD	D7029		¥13,000	D8443		¥13,000	
				OR	31029MM		¥6,500				32207MM
		JA71C/JA71V	86/1~90/3	AD	D7029		¥13,000	D8443		¥13,000	
OR	31029MM				¥6,500	32207MM					¥9,000
JA11V/JA11C	90/3~95/10	AD	D7029		¥13,000			D8443		¥13,000	
OR	31029MM		¥6,500	32207MM		¥9,000					
JB23W	98/10~	AD	D7705					¥13,000	D7706		¥13,000
AD	D7705		¥13,000	D7706		¥13,000					
JIMNY L ジムニーL		JB23W					00/3~01/2	AD	D7705		¥13,000
				AD	D7705			¥13,000	D7706		¥13,000
JIMNY SIERRA ジムニーシエラ		JB31W		93/5~95/10	AD	D7029		¥13,000			
					OR	31029MM		¥6,500	32207MM		¥9,000
JB43W	02/1~	AD	D7705		¥13,000	D7706		¥13,000			
AD	D7705		¥13,000	D7706					¥13,000		
JIMNY WIDE ジムニーワイド		JB33W/JB43W				98/1~02/1	AD	D7705			¥13,000
SWIFT スイフト	FF	ZC11S/ZC21S ZC71S	除くスイフトスポーツ	04/11~10/9	OR	G7273	右	¥20,000	G1131		¥13,000
					OR	G7274	左	¥20,000			
					MC	MC212		¥7,500	-		
	4WD	ZD11S/ZD21S		04/11~10/9	OR	G7342	右	¥19,000	G1120		¥12,000
					OR	G7343	左	¥19,000			
					MC	MC212		¥7,500	-		
SPLASH スプラッシュ		XB32S		08/10~	OR	G7273	右	¥20,000	G1131		¥13,000
					OR	G7274	左	¥20,000			
					MC	MC212		¥7,500	-		
CERVO CLASSIC セルボクラシック		CP22S/CN22S		96/8~98/10	OR	11292	右	¥17,000	G21634		¥9,000
					OR	11293	左	¥17,000			
					MC	MC212		¥7,500	-		

RE リフレックス OR オリジナル SM サムライ AD アドベンチャー VM バンマグナム MA マックスエアー GM ガスマグナム SD ステアリングダンパー

OES OE スペクトラム SX サムライショックアブソーバ4本パック MK マウンティングキット PK プロテクションキット MC マジックキャンパー



車種	★☆☆	検索	i	2018	工具	フロント			リア		
						MONROE	i	本体価格(税別)	MONROE	i	本体価格(税別)
CERVO MODE セルボモード		CN21S/CN31S CP31S/CP21S CN22S/CP22S	除くターボ	90/7~98/10	OR	11292	右	¥17,000	G21634		¥9,000
						11293	左	¥17,000			
						MC	MC212		¥7,500	-	
HUSTLER ハスラー		MR31S/MR41S		14/01~	SM	-			SH0611		¥10,000
									SX2011	2本 パック	¥20,000
									SH0611O		¥10,000
									SX2011O	2本 パック	¥20,000
									SH0611B		¥10,000
									SX2011B	2本 パック	¥20,000
									SH0611R		¥10,000
									SX2011R	2本 パック	¥20,000
									SH0611P		¥10,000
									SX2011P	2本 パック	¥20,000
									SH0611Y		¥10,000
									SX2011Y	2本 パック	¥20,000
WAGON R ワゴンR		CT21S/CV21S CT51S/CV51S	除くABS	95/10~98/10	OR	11292	右	¥17,000	G21641		¥10,000
						11293	左	¥17,000			
						MC	MC212		¥7,500	-	
WAGON R WIDE ワゴンR ワイド		MA61S/MB61S	除くABS	97/2~99/5	OR	11292	右	¥17,000	G21641		¥10,000
						11293	左	¥17,000			
						MC	MC212		¥7,500	-	

西暦・年号換算

西暦	1988	1989	1990	1991	1992	1993	1994	1995	1996	1997	1998	1999	2000	2001	2002	2003	2004	2005	2006	2007	2008	2009	2010	2011	2012	2013	2014	2015	2016	2017	2018
年号	S63	H01	H02	H03	H04	H05	H06	H07	H08	H09	H10	H11	H12	H13	H14	H15	H16	H17	H18	H19	H20	H21	H22	H23	H24	H25	H26	H27	H28	H29	H30

# ISUZU イスズ

車種	★☆☆	🔍	i	📅 2018	🔧	フロント			リア		
						WONROE	i	本体価格(税別)	WONROE	i	本体価格(税別)
WIZARD WIZARDALIVE ウィザード ウィザードアライブ		UES25FW UES73FW UER25FW	除くセミアクティブ サスペンション	98/6~02/12	AD	D8497		¥13,000	D5494		¥15,000
BIGHORN ビッグホーン	UBS52 リアショック上部 ループタイプ	UBS52CK UBS52CS UBS52CW UBS52FK UBS52FW	除く リアショック上部ステムタイプ	81/9~87/1	AD	D2113		¥13,000	D4441		¥15,000
						MA	-		MA728		¥35,000
					AD	D5473		¥15,000	D4479		¥15,000
						D5473		¥15,000	D4479		¥15,000
	UBS25/UBS69	UBS25GW UBS25DW UBS69GW UBS69DW	除く ハンドリングバイロータス	91/12~98/2	AD	D5473		¥15,000	D4479		¥15,000
	UBS25/UBS69	UBS25GW UBS69GW		91/12~98/2	AD	D5473		¥15,000	D4479		¥15,000
	UBS26/UBS73	UBS26GW UBS26DW UBS73GW UBS73DW		98/2~02/12	AD	D5473		¥15,000	D4479		¥15,000
MU ミュー		UCS17DH UCS17DW UCS55DWM UCS69DWM		89/5~98/5	AD	-			D4441		¥15,000
MU WIZARD ミューウィザード		USC69GW		95/12~98/5	AD	-			D4479		¥15,000
RODEO PICK UP ロデオピックアップ	TFS55 リアショック上部ループタイプ	TFS55F	除く リアショック上部ステムタイプ	91/9~94/10	AD	D5464		¥15,000	D8003		¥13,000

RE リフレックス OR オリジナル SM サムライ AD アドベンチャー VM バンマグナム MA マックスエアー GM ガスマグナム SD ステアリングダンパー

29 OES OE スペクトラム SX サムライショックアブソーバ 4本パック MK マウンティングキット PK プロテクションキット MC マジックキャンバー

# DAIHATSU ダイハツ

車種	★☆☆	検索	i	2018	工具	フロント			リア			
						MONROE	i	本体価格 (税別)	MONROE	i	本体価格 (税別)	
CHARADE シャレード		G200S/G201S G203S	除くABS/ 3ステージショック	93/1~96/8		RE	E4012		¥24,000	E4016		¥24,000
						MC	MC212		¥7,500	MC212		¥7,500
						RE	E4012A		¥26,000	E4016		¥24,000
						MC	MC212		¥7,500	MC212		¥7,500
TERIOS テリオス		J100G		97/3~00/5		AD	D0001		¥20,000	D7639		¥13,000
						MC	MC112		¥7,500	-		
MIRA ミラ	FF	L250S/L250V	除く4WD/ミラアヴィ	02/12~07/12		OR	G7150	右	¥23,000	-		
						OR	G7151	左	¥23,000			
						MC	MC212		¥7,500	-		

## 西暦・年号換算

西暦	1988	1989	1990	1991	1992	1993	1994	1995	1996	1997	1998	1999	2000	2001	2002	2003	2004	2005	2006	2007	2008	2009	2010	2011	2012	2013	2014	2015	2016	2017	2018
年号	S63	H01	H02	H03	H04	H05	H06	H07	H08	H09	H10	H11	H12	H13	H14	H15	H16	H17	H18	H19	H20	H21	H22	H23	H24	H25	H26	H27	H28	H29	H30

# SUBARU スバル

車種	★☆☆	検索	i	2018 2017	ギヤ	フロント			リア		
						WONROE	i	本体価格(税別)	WONROE	i	本体価格(税別)
TRAVIQ トラヴィック		XM220/XM182		01/8~05/3	RE	E4963		¥23,000	E1293		¥14,000
					MC	MC112		¥7,500	-		
FORESTER フォレスター		SG5	除くSTI/ セルフレベリング	02/2~07/12	OR	G7503	右	¥23,000	G8139	右	¥30,000
					OR	G7504	左	¥23,000	G8140	左	¥30,000
LEGACY B4 レガシー B4		BL5	除く 純正ビルシュタイン	03/6~09/5	OR	G8141	右	¥30,000	G2131		¥20,000
					OR	G8142	左	¥30,000			
LEGACY TOURING WAGON レガシーツーリング ワゴン		BP5	除く 純正ビルシュタイン/ アウトバック	03/5~09/5	OR	G8141	右	¥30,000	G2131		¥20,000
					OR	G8142	左	¥30,000			
LEGACY TOURING WAGON レガシーツーリング ワゴン		BP5	除くアアウトバック ※純正がビルシュタイ ン以外のフロントダン パー用バンブラバーと ダストブーツの純正品 が別途必要です。	03/5~09/5	OR	G8141	右	¥30,000	G2131		¥20,000
					OR	G8142	左	¥30,000			

RE リフレックス OR オリジナル SM サムライ AD アドベンチャー VM バンマグナム MA マックスエアー GM ガスマグナム SD ステアリングダンパー

OES OE スペクトラム SX サムライショックアブソーバ 4本パック MK マウンティングキット PK プロテクションキット MC マジックキャンバー

適 応 表  
— ヨーロッパ車 —



# ALFA ROMEO アルファロメオ

車種	★☆☆	🔍	i	📅 2018	🔧	フロント			リア		
						WONROE	i	本体価格(税別)	WONROE	i	本体価格(税別)
145/146	2.0 TS 16V クワドリフォリオ	930A5 930A534		97~01/1	OR	G16598	¥21,500	42057	¥14,000		
					PK	PK024	¥5,000	PK130	¥6,000		
					MK	MK007	¥8,000	-			
					MC	MC110	¥7,500	-			
147	1.6 TS 2.0 TS	937BxB 937AB		01~	RE	E5091	¥20,000	E7044	¥28,000		
					PK	-		PK023	¥4,500		
					MK	MK349	¥4,500	MK200	¥10,000		
					RE	E5091	¥20,000	E4906	¥26,500		
155	2.0 TS 8V FF	167A2A	除く電調式	91~95	OR	G16598	¥21,500	-			
					PK	PK024	¥5,000	PK130	¥6,000		
					MK	MK007	¥8,000	-			
					MC	MC110	¥7,500	-			
156	2.0 TS セダン 2.0 JTS セダン 2.5 V6 セダン	932A1/932A2 932AC/932AXA	除く電調式	95~97	OR	G16598	¥21,500	42057	¥14,000		
					PK	PK024	¥5,000	PK130	¥6,000		
					MK	MK007	¥8,000	-			
					MC	MC110	¥7,500	-			
156	オリジナルローダウン仕様 2.0 TS セダン 2.0 JTS セダン 2.5 V6 SPORT セダン	932A1/932A2 932AC/932AXA	除く電調式	95~97	OR	16599	¥27,000	42057	¥14,000		
					PK	PK024	¥5,000	PK130	¥6,000		
					MK	MK007	¥8,000	-			
					MC	MC112	¥7,500	-			
156 SPORT WAGON 156 スポーツワゴン	2.0 JTS ワゴン 2.5 24V ワゴン		除くオートレベライザー	97/9~05/9	RE	E5091	¥20,000	E4879	¥22,500		
					PK	-		PK023	¥4,500		
					MK	MK349	¥4,500	MK200	¥10,000		
					RE	E5091	¥20,000	E4906	¥26,500		
156 SPORT WAGON 156 スポーツワゴン	2.0 JTS ワゴン 2.5 24V ワゴン		除くオートレベライザー	97/9~05/9	RE	E5091	¥20,000	E4940	¥26,500		
					PK	-		PK023	¥4,500		
					MK	MK349	¥4,500	-			
					RE	E5091	¥20,000	E4940	¥26,500		
159	3.2 V6	93932		00/5~06/5	RE	E2077	¥21,000	E1366	¥18,000		
					PK	-		PK023	¥4,500		
					MK	MK349	¥4,500	-			
					RE	E2077	¥21,000	E1366	¥18,000		
166	2.5 V6 3.0 V6	936A2/936A1 936A11		05~11	RE	E1276	¥25,000	E1277	¥25,000		
					PK	-		PK023	¥4,500		
					MK	MK349	¥4,500	-			
					RE	E1276	¥25,000	E1277	¥25,000		
GT	2.0 JTS	93720L		98/9~08	RE	E5091	¥20,000	E7101	¥22,500		
					PK	-		PK023	¥4,500		
					MK	MK349	¥4,500	-			
					RE	E5091	¥20,000	E7101	¥22,500		
GT	3.2	93732L		03/12~10	RE	E5091	¥20,000	E4906	¥26,500		
					PK	-		PK023	¥4,500		
					MK	MK349	¥4,500	-			
					RE	E5091	¥20,000	E4906	¥26,500		
GT	3.2	93732L		03/10~10	RE	E5091	¥20,000	E4906	¥26,500		
					PK	-		PK023	¥4,500		
					MK	MK349	¥4,500	-			
					RE	E5091	¥20,000	E4906	¥26,500		

RE リフレックス OR オリジナル AD アドベンチャー VM バンマグナム MA マックスエア GM ガスマグナム SD ステアリングダンパー

MK マウンティングキット PK プロテクションキット MC マジックキャンバー

車種	★☆☆	検索	i	2018	WRENCH	フロント			リア		
						MONROE	i	本体価格 (税別)	MONROE	i	本体価格 (税別)
MITO ミト	1.4 ターボスポーツ	955141/955142 955143/95514P		08~	OR	G8112	右	¥14,500	G1091		¥15,000
						G8113	左	¥14,500			
						MK305		¥10,000	-		
						MC212		¥7,500	-		
SPIDER スパイダー	JUNIOR 1300/1600			68~72	OR	-		R2554		¥15,000	
	VELOCE 1600/2000			71~77	OR	-		R2554		¥15,000	

西暦・年号換算

西暦	1988	1989	1990	1991	1992	1993	1994	1995	1996	1997	1998	1999	2000	2001	2002	2003	2004	2005	2006	2007	2008	2009	2010	2011	2012	2013	2014	2015	2016	2017	2018
年号	S63	H01	H02	H03	H04	H05	H06	H07	H08	H09	H10	H11	H12	H13	H14	H15	H16	H17	H18	H19	H20	H21	H22	H23	H24	H25	H26	H27	H28	H29	H30

# AUDI アウディ

車種	エンジン	変速機	グレード	年式	2018	フロント			リア		
						WONROE	i	本体価格(税別)	WONROE	i	本体価格(税別)
A1	1.4 TFSi	8XCAX	スタンダードサス	10/5~	RE	E7091		¥17,000	E1309		¥14,000
					PK	PK076		¥3,800	PK078		¥4,500
					MK	MK077		¥5,500	MK118		¥7,500
			スポーツサス 除くスポーツバック	10/5~	RE	E7097		¥17,000	E1309		¥14,000
					PK	PK076		¥3,800	PK078		¥4,500
					MK	MK077		¥5,500	MK118		¥7,500
A1 スポーツバック	1.4 TFSi	8XCAX 8XCPT		12/2~	RE	E7097		¥17,000	E1309		¥14,000
A3	1.8 FF	8LAGN 8LAGU 8LAPG	スタンダードサス	96/9~03/4	RE	E4593		¥15,000	E1221		¥12,000
					MX	MX4201	4本 バック	¥54,000	X4		
					PK	PK076		¥3,800	PK078		¥4,500
			スタンダードサス 純正シェルケースφ55	03/5~12	RE	E7030		¥16,000	E1336		¥11,000
					RE	E7067		¥18,000	E1336		¥11,000
					PK	-			PK277		¥4,800
スポーツサス 純正シェルケースφ55	03/5~12	MK	-			MK203		¥7,000			
		RE	E7067		¥18,000	E1336		¥11,000			
		MK	-			MK203		¥7,000			
A3 スポーツバック	1.6 FF	8PBSE	スタンダードサス 純正シェルケースφ55	03/5~12	RE	E7030		¥16,000	E1336		¥11,000
A3	2.0 FFSi 2.0 TFSi	8PAXX 8PBLR 8PBLX 8PBVY 8PBWA	スタンダードサス 純正シェルケースφ55	03/5~12	RE	E7030		¥16,000	E1336		¥11,000
					RE	E7067		¥18,000	E1336		¥11,000
					PK	-			PK277		¥4,800
			スポーツサス 純正シェルケースφ55	03/5~12	MK	-			MK203		¥7,000
					RE	E7067		¥18,000	E1336		¥11,000
					MK	-			MK203		¥7,000
A3	3.2 クワトロ	8PBDBF 8PBMJF		03/5~12	RE	E7067		¥18,000	E1336		¥11,000
A3	3.2 クワトロ	8PBDBF 8PBMJF	スタンダードサス	03/5~12	RE	E7067		¥18,000	E1336		¥11,000
					PK	-			PK277		¥4,800
					MK	-			MK203		¥7,000
			スポーツサス	03/5~12	RE	E7067		¥18,000	E1336		¥11,000
					PK	-			PK277		¥4,800
					MK	-			MK203		¥7,000
A4 (B7 セダン)	1.8T FF 2.0 FF Q7	8EALT 8EBFB	スタンダードサス	04/12~07	RE	E2053		¥15,000	E1355		¥14,000
スポーツサス	RE	E2067			¥15,000	E1356		¥15,000			
	PK	PK175			¥6,000	PK137		¥7,000			
	MK	MK207			¥4,000	MK297		¥8,000			
スタンダードサス	04/12~07/11	RE	E2053			¥15,000	E1355		¥14,000		
		RE	E2067			¥15,000	E1356		¥15,000		
		PK	PK175		¥6,000	PK101		¥6,300			
スポーツサス	04/12~07/11	RE	E2067		¥15,000	E1356		¥15,000			
		MK	MK207		¥4,000	MK297		¥8,000			

**MX** ショックアブソーバ 4本パック

**RE** リフレックス **OR** オリジナル **AD** アドベンチャー **VM** バンマグナム **MA** マックスエア **GM** ガスマグナム **SD** ステアリングダンパー

**MK** マウンティングキット **PK** プロテクションキット **MC** マジックキャンバー



車種	★☆☆	🔍	i	📅 2018	🔧	フロント			リア		
						MONROE	i	本体価格(税別)	MONROE	i	本体価格(税別)
A4 (B7 アバント)	1.8 FF 2.0 FF	8EALT 8EBFB	スタンダードサス スポーツサス	04/12~08/3	RE	E2053	¥15,000	E1355	¥14,000		
					RE	E2067	¥15,000	E1356	¥15,000		
					PK	PK175	¥6,000	PK137	¥7,000		
	2.0 クワトロ 3.2 クワトロ	8EBGBF 8EAUKF	スタンダードサス スポーツサス	04/12~08	RE	E2053	¥15,000	E1355	¥14,000		
					RE	E2067	¥15,000	E1356	¥15,000		
					PK	PK175	¥6,000	PK101	¥6,300		
A4 (B8 セダン/アバント)	1.8 FF 2.0 FF	8KCAB/8KCDH 8KCDN	スタンダードサス スポーツサス	08~	RE	E8502	¥20,000	E7808	¥20,000		
					RE	E8503	¥20,000	E7814	¥20,000		
					MK	MK361	¥9,000	-			
	2.0 クワトロ 3.2 クワトロ	8KCALF/8KCDNF	スタンダードサス スポーツサス	08~	RE	E8502	¥20,000	E7808	¥20,000		
					RE	E8503	¥20,000	E7814	¥20,000		
					MK	MK361	¥9,000	-			
A5 (B8)	2.0 クワトロ 3.2 クワトロ	8TCALF/8TCDNF 8FCALF/8FCDNF 8TCNDL	スタンダードサス スポーツサス	08~	RE	E8502	¥20,000	E7808	¥20,000		
					RE	E8503	¥20,000	E7814	¥20,000		
					MK	MK361	¥9,000	-			
A6 / A6 ハイブリッド (C7 セダン/アバント)	1.8 FF/2.0 FF 2.0 クワトロ 2.8 クワトロ 3.2 クワトロ	4GCHVS/4GCGWS 4GCDN/4GCGY 4GCGPS/4GCRES 4GCHJS	スタンダードサス 除くSライン/電調式	11~	RE	E8504	¥22,000	E7815	¥20,000		
					RE	E8505	¥28,000	E7815	¥20,000		
					RE	E7094	¥18,000	E7812	¥17,000		
A7 スポーツバック (C7)	3.0 クワトロ	4GCGWC/4GCREC	スタンダードサス 除くSライン/電調式	11~	RE	E8505	¥28,000	E7815	¥20,000		
					RE	E7094	¥18,000	E7812	¥17,000		
TT	1.8 FF/2.0 FF 2.0 クワトロ 3.2 クワトロ	8JBWA/8JBUBF 8JCCZF/8JCES 8JCESF/8JCDA	除く マグネティック ライドサス	06/11~	RE	E7094	¥18,000	E7812	¥17,000		
					MK	MK194	¥12,000	-			
Q3 (8U)	1.4 FF 2.0 クワトロ	8UCCZF/8UCPSF 8UCHP/8UCZD	除く電調式	12~	RE	E7123	¥20,000	E7816	¥20,000		
					MK	MK194	¥12,000	-			
Q5 (8R)	2.0 クワトロ 3.2 クワトロ	8RCALF 8RCDNF	除くSライン	08/11~	RE	E8501	¥21,500	E7811	¥21,000		
					PK	PK278	¥8,800	-			
					MK	MK361	¥9,000	-			
Q7 (7L)	3.6 クワトロ 4.2 クワトロ	4LBHKS/4LBARS	除くSライン	06/3~10/5	AD	D0301	¥35,000	D8071	¥35,000		
					PK	PK280	¥7,000	PK276	¥8,200		
					MK	MK341	¥10,000	MK341	¥10,000		

西暦・年号換算

西暦	1988	1989	1990	1991	1992	1993	1994	1995	1996	1997	1998	1999	2000	2001	2002	2003	2004	2005	2006	2007	2008	2009	2010	2011	2012	2013	2014	2015	2016	2017	2018
年号	S63	H01	H02	H03	H04	H05	H06	H07	H08	H09	H10	H11	H12	H13	H14	H15	H16	H17	H18	H19	H20	H21	H22	H23	H24	H25	H26	H27	H28	H29	H30

3-EPY/車  
ALFA ROMEO  
AUDI  
BMW  
CITROEN  
FIAT  
FORD EU  
JAGUAR  
LAND ROVER  
LANCIA  
MERCEDES BENZ  
MINI  
OPEL  
PEUGEOT  
PORSCHE  
RENAULT  
ROVER  
SAAB  
SMART  
VOLKSWAGEN  
VOLVO

# BMW BMW

車種	グレード	サスペンション	車種	年式	2018 2017	フロント			リア			
						WONROE	i	本体価格(税別)	WONROE	i	本体価格(税別)	
BMW	1シリーズ E82 クーペ	135i	UC35	Mスポーツ/Mテク	07~13	RE	E7072		¥23,000	E2069		¥15,500
						MX	MX4123	4本 パック	¥77,000		X4	
						MK	MK136		¥9,500	-		
BMW	1シリーズ E87 ハッチバック	116i/118i/120i	UE16/UF16 UF18/UD20 UF20	スタンダードサス	04~11	RE	E7070		¥23,400	E2068		¥14,400
						MX	MX4122	4本 パック	¥75,600		X4	
						PK	PK012		¥5,000	PK167		¥5,500
BMW	1シリーズ E88 カブリオレ	120i	UL20/UM20	スタンダードサス	07~11	RE	E7070		¥23,400	E2068		¥14,400
						MX	MX4122	4本 パック	¥75,600		X4	
		120i	UL20/UM20	Mスポーツ/Mテク	07~11	RE	E7072		¥23,000	E2069		¥15,500
BMW	3シリーズ E30 セダン	318i/318is/320i 320is/325i/325e	A18/A20/A25	スポーツサス 除くMテク/325iX/ オートレベライザー ※スポーツサス用E3411装着用 のストラットシェルケース外径は φ51mm(リテーナーリングの外 側がネジタイプ)です。	83~91	RE	E3411	*	¥18,000	-		
						OR	-			53014		¥14,500
						PK	PK012		¥5,000	-		
BMW	3シリーズ E30 カブリオレ	318i/320i/325i	B18/B20/B25	除くMテク/ オートレベライザー	86~93	RE	E3411		¥18,000	-		
						OR	-			53014		¥14,500
						PK	PK012		¥5,000	-		
BMW	3シリーズ E30 ツーリングワゴン	325i ツーリング	A25	除くMテク/ オートレベライザー	87~95	RE	E3411		¥18,000	-		
						OR	-			53014		¥14,500
						PK	PK012		¥5,000	-		
BMW	3シリーズ E36 セダン	318i	CA18	スタンダードサス	90/12~98	RE	E7032		¥21,000	E1020		¥13,000
						PK	PK012		¥5,000	PK096		¥3,460
						MK	MK045		¥7,000	MK121		¥5,000
	318i	CA18	Mテク	90/12~98	RE	E7034		¥21,000	E1114		¥13,000	
					PK	PK012		¥5,000	PK096		¥3,460	
					MK	-			MK121		¥5,000	
	320i/325i	CB20/CB25	スタンダードサス	90/12~92/6	RE	E7036		¥21,000	E1020		¥13,000	
					PK	PK012		¥5,000	PK096		¥3,460	
					MK	-			MK121		¥5,000	
スタンダードサス *エンジンVANOS システム		92/6~98	RE	E7032		¥21,000	E1020		¥13,000			
			PK	PK012		¥5,000	PK096		¥3,460			
			MK	MK045		¥7,000	MK121		¥5,000			
Mテク	90/12~92/6	RE	E7036		¥21,000	E1114		¥13,000				
		PK	PK012		¥5,000	PK096		¥3,460				
		MK	-			MK121		¥5,000				
Mテク *エンジンVANOS システム	92/6~98/2	RE	E7034		¥21,000	E1114		¥13,000				
		PK	PK012		¥5,000	PK096		¥3,460				
		MK	-			MK121		¥5,000				

MX ショックアブソーバ 4本パック

RE リフレックス OR オリジナル AD アドベンチャー VM バンマグナム MA マックスエア GM ガスマグナム SD ステアリングダンパー

MK マウンティングキット PK プロテクションキット MC マジックキャンバー

車種	★☆☆	拡大鏡	i	2018	工具	フロント			リア		
						WONROE	i	本体価格(税別)	WONROE	i	本体価格(税別)
3シリーズ E36 セダン	323i/328i	CB25/CD28	スタンダードサス *エンジンVANOS システム	94~98	RE	E7032		¥21,000	E1020		¥13,000
					PK	PK012		¥5,000	PK096		¥3,460
					MK	MK045		¥7,000	MK121		¥5,000
					RE	E7034		¥21,000	E1114		¥13,000
					PK	PK012		¥5,000	PK096		¥3,460
					MK	-			MK121		¥5,000
3シリーズ E36 カプリオレ	325i/328i	BJ25/BK28	スタンダードサス *エンジンVANOS システム	93~99	RE	E7032		¥21,000	E1020		¥13,000
					PK	PK012		¥5,000	PK096		¥3,460
					MK	MK045		¥7,000	MK121		¥5,000
					RE	E7034		¥21,000	E1114		¥13,000
					PK	PK012		¥5,000	PK096		¥3,460
					MK	-			MK121		¥5,000
3シリーズ E36 クーペ	318is	BE18/BE19	Mテック *正規輸入車は標準装備	91/10~99	RE	E7034		¥21,000	E1114		¥13,000
					PK	PK012		¥5,000	PK096		¥3,460
					MK	-			MK121		¥5,000
					RE	E7036		¥21,000	E1114		¥13,000
					PK	PK012		¥5,000	PK096		¥3,460
					MK	-			MK121		¥5,000
	320i/325i	BF20/CB25/CD28	Mテック *正規輸入車は標準装備	91/10~92/6	RE	E7034		¥21,000	E1114		¥13,000
					PK	PK012		¥5,000	PK096		¥3,460
					MK	-			MK121		¥5,000
					RE	E7034		¥21,000	E1114		¥13,000
					PK	PK012		¥5,000	PK096		¥3,460
					MK	-			MK121		¥5,000
323i/328i	BF20/CB25/CD28	Mテック *エンジンVANOS システム	94~99	RE	E7034		¥21,000	E1114		¥13,000	
				PK	PK012		¥5,000	PK096		¥3,460	
				MK	-			MK121		¥5,000	
				RE	E4910		¥23,000	E1225		¥13,000	
				MX	MX4101	4本 パック	¥72,000	X4			
				PK	PK012		¥5,000	PK096		¥3,460	
3シリーズ E46 セダン	318i	AY20/AL19	スタンダードサス 除くMスポーツ	98/3~01/9	RE	E4914		¥24,000	E1225		¥13,000
					MX	MX4102	4本 パック	¥74,000	X4		
					PK	PK012		¥5,000	PK096		¥3,460
					MK	MK136		¥9,500	MK121		¥5,000
					RE	E4983		¥25,000	E1343		¥13,000
					MX	MX4103	4本 パック	¥76,000	X4		
	318i/320i 325i/330i	AL19/AM20 AV22/AV25 AV30/AY20	Mスポーツ	98/3~05/2	RE	E4912		¥23,000	E1225		¥13,000
					MX	MX4104	4本 パック	¥72,000	X4		
					PK	PK012		¥5,000	PK096		¥3,460
					MK	MK136		¥9,500	MK121		¥5,000
					RE	E4912		¥23,000	E1225		¥13,000
					MX	MX4104	4本 パック	¥72,000	X4		
320i/323i/328i	AV22/AM20 AM25/AM28	スタンダードサス 除くMスポーツ	98/3~01/9	RE	E4912		¥23,000	E1225		¥13,000	
				MX	MX4104	4本 パック	¥72,000	X4			
				PK	PK012		¥5,000	PK096		¥3,460	
				MK	MK136		¥9,500	MK121		¥5,000	
				RE	E4912		¥23,000	E1225		¥13,000	
				MX	MX4104	4本 パック	¥72,000	X4			

西暦・年号換算

西暦	1988	1989	1990	1991	1992	1993	1994	1995	1996	1997	1998	1999	2000	2001	2002	2003	2004	2005	2006	2007	2008	2009	2010	2011	2012	2013	2014	2015	2016	2017	2018
年号	S63	H01	H02	H03	H04	H05	H06	H07	H08	H09	H10	H11	H12	H13	H14	H15	H16	H17	H18	H19	H20	H21	H22	H23	H24	H25	H26	H27	H28	H29	H30

3-ロー/車  
ALFA ROMEO  
アウディ  
AUDI  
BMW  
BMW  
シトロエン  
CITROEN  
フィアット  
FIAT  
フォード EU  
FORD EU  
ジャガー  
JAGUAR  
ランドローバー  
LAND ROVER  
ランチア  
LANCIA  
メルセデスベンツ  
MERCEDES BENZ  
ミニ  
MINI  
オペル  
OPEL  
プジョー  
PEUGEOT  
ポルシェ  
PORSCHE  
ルノー  
RENAULT  
ローバー  
ROVER  
サアブ  
SAAB  
スマート  
SMART  
フォルクスワーゲン  
VOLKSWAGEN  
ボルボ  
VOLVO

# BMW BMW

車種	年式	エンジン	駆動方式	2018年	フロント			リア			
					WONROE	i	本体価格(税別)	WONROE	i	本体価格(税別)	
3シリーズ E46 セダン	320i/325i	AV22/AM20/AM25	スタンダードサス *エンジンVANOS システム	01/9~05/2	RE	E4916		¥23,000	E1225		¥13,000
					MX	MX4105	4本 パック	¥72,000		X4	
					PK	PK012		¥5,000	PK096		¥3,460
					MK	MK136		¥9,500	MK121		¥5,000
					RE	E4912		¥23,000	E1344		¥13,000
					MX	MX4106	4本 パック	¥72,000		X4	
	330i	AV30	スタンダードサス	99~01/4	PK	PK012		¥5,000	PK096		¥3,460
					MK	MK136		¥9,500	MK121		¥5,000
					RE	E4981		¥24,000	E1344		¥13,000
					MX	MX4107	4本 パック	¥74,000		X4	
					PK	PK012		¥5,000	PK096		¥3,460
					MK	MK136		¥9,500	MK121		¥5,000
3シリーズ E46 クーペ	318Ci	AY20/AL19	スタンダードサス 除くMスポーツ	99~06/9	RE	E4914		¥24,000	E1226		¥13,000
					MX	MX4108	4本 パック	¥74,000		X4	
					PK	PK012		¥5,000	PK096		¥3,460
					MK	MK136		¥9,500	MK121		¥5,000
					RE	E4916		¥23,000	E1344		¥13,000
					MX	MX4109	4本 パック	¥72,000		X4	
	328Ci	AM28	スタンダードサス 除くMスポーツ	99~01/9	PK	PK012		¥5,000	PK096		¥3,460
					MK	MK136		¥9,500	MK121		¥5,000
					RE	E4916		¥23,000	E1344		¥13,000
					MX	MX4109	4本 パック	¥72,000		X4	
					PK	PK012		¥5,000	PK096		¥3,460
					MK	MK136		¥9,500	MK121		¥5,000
330Ci	AV30	スタンダードサス 除くMスポーツ	99~01/4	RE	E4916		¥23,000	E1344		¥13,000	
				MX	MX4109	4本 パック	¥72,000		X4		
				PK	PK012		¥5,000	PK096		¥3,460	
				MK	MK136		¥9,500	MK121		¥5,000	
				RE	E4981		¥24,000	E1344		¥13,000	
				MX	MX4107	4本 パック	¥74,000		X4		
318Ci/330Ci	AY20/AL19 AM28/AV30	Mスポーツ	99~06/9	PK	PK012		¥5,000	PK096		¥3,460	
				MK	MK136		¥9,500	MK121		¥5,000	
				RE	E4983		¥25,000	E1343		¥13,000	
				MX	MX4103	4本 パック	¥76,000		X4		
				PK	PK012		¥5,000	PK096		¥3,460	
				MK	MK136		¥9,500	MK121		¥5,000	
3シリーズ E46 カブリオレ	330Ci	AV30	スタンダードサス 除くMスポーツ	00~07/3	RE	E4912		¥23,000	E1344		¥13,000
					MX	MX4106	4本 パック	¥72,000		X4	
					PK	PK012		¥5,000	PK096		¥3,460
					MK	MK136		¥9,500	MK121		¥5,000
					RE	E4983		¥25,000	E1343		¥13,000
					MX	MX4103	4本 パック	¥76,000		X4	
	Mスポーツ			00/11~07/3	PK	PK012		¥5,000	PK096		¥3,460
					MK	MK136		¥9,500	MK121		¥5,000
					RE	E4983		¥25,000	E1343		¥13,000
					MX	MX4103	4本 パック	¥76,000		X4	
					PK	PK012		¥5,000	PK096		¥3,460
					MK	MK136		¥9,500	MK121		¥5,000

MX ショックアブソーバ 4本パック

RE リフレックス OR オリジナル AD アドベンチャー VM バンマグナム MA マックスエア GM ガスマグナム SD ステアリングダンパー

MK マウンティングキット PK プロテクションキット MC マジックキャンバー

車種	★☆☆	検索	i	2018	工具	フロント			リア			
						WONROE	i	本体価格(税別)	WONROE	i	本体価格(税別)	
3シリーズ E46 ツーリングワゴン	318i ツーリング	AY20/AL19	スタンダードサス 除くMスポーツ	99~05/9	RE	E4910		¥23,000	E1344		¥13,000	
					MX	MX4110	4本 パック	¥72,000		X4		
					PK	PK012		¥5,000	PK096		¥3,460	
					MK	MK136		¥9,500	MK121		¥5,000	
					RE	E4912		¥23,000	E1344		¥13,000	
					MX	MX4111	4本 パック	¥72,000		X4		
	325i ツーリング 328i ツーリング	AV25/AM28	スタンダードサス 除くMスポーツ	99~05/9	RE	E4912		¥23,000	E1344		¥13,000	
					MX	MX4111	4本 パック	¥72,000		X4		
					PK	PK012		¥5,000	PK096		¥3,460	
					MK	MK136		¥9,500	MK121		¥5,000	
					RE	E4983		¥25,000	E1343		¥13,000	
					MX	MX4103	4本 パック	¥76,000		X4		
3シリーズ E46 コンパクト	316ti コンパクト 318ti コンパクト	AT18/AU20	スタンダードサス 除くMスポーツ	01/6~05/2	RE	E4914		¥24,000	E1226		¥13,000	
					MX	MX4108	4本 パック	¥74,000		X4		
					PK	PK012		¥5,000	PK096		¥3,460	
					MK	MK136		¥9,500	MK121		¥5,000	
					RE	E7070		¥23,400	E2068		¥14,400	
					MX	MX4122	4本 パック	¥75,600		X4		
	3シリーズ E90 セダン	320i/323i/325i	VA20/VB23/VB25 PG20/PG20G	スタンダードサス 除くMスポーツ/4WD	05~12	RE	E7070		¥23,400	E2068		¥14,400
						MX	MX4122	4本 パック	¥75,600		X4	
						PK	PK012		¥5,000	PK167		¥5,500
						MK	MK136		¥9,500	-		
						RE	E7072		¥23,000	E2069		¥15,500
						MX	MX4123	4本 パック	¥77,000		X4	
3シリーズ E91 ワゴン		320i/325i	VR20/VS25/US20	スタンダードサス 除くMスポーツ/4WD	05~12	RE	E7070		¥23,400	E2068		¥14,400
						MX	MX4122	4本 パック	¥75,600		X4	
						PK	PK012		¥5,000	PK167		¥5,500
						MK	MK136		¥9,500	-		
						RE	E7072		¥23,000	E2069		¥15,500
						MX	MX4123	4本 パック	¥77,000		X4	
	3シリーズ E92 クーペ	320i/325i	WA20/KD20 KD20G/KE25	スタンダードサス 除くMスポーツ/4WD	07~13	RE	E7072		¥23,000	E2068		¥14,400
						MX	MX4130	4本 パック	¥74,800		X4	
						PK	PK012		¥5,000	PK167		¥5,500
						MK	MK136		¥9,500	-		
						RE	E7072		¥23,000	E2069		¥15,500
						MX	MX4123	4本 パック	¥77,000		X4	
3シリーズ E93 カブリオレ		335i	WL35	除くMテク	07~	RE	E7072		¥23,000	E2069		¥15,500
						MX	MX4123	4本 パック	¥77,000		X4	
						MK	MK136		¥9,500	-		
						OR	MG998		¥22,000	26624		¥19,000
						PK	PK012		¥5,000	-		
						MK	MK036		¥12,000	-		

西暦・年号換算

西暦	1988	1989	1990	1991	1992	1993	1994	1995	1996	1997	1998	1999	2000	2001	2002	2003	2004	2005	2006	2007	2008	2009	2010	2011	2012	2013	2014	2015	2016	2017	2018
年号	S63	H01	H02	H03	H04	H05	H06	H07	H08	H09	H10	H11	H12	H13	H14	H15	H16	H17	H18	H19	H20	H21	H22	H23	H24	H25	H26	H27	H28	H29	H30

3-ロー/車  
ALFA ROMEO  
アウディ  
AUDI  
BMW  
BMW  
シトロエン  
CITROEN  
フィアット  
FIAT  
フォードEU  
FORD EU  
ジャガー  
JAGUAR  
ランドローバー  
LAND ROVER  
ランディア  
LANCIA  
メルセデスベンツ  
MERCEDES-BENZ  
ミニ  
MINI  
オペル  
OPEL  
プジョー  
PEUGEOT  
ポルシェ  
PORSCHE  
ルノー  
RENAULT  
ローバー  
ROVER  
サアブ  
SAAB  
スマート  
SMART  
フォルクスワーゲン  
VOLKSWAGEN  
ボルボ  
VOLVO

# BMW BMW

車種	年式	エンジン	駆動方式	年式	グレード	フロント			リア			
						WONROE	i	本体価格(税別)	WONROE	i	本体価格(税別)	
5シリーズ E34 セダン	520i	HB20 [純正番号] 31321092283 31321139407 31321139410	スタンダードサス 除くMテク/電調式/ オートレベライザー ※ステム(ショック上部先端) ロックナットサイズは M14X1.5、アッパーサ ポートショック取付部内径 はΦ14mmです。	90/7~95	RE	E3818	※	¥20,400	E2001		¥17,500	
						MX	MX4112	4本 パック	¥75,800		X4	
						PK	PK012		¥5,000	-		
	525i/535i	[純正番号] 31321092284 31321139408 31321139411	スタンダードサス 除くMテク/電調式/ オートレベライザー ※ステム(ショック上部先端) ロックナットサイズは M14X1.5、アッパーサ ポートショック取付部内径 はΦ16mmです。	90/7~92/9	RE	E3805	※	¥18,000	E2001		¥17,500	
						MX	MX4114	4本 パック	¥71,000		X4	
						PK	PK012		¥5,000	-		
	525i	[純正番号] 31321139409	スポーツサス 除くMテク/電調式/ オートレベライザー ※ステム(ショック上部先端) ロックナットサイズは M14X1.5、アッパーサ ポートショック取付部内径 はΦ16mmです。	90/7~92/9	RE	E3805	※	¥18,000	E2001		¥17,500	
						MX	MX4114	4本 パック	¥71,000		X4	
						MK	-			MK122		¥8,000
	525i	[純正番号] 31321139407 31321139410 31321091000 31321092283	除くMテク/電調式/ オートレベライザー ※ステム(ショック上部先端) ロックナットサイズは M14X1.5、アッパーサ ポートショック取付部内径 はΦ14mmです。	92/9~95	RE	E3818	※	¥20,400	E2001		¥17,500	
						MX	MX4112	4本 パック	¥75,800		X4	
						PK	PK012		¥5,000	-		
MK						MK036		¥12,000	MK122		¥8,000	
RE						E3805	※	¥18,000	E2001		¥17,500	
MX						MX4114	4本 パック	¥71,000		X4		
530i/535i/540i	[純正番号] 31321139408 31321139409	除くMテク/電調式/ オートレベライザー ※ステム(ショック上部先端) ロックナットサイズは M14X1.5、アッパーサ ポートショック取付部内径 はΦ16mmです。	92/9~95	RE	E3805	※	¥18,000	E2001		¥17,500		
					MX	MX4114	4本 パック	¥71,000		X4		
					PK	PK012		¥5,000	-			
					MK	-			MK122		¥8,000	
					RE	E4622		¥29,000	E2040		¥26,000	
					MX	MX4115	4本 パック	¥110,000		X4		
5シリーズ E39 セダン	525i/528i/530i	DD25/DD28 DM25/DM28 DT25/DT30	スタンダードサス 除くMテク/電調式/ エアサス/オートレベライザー	95/9~03/9	RE	E4622		¥29,000	E2040		¥26,000	
						MX	MX4115	4本 パック	¥110,000		X4	
						RE	E4624		¥29,000	E2041		¥21,000
	540i	DN44	スタンダードサス 除くMテク/電調式/ エアサス/オートレベライザー	95/9~03/9	RE	E4626		¥26,000	E2040		¥26,000	
						MX	MX4117	4本 パック	¥104,000		X4	
						RE	E4628		¥29,000	E2041		¥21,000
525i/530i/540i	NA25/NA30/NB44 NE25/NE30/NU25 NU30	スタンダードサス 除くMスポーツ/ スポーツサス	03/5~10	RE	E4644		¥33,000	E2065		¥23,500		
					MX	MX4124	4本 パック	¥113,000		X4		
					PK	PK176		¥5,000	PK166		¥5,500	
525i/530i	DS25/DS30	Mスポーツ/Mテク	95/9~03/9	RE	E4624		¥29,000	E4397		¥22,000		
					MX	MX4120	4本 パック	¥102,000		X4		
					RE	E4646		¥33,000	E2066		¥26,200	
525i/530i	DS25/DS30	Mスポーツ/Mテク	95/9~03/9	RE	E4624		¥29,000	E4397		¥22,000		
					MX	MX4120	4本 パック	¥102,000		X4		
					MX	MX4118	4本 パック	¥100,000		X4		
5シリーズ E39 ツーリングワゴン	525i ツーリング 528i ツーリング 530i ツーリング	DS25/DD28 DP28/DS30	スタンダードサス	95/9~03/9	RE	E4622		¥29,000	E4397		¥22,000	
						MX	MX4119	4本 パック	¥102,000		X4	
						RE	E4644		¥33,000	E2065		¥23,500
	525i ツーリング 530i ツーリング	DS25/DS30	Mスポーツ/Mテク	95/9~03/9	RE	E4624		¥29,000	E4397		¥22,000	
						MX	MX4120	4本 パック	¥102,000		X4	
						MX	MX4119	4本 パック	¥102,000		X4	
5シリーズ E60 セダン	525i ツーリング 530i ツーリング	NG25/NL25 PU25/NL30 PU30	スタンダードサス 除くMスポーツ/ スポーツサス	04/5~10	RE	E4648		¥24,000	E4757		¥29,000	
						MX	MX4126	4本 パック	¥106,000		X4	
						PK	PK176		¥5,000	PK177		¥4,600
	525i ツーリング 530i ツーリング	MT25/MU30 MU35/MX20 XL20/XL28	含むMスポーツ 除く4WD/ダイナミック ダンピングコントロール	10/3~	RE	E4038		¥36,500	E2082		¥29,000	
						MX	MX4127	4本 パック	¥117,200		X4	
						RE	E4650		¥33,600	E4758		¥25,000
525i ツーリング 528i ツーリング 535i ツーリング 523d ツーリング	FP25/FR30/FR35 FW20/FZ35/XG20 XG28	含むMスポーツ 除く4WD/ダイナミック ダンピングコントロール	10/3~	RE	E4038		¥36,500	E4769		¥30,000		
					MX	MX4127	4本 パック	¥117,200		X4		
					RE	E4650		¥33,600	E4758		¥25,000	

MX ショックアブソーバ 4本パック

RE リフレックス OR オリジナル AD アドベンチャー VM バンマグナム MA マックスエア GM ガスマグナム SD ステアリングダンパー

MK マウンティングキット PK プロテクションキット MC マジックキャンバー



車種	★☆☆	🔍	i	📅 2018	🔧	フロント			リア			
						WONROE	i	本体価格(税別)	WONROE	i	本体価格(税別)	
6シリーズ E24	628CSi/635CSi		除くMテク/電調式/ オートレベライザー	82/6~90	OR	MG998		¥22,000	26624		¥19,000	
					PK	PK012		¥5,000	-			
					MK	MK036		¥12,000	-			
7シリーズ E38	728i/730i/740i		除くMスポーツ/エアサス/ 電調式/スポーツサス/ オートレベライザー	94~01	RE	E4605		¥28,700	E2025		¥26,000	
					MX	MX4121	4本 パック	¥109,400		X4		
					PK	PK012		¥5,000	-			
					MK	MK135		¥12,000	-			
X1 E84	sDrive 1.8i sDrive 2.0i	VL18/VL20	除く4WD/スポーツサス	10/1~	AD	D0038		¥28,000	D8080		¥30,000	
					PK	PK176		¥5,000	PK167		¥5,500	
					MK	MK136		¥9,500	MK379	上	¥2,800	
	xDrive 2.0i xDrive 2.5i xDrive 2.8i	VL25/VM20	除くFF/スポーツサス	10/1~	AD	D0036		¥28,000	D8080		¥30,000	
					PK	PK176		¥5,000	PK167		¥5,500	
					MK	MK136		¥9,500	MK379	上	¥2,800	
X3 E83	2.5i/2.5si/3.0i 3.0si	PA25/PA30 PC25/PC30		04/1~11	AD	D0405		¥30,000	D4005		¥17,000	
					PK	-			PK172		¥6,500	
					MK	MK136		¥9,500	MK206		¥4,460	
X5 E53	3.0i/4.4i/4.6is	FA30/FA30N FB44/FB44N FB46	除くフロントエアサス/ 電調式/ スポーツサス/ オートレベライザー	00/5~07	AD	D0407		¥34,000	D4003		¥20,000	
					PK	PK151		¥6,000	PK152		¥7,000	
					MK	MK273		¥19,000	MK274		¥10,000	
X5 E70	3.0s/4.8i xDrive 30i xDrive 35i xDrive 35d	FE30/FE48 ZV30S/ZW30S	除く電調式/Mスポーツ/ セルフレベリング	07~13	AD	D0305		¥34,000	D0306		¥30,000	
					MX	MX4128	4本 パック	¥128,000		X4		
				セルフレベリング 除く電調式/Mスポーツ	07~13	AD	D0305		¥34,000	D0309		¥30,000
						MX	MX4129	4本 パック	¥128,000		X4	
X6 E71	xDrive 35i	FG30/FG35	除く電調式/Mスポーツ/ セルフレベリング*	08~14	AD	D0305		¥34,000	D0306		¥30,000	
					MX	MX4128	4本 パック	¥128,000		X4		
				セルフレベリング 除く電調式/Mスポーツ	08~14	AD	D0305		¥34,000	D0309		¥30,000
						MX	MX4129	4本 パック	¥128,000		X4	
Z3 E36	1.9/2.0/3.0	CH19/CL20 CN22/CN30	Mテク *正規輸入車は標準装備	94~99	RE	E7038		¥23,500	E1203		¥16,000	
					MK	MK045		¥7,000	MK121		¥5,000	
Z4 E85 ロードスター	2.2/2.5/3.0Si	BT22/BT25 BT30/BU25 BU30	除くMテク/ スポーツサス	03/2~	OR	G8163	右	¥33,000	G1136		¥23,000	
					OR	G8164	左	¥33,000				
					PK	PK012		¥5,000	-			
					MK	MK045		¥7,000	MK121		¥5,000	
Z4 E86 クーペ	3.0Si	DU30	除くMテク/ スポーツサス	03/2~	OR	G8163	右	¥33,000	G1136		¥23,000	
					OR	G8164	左	¥33,000				
					PK	PK012		¥5,000	-			
					MK	MK045		¥7,000	MK121		¥5,000	

西暦・年号換算

西暦	1988	1989	1990	1991	1992	1993	1994	1995	1996	1997	1998	1999	2000	2001	2002	2003	2004	2005	2006	2007	2008	2009	2010	2011	2012	2013	2014	2015	2016	2017	2018
年号	S63	H01	H02	H03	H04	H05	H06	H07	H08	H09	H10	H11	H12	H13	H14	H15	H16	H17	H18	H19	H20	H21	H22	H23	H24	H25	H26	H27	H28	H29	H30

3-ロー/車  
ALFA ROMEO  
アウディ  
AUDI  
BMW  
BMW  
シトロエン  
CITROEN  
フィアット  
FIAT  
フォードEU  
FORD EU  
ジャガー  
JAGUAR  
ランドローバー  
LAND ROVER  
ランディア  
LANCIA  
メルセデスベンツ  
MERCEDES BENZ  
ミニ  
MINI  
オペル  
OPEL  
プジョー  
PEUGEOT  
ポルシェ  
PORSCHE  
ルノー  
RENAULT  
ローバー  
ROVER  
サアブ  
SAAB  
スマート  
SMART  
フォルクスワーゲン  
VOLKSWAGEN  
ボルボ  
VOLVO

# CITROEN シトロエン

車種	エンジン	ボディタイプ	情報	年式	作業	フロント			リア												
						WONROE	i	本体価格(税別)	WONROE	i	本体価格(税別)										
C2	1.4VTR/1.6VTR 1.6VTS	A6KFV/A6NFS A6NFU		03/9~	RE	E4995		¥14,000	E1318		¥12,000										
					PK	PK104		¥5,000	-												
C3	1.4/1.6	A8KFV/A8NFU A31KFU/A31NFU		01/9~09	RE	E4995		¥14,000	E1318		¥12,000										
					PK	PK104		¥5,000	-												
	1.2/1.6	A55F01/A5HM01	シエルケース下部φ47	10/1~	OR	G8204	右	¥12,500	G1168		¥10,000										
					OR	G8205	左	¥12,500													
	シエルケース下部φ51	A55F01/A5HM01	シエルケース下部φ51	10/1~	PK	PK150		¥4,000	-												
					MK	MK321		¥6,000	-												
					OR	G8206	右	¥12,500	G1168		¥10,000										
					OR	G8207	左	¥12,500													
PK	PK150		¥4,000	-																	
										MK	MK321		¥6,000	-							
C4	1.6i/2.0i ハッチバック	B5NFU/B5RFJ B55FW/B55FT		04/11~10	RE	E4752		¥20,000	E2056		¥13,000										
					PK	PK124		¥8,000	PK131		¥8,000										
					MK	MK196		¥12,000	MK205		¥5,000										
					MC	MC112		¥7,500	-												
	1.6i/2.0i クーペ	B5NFU/B5RFK		04/11~08/7	RE	E4752		¥20,000	E2056		¥13,000										
					PK	PK124		¥8,000	PK131		¥8,000										
					MK	MK196		¥12,000	MK205		¥5,000										
	MC	MC112		¥7,500	-																
											1.6	B75F01/B75F02S		09/11~	RE	E7115		¥17,000	E2081		¥14,000
															PK	PK124		¥8,000	PK131		¥8,000
MK	MK322		¥5,200	-																	
MC	MC212		¥7,500	-																	
										C4 PICASSO C4ピカソ	1.8 16V/2.0 16V 1.6 HDi/2.0HDi	B58RFJ/B58RFJP B585FTP/B585FXP B585F02P/B585F04P		06/11~12	OR	G7327	右	¥20,000	G2226		¥16,000
															OR	G7328	左	¥20,000			
PK	PK124		¥8,000	-																	
MK	MK196		¥12,000	-																	
DS3	1.6	A5C5F01 A5C5F02 A5C5F04	シエルケース下部φ47 除くカブリオレ/レーシング	10/1~	OR	G8204	右	¥12,500	G1168		¥10,000										
					OR	G8205	左	¥12,500													
					PK	PK150		¥4,000	-												
					MK	MK321		¥6,000	-												
					シエルケース下部φ51 除くカブリオレ/レーシング	A5C5F01 A5C5F02 A5C5F04	シエルケース下部φ51 除くカブリオレ/レーシング	10/1~	OR	G8206	右	¥12,500	G1168		¥10,000						
									OR	G8207	左	¥12,500									
PK	PK150		¥4,000	-																	
										MK	MK321		¥6,000	-							
DS4		B7C5F02S B7C5F03S B7C5F06S B7C5G01		11/4~	RE	E7106		¥17,000	-												
					PK	PK124		¥8,000	-												
					MK	MK322		¥5,200	-												
					XSARA クサラ	1.6/1.8 セダン/クーペ/ハッチバック	N6NF/N6LF N6NFR		97/7~00/9	RE	E7062		¥15,000	E5001		¥12,000					
PK	PK006		¥5,500	-																	
MK	MK097		¥11,000	-																	

RE リフレックス OR オリジナル AD アドベンチャー VM バンマグナム MA マックスエア GM ガスマグナム SD ステアリングダンパー

43 MK マウンティングキット PK プロテクションキット MC マジックキャンバー



# FIAT フィアット

車種	★☆☆	🔍	i	📅 2018	🔧	フロント			リア		
						MONROE	i	本体価格(税別)	MONROE	i	本体価格(税別)
500	全車 含むジャルディニエラ			57~76	OR	R1584		¥12,000	R1550		¥12,000
500/500C/500S	0.9 ツインエア 1.2/1.4	31209/31212 31214	除くアバルト	07/10~	OR	G7305	右	¥17,000	G1083		¥13,000
					OR	G7306	左	¥17,000			
					PK	PK148		¥7,000	-		
					MK	MK095		¥8,000	-		
BARCETTA ハルケッタ	1.8	183A1/183A6		95/6~	RE	E4580		¥23,000	E1175		¥14,000
					MC	MC110		¥7,500	-		
GRANDE PUNTO グランデプント	1.4	199142/199141		06~	RE	E7068		¥17,500	E1354		¥14,000
					PK	PK140		¥7,700	PK018		¥7,100
					MK	MK305		¥10,000	-		
MULTIPLA マルチプラ	ELX/ELXプラス	186B6		98~	RE	E4937		¥27,000	E1258		¥14,000
					PK	PK288		¥6,000	-		
					MK	MK048		¥10,000	-		
					MC	MC110		¥7,500	-		
PADNA バンダ	1.0 FF/1.1 FF	141A2/141AKA F141B3		86/3~03/8	OR	R11038		¥23,000	R3420		¥14,000
					PK	PK012		¥5,000	PK127		¥4,500
					MK	MK029		¥6,500	-		
					MC	MC210		¥7,500	-		
	1.0 4WD/1.1 4WD	141A4/141AKB F153A2		86/3~03/8	OR	11169		¥18,000	R3439		¥12,000
					PK	PK012		¥5,000	PK127		¥4,500
					MK	MK029		¥6,500	-		
					MC	MC112		¥7,500	-		
	1.2 FF	16912	除くバン	03/9~	OR	16381	右	¥15,000	23977		¥11,000
					OR	16382	左	¥15,000			
					PK	PK148		¥7,000	-		
					MK	MK095		¥8,000	-		
PUNTO プント	1.2/1.2 16V	188A5		99~10	OR	16417		¥15,000	23473		¥10,000
					MK	MK095		¥8,000	-		
					MC	MC110		¥7,500	-		
	1.8 HGT 1.8 HGTアバルト	188A1/188A6		99~10	OR	16417		¥15,000	23473		¥10,000
					MK	MK095		¥8,000	-		
					MC	MC110		¥7,500	-		
	1.4	199144		12/3~	RE	E7068		¥17,500	E1354		¥14,000
					PK	PK140		¥7,700	PK018		¥7,100
					MK	MK305		¥10,000	-		
PUNTO EVO プントエヴォ	1.4	199144		09~12	RE	E7068		¥17,500	E1354		¥14,000
					PK	PK140		¥7,700	PK018		¥7,100
					MK	MK305		¥10,000	-		

## 西暦・年号換算

西暦	1988	1989	1990	1991	1992	1993	1994	1995	1996	1997	1998	1999	2000	2001	2002	2003	2004	2005	2006	2007	2008	2009	2010	2011	2012	2013	2014	2015	2016	2017	2018
年号	S63	H01	H02	H03	H04	H05	H06	H07	H08	H09	H10	H11	H12	H13	H14	H15	H16	H17	H18	H19	H20	H21	H22	H23	H24	H25	H26	H27	H28	H29	H30

3-ETV/車  
 ALFA ROMEO  
 AUDI  
 BMW  
 CITROEN  
 FIAT  
 FORD EU  
 JAGUAR  
 LAND ROVER  
 LANCIA  
 MERCEDES BENZ  
 MINI  
 OPEL  
 PEUGEOT  
 PORSCHE  
 RENAULT  
 ROVER  
 SAAB  
 SMART  
 VOLKSWAGEN  
 VOLVO

# FIAT 500 ローダウンサスペンションキット

適応車種	エンジン	4気筒 (1.2L / 1.4L)	ツインエア
	型式	ABA31212 / ABA31214	ABA31209
	ダウン量	15 ~ 20mm	
サスペンションキット		<b>MFK01</b> ¥90,000	<b>MFK02</b> ¥90,000
構成品	フロントショック (右)	<b>MJF001F</b> ¥22,000 ※1本単価	
	フロントショック (左)	<b>MJF002F</b> ¥22,000 ※1本単価	
	リアショック	<b>MJF003R</b> ¥20,000 ※1本単価	
	ローダウンスプリング	<b>SJF401</b> ¥42,000	<b>SJF402</b> ¥42,000
	フロントアッパーマウント	<b>MK095</b> ¥8,000 ※1個単価	

- ヨーロッパ車
- ALFA ROMEO
- AUDI
- BMW
- CITROEN
- FIAT**
- FORD EU
- JAGUAR
- LAND ROVER
- LANCIA
- MERCEDES BENZ
- MINI
- OPEL
- PEUGEOT
- PORSCHE
- RENAULT
- ROVER
- SAAB
- SMART
- VOLKSWAGEN
- VOLVO

RE リフレックス
 OR オリジナル
 AD アドベンチャー
 VM バンマグナム
 MA マックスエア
 GM ガスマグナム
 SD ステアリングダンパー

45 MK マウンティングキット
 PK プロテクションキット
 MC マジックキャンバー

# FORD EU フォード EU

車種	★☆☆	検索	i	2018	工具	フロント			リア		
						MONROE	i	本体価格 (税別)	MONROE	i	本体価格 (税別)
Ka	1.3			98/10~00/3	OR	G16258		¥19,000	23902		¥16,500
				00/4~03/4	OR	G16258		¥19,000	-		
KUGA クーガ		WF0HYDP		08/3~12	RE	E4652		¥16,300	E7807		¥10,200
					PK	PK156		¥2,640	-		
					MK	MK282		¥8,000	-		
FIESTA フィエスタ	エコブースト	WF0SFJ		08/7~	OR	-			44001		¥9,800
					PK	PK291		¥6,070	-		
					MK	MK317		¥11,000	-		
FOCUS フォーカス	2.0	MPBMDG/MP8MGD		11~	RE	E7104		¥9,800	E1340		¥8,500

## 西暦・年号換算

西暦	1988	1989	1990	1991	1992	1993	1994	1995	1996	1997	1998	1999	2000	2001	2002	2003	2004	2005	2006	2007	2008	2009	2010	2011	2012	2013	2014	2015	2016	2017	2018
年号	S63	H01	H02	H03	H04	H05	H06	H07	H08	H09	H10	H11	H12	H13	H14	H15	H16	H17	H18	H19	H20	H21	H22	H23	H24	H25	H26	H27	H28	H29	H30







# JAGUAR ジャガー

車種	★☆☆	🔍	i	📅 2018	🔧	フロント			リア		
						WONROE	i	本体価格(税別)	WONROE	i	本体価格(税別)
XJ Type	XJ6	JAJLS	※リアは片輪につき2本(合計4本)使用します。リアのアップーサポートは純正再使用です。	68~86	OR	43027		¥17,000	43013	※	¥19,000
	XJ12/ソプリン V12 タイムラーダブルシックス		※リアは片輪につき2本(合計4本)使用します。リアのアップーサポートは純正再使用です。	72~93/2	OR	43027		¥17,000	43013	※	¥19,000
XJ Type (XJ40 シリーズ)	XJ6/ソプリン/タイムラー	JLS/JLG/JLD	車体No. →696458 除くオートレベライザー ※リアのスプリングシートは純正再使用です。	86/10~94/3	OR	43067		¥24,000	G55008	※	¥30,000
	XJ12 タイムラーダブルシックス	JLS/JLG/JLD	車体No. →696458 除くオートレベライザー ※リアのスプリングシートは純正再使用です。	93/3~94/3	OR	43067		¥24,000	G55008	※	¥30,000
	XJ6/タイムラー XJ12/ソプリン タイムラーダブルシックス タイムラー	JLS/JLG/JLD	車体No. 696459→ 除くオートレベライザー	94/4~94/11	OR	43067		¥24,000	-		
XJ Type (XJ300 シリーズ)	XJ6/タイムラー/XJ12 タイムラーダブルシックス	JLGA/JLDA	除くスポーツサス/ 電調式/オートレベライザー	94/9~97/9	RE	E5044		¥30,000	E5606		¥32,000
XJ8 (X308 シリーズ)	3.2/4.0 (V8)	JLGB/JLGC/JLDB JLDC/J13KB/J13LB	除く電調式/ オートレベライザー	97/9~03/3	RE	-			E5606		¥32,000
XJS/XJSC	3.6/4.0/5.3 クーペコンバーチブル	JCW/JDD/JDW/JED JED2/JEW/JJJCX JNJEX	除くオートレベライザー ※リアは片輪につき2本(合計4本)使用します。リアのアップーサポートは純正再使用です。	75~96/3	OR	43027		¥17,000	43013	※	¥19,000

RE リフレックス OR オリジナル AD アドベンチャー VM バンマグナム MA マックスエア GM ガスマグナム SD ステアリングダンパー

MK マウンティングキット PK プロテクションキット MC マジックキャンパー

# LAND ROVER ランドローバー

	★★★					フロント 			リア 		
						MONROE	i	本体価格 (税別)	MONROE	i	本体価格 (税別)
DEFENDER 90 ディフェンダー 90		LD30		83~	AD	D6628		¥14,000	D6629		¥14,000
DEFENDER 110 ディフェンダー 110		LD25		83~	AD	D6628		¥14,000	D6629		¥14,000
DISCOVERY I ディスカバリー I		LJL/LJR/LJ36D		94~99	AD	D6437		¥19,000	D6643		¥17,000
DISCOVERY II ディスカバリー II	ACE (アクティブ・コーナリング ・エンハンスメント)	LT94A/LT56A LT56	除くエアサス	99~05	AD	D8350		¥14,000	D8347		¥14,000
	ACE (アクティブ・コーナリング ・エンハンスメント) + エアサス	LT94A/LT56A LT56		99~05	AD	D8350		¥14,000	D8348		¥16,000
RANGE ROVER I レンジローバー I	エアサス	LH38D/LH36D LH40D		92/8~94	AD	D8641		¥16,000	D6643		¥17,000
					SD	R3256		¥13,000	-		
RANGE ROVER CLASSIC レンジローバークラシック	エアサス	LH38D/LH36D LH40D		94~96	AD	D8641		¥16,000	D6643		¥17,000
					SD	R3256		¥13,000	-		
RANGE ROVER II レンジローバー II		LP42D/LP46D LP58D/LP60D		94~02	AD	D8644		¥16,000	D8645		¥16,000

## 西暦・年号換算

西暦	1988	1989	1990	1991	1992	1993	1994	1995	1996	1997	1998	1999	2000	2001	2002	2003	2004	2005	2006	2007	2008	2009	2010	2011	2012	2013	2014	2015	2016	2017	2018
年号	S63	H01	H02	H03	H04	H05	H06	H07	H08	H09	H10	H11	H12	H13	H14	H15	H16	H17	H18	H19	H20	H21	H22	H23	H24	H25	H26	H27	H28	H29	H30

# LANCIA ランチア

車種	エンジン	検索	情報	2018 2017	ギア	フロント			リア		
						WONROE	i	本体価格(税別)	WONROE	i	本体価格(税別)
Y イプシロン	1.1/1.2/1.4			95/12~03/9	OR	G16243		¥19,000	43103		¥13,000
					MC	MC110		¥7,500	-		
YPSILON イプシロン	1.4/1.3 Multijet			03~11	RE	E7027		¥21,000	E1333		¥15,000
					PK	PK161		¥8,500	-		
MUSA ムーザ	1.4			03~11	RE	E7027		¥21,000	E1333		¥15,000
					PK	PK161		¥8,500	-		

- 3-ロー/1車
- ALFA ROMEO
- AUDI
- BMW
- CITROEN
- FIAT
- FORD EU
- JAGUAR
- LAND ROVER
- LANCIA
- MERCEDES BENZ
- MINI
- OPEL
- PEUGEOT
- PORSCHE
- RENAULT
- ROVER
- SAAB
- SMART
- VOLKSWAGEN
- VOLVO

**MX** ショックアブソーバ4本パック

**RE** リフレックス **OR** オリジナル **AD** アドベンチャー **VM** バンマグナム **MA** マックスエアー **GM** ガスマグナム **CV** 電子制御式 **SD** ステアリングダンパー

49 **MK** マウンティングキット **PK** プロテクションキット **MC** マジックキャンバー

# MERCEDES BENZ メルセデスベンツ

車種	★☆☆	検索	i	2018	フロント	リア		
						WONROE	本体価格(税別)	WONROE
Aクラス W168	A160/A160L A190	168033/168032 168133		97/6~04/8	RE E4390	¥14,000	E5090	¥12,500
					MX MX4001	4本パック ¥53,000	X4	
Aクラス W169	A170/A200 A200T	169032/169033 169034	除くスポーツライン/ アバンギャルド	04~12	RE E7093	¥18,000	E5116	¥10,000
					MX MX4020	4本パック ¥56,000	X4	
					PK PK170	¥5,500	-	
					MK MK378	¥17,000	-	
					MC MC116	¥7,500	-	
Bクラス W245	B170/B180 B200/B200T	245232/245233 245234	除くスポーツライン	05~11/11	RE E7099	¥27,000	E5116	¥10,000
					MX MX4021	4本パック ¥74,000	X4	
					PK PK170	¥5,500	-	
					MK MK378	¥17,000	-	
					MC MC116	¥7,500	-	
Cクラス W202 セダン	C200K/C220 C230/C240 C280/C250D	202020/202022 202023/202026 202029/202125	除くスポーツライン/ オートレベライザー/ AMG	93~00	RE E5026	¥18,000	E5027	¥18,000
					MX MX4002	4本パック ¥72,000	X4	
	C280	202028/202029	除くスポーツライン/ オートレベライザー	93~00	RE E5055	¥16,000	E5027	¥18,000
スポーツライン	202020/202022 202023/202026 202028/202029		93~00	RE E5092	¥16,000	E5029	¥16,000	
Cクラス W203 セダン	C180/C180K C200K C230/C230K C240/C280 C320	203035/203040 203042/203045 203046/203052 203054/203061 203064	除くスポーツパッケージ/ 4Matic/AMG	00/5~07	RE E4630	¥25,000	E5098	¥20,000
					MX MX4003	4本パック ¥90,000	X4	
					MK MK198	¥22,800	-	
	スポーツ/アバンギャルド	203035/203040 203042/203045 203046/203052 203054/203061 203064	除く4Matic	00/5~07	RE E4632	¥25,000	E5108	¥20,000
	MX MX4011	4本パック ¥90,000	X4					
	MK MK198	¥22,800	-					
Cクラス W204 セダン	C200/C250 C300	204049/204048 204041/204047 204052	除く4Matic/ 電子制御サス/ダイナミック ハンドリングパッケージ	07~14/7	RE E4654	¥27,000	E5117	¥20,000
					MX MX4012	4本パック ¥94,000	X4	
	PK PK301	¥6,800	PK340	¥9,000				
	MK MK280	¥17,800	MK377	¥15,300				
C200/C250 C300/C350	204041/204047 204048/204049 204052/204054 204057	アバンギャルド/ダイナミック ハンドリングパッケージ(アジ リティコントロールサスペン ション) 除くAMG	07~	CV C2508	¥130,000	C1510	¥65,000	
Cクラス S202ワゴン T202ワゴン	C200/C200K C230/C240 C240K	202080/202083 202086/202087 202088	除くスポーツライン/ オートレベライザー	00/4~07	RE E5055	¥16,000	E5053	¥20,000
Cクラス S203 ワゴン	C180/C180K C200/C200K C230/C230K C240/C280/C320	203235/203240 203242/203245 203261/203264	除くスポーツライン/ アバンギャルド/ 4Matic	01~07	RE E4630	¥25,000	E5098	¥20,000
					MX MX4003	4本パック ¥90,000	X4	
	MK MK198	¥22,800	-					
	スポーツ/アバンギャルド	203235/203240 203242/203245 203252/203254 203261/203264	除く4Matic	01~07	RE E4632	¥25,000	E5108	¥20,000
MX MX4011	4本パック ¥90,000	X4						
MK MK198	¥22,800	-						
Cクラス S204 ワゴン	C200/C250 C300	204241/204247 204248/204249 204252/204254	除く4Matic/ 電子制御サス/ダイナミック ハンドリングパッケージ	07~14/9	RE E4654	¥27,000	E5117	¥20,000
					MX MX4012	4本パック ¥94,000	X4	
					PK PK301	¥6,800	PK340	¥9,000
	MK MK280	¥17,800	MK377	¥15,300				
	C200/C250 C300/C350	204241/204247 204248/204249 204252/204254 204257	アバンギャルド/ダイナミック ハンドリングパッケージ(アジ リティコントロールサスペン ション) 除くAMG	07~14	CV C2508	¥130,000	C1508	¥65,000

## 西暦・年号換算

西暦	1988	1989	1990	1991	1992	1993	1994	1995	1996	1997	1998	1999	2000	2001	2002	2003	2004	2005	2006	2007	2008	2009	2010	2011	2012	2013	2014	2015	2016	2017	2018
年号	S63	H01	H02	H03	H04	H05	H06	H07	H08	H09	H10	H11	H12	H13	H14	H15	H16	H17	H18	H19	H20	H21	H22	H23	H24	H25	H26	H27	H28	H29	H30

3-ET/1/車  
 ALFA ROMEO  
 AUDI  
 AUDI  
 BMW  
 CITROEN  
 FIAT  
 FORD EU  
 JAGUAR  
 LAND ROVER  
 LANCIA  
 MERCEDES BENZ  
 MINI  
 OPEL  
 PEUGEOT  
 PORSCHE  
 RENAULT  
 ROVER  
 SAAB  
 SMART  
 VOLKSWAGEN  
 VOLVO

# MERCEDES BENZ メルセデスベンツ

車種	年式	型式	特徴	年式	グレード	フロント			リア		
						WONROE	i	本体価格(税別)	WONROE	i	本体価格(税別)
Cクラス CL203 スポーツクーペ	C180K/C200K	203742/203745 203746	除くスポーツライン/ エボリューション	01~07	RE	E4631		¥28,000	E5111		¥18,000
					MK	MK198		¥22,800	-		
スポーツライン/ エボリューション C180K/C200K	203742/203745 203746	203742/203745 203746	除くオートレベライザー	01~07	RE	E4632		¥25,000	E5108		¥20,000
					MK	MK198		¥22,800	-		
CLK C209/A209	カプリオレス/スポーツライン/ アバンギャルド CLK200K/CLK240 CLK320/CLK350	209341/209342 209356/209361 209366/209456 209465	除くオートレベライザー	02/4~09	RE	E4632		¥25,000	E5108		¥20,000
					MX	MX4015	4本 パック	¥90,000		X4	
					MK	MK198		¥22,800	-		
Eクラス W124 セダン	230E/260E 300E/300E-24 320E/300Dターボ E220/E280 E320/E300Dターボ	124022/124023 124028/124030 124031/124032 124133	除くスポーツライン/ オートレベライザー/ 4Matic/AMG	84~95	RE	E4410		¥22,000	E5016		¥19,200
					MX	MX4004	4本 パック	¥70,000		X4	
					PK	PK034		¥4,000	-		
					MK	MK063		¥10,000	-		
Eクラス W210 セダン	E230/E240/E320	210037/210055 210061/210062 210065	除くアバンギャルド/ オートレベライザー/ 4Matic/AMG	95~02	RE	E5067		¥18,000	E5068		¥17,000
					MX	MX4005	4本 パック	¥70,000		X4	
					RE	E5069		¥19,000	E5070		¥20,000
スポーツ/アバンギャルド E230/E240 E320/E400 E430	210037/210055 210061/210062 210065/210070 210072	210037/210055 210061/210062 210065/210070 210072	除く4Matic/ オートレベライザー/ AMG	95~02	MX	MX4006	4本 パック	¥78,000		X4	
					RE	E7501		¥26,000	E5113		¥20,000
					MX	MX4007	4本 パック	¥92,000		X4	
Eクラス W211 セダン	E240/E250 E280/E300 E320/E350 E320CDI	211022/211056 211061/211065 211052C/211054C 211056C/211065C	除くアバンギャルド/ スポーツパッケージ/ 4Matic/エアサス/ オートレベライザー/ AMG	02~09	RE	E7501		¥26,000	E5114		¥20,000
					MX	MX4008	4本 パック	¥92,000		X4	
					RE	E7501		¥26,000	E5114		¥20,000
Eクラス W124 ワゴン S124 ワゴン	Tシリーズ 230TE/250TD 300TE/300TDターボ 280TE/320TE	211022/211056 211061/211065 211052C/211054C 211056C/211065C	除くスポーツライン/ 4Matic/ オートレベライザー	85~93	RE	E4410		¥22,000	-		
					PK	PK034		¥4,000	-		
					MK	MK063		¥10,000	-		
E220/E280 E320/E300D	124082/124088 124092/124193	124082/124088 124092/124193	除くスポーツライン/ 4Matic/ オートレベライザー	93~96	RE	E4410		¥22,000	-		
					PK	PK034		¥4,000	-		
					MK	MK063		¥10,000	-		
Eクラス S210 ワゴン T210 ワゴン	E230/E240 E320/E430	210237/210261 210262/210265 210270	除くスポーツライン/ アバンギャルド/4Matic/ オートレベライザー	96~03	RE	E5067		¥18,000	-		
					RE	E5069		¥19,000	-		
スポーツ/アバンギャルド E230/E240 E320/E430	210237/210261 210262/210265 210270	210237/210261 210262/210265 210270	除く4Matic/ オートレベライザー	96~03	RE	E5069		¥19,000	-		
					RE	E7501		¥26,000	E1346		¥25,000
Eクラス S211 ワゴン	E240/E250 E280/E320 E350/E320CDi	211222/211261 211265/211252C 211254C/211256C 211265C	除くスポーツライン/ アバンギャルド/ 4Matic/エアサス/ オートレベライザー	03~09	RE	E7501		¥26,000	E1350		¥22,000
					RE	E7501		¥26,000	E1350		¥22,000
Gクラス W463	G300/G320 G300L/G320L	463230/463208 463231/463244 463245/G320S G320L		90~	AD	D6636		¥26,000	D6637		¥26,000
					MX	MX4016	4本 パック	¥104,000		X4	
Mクラス W163	ML320/ML350 ML430/ML270CDi	163113/163154 163157/163172		98~05	AD	D8017		¥27,000	-		
Sクラス W126 セダン	280SE/300SE 380SE/500SE 420SEL/500SEL 560SEL	126022/126024 126032/126035 126036/126037 126039	除く電調式/ オートレベライザー	81~92	RE	E5017		¥20,000	E5306		¥22,000
					RE	43087		¥24,000	53015		¥26,000
Sクラス W140 セダン	300SE/500SE 400SEL/S280 S320/S500	140028/140032 140032M 140043/140050	除く電調式/AMG/ オートレベライザー	91~99	OR	43087		¥24,000	53015		¥26,000
					MX	MX4022	4本 パック	¥100,000		X4	

MX ショックアブソーバ 4本パック

RE リフレックス OR オリジナル AD アドベンチャー VM バンマグナム MA マックスエア GM ガスマグナム SD ステアリングダンパー

MK マウンティングキット PK プロテクションキット MC マジックキャンバー



車種	★☆☆	検索	i	2018	工具	フロント			リア		
						WONROE	i	本体価格(税別)	WONROE	i	本体価格(税別)
Sクラス C126 クーペ	380SEC/560SEC	126043/126044 126055	除く電調式/ オートレベライザー	85~92	RE	E5017		¥20,000	E5306		¥22,000
SLクラス R107	280SLC/350SLC 380SLC/450SLC 280SL/300SL 350SL/380SL 420SL/450SL 500SL	107022/107023 107024/107025 107026/107041 107042/107043 107044/107045 107046/107047	除くオートレベライザー	71~89	OR	43001		¥20,000	53005		¥22,000
SLKクラス R170	SLK230/SLK320	170447/170449 170465		96~04	RE	E5083		¥20,000	E5084		¥23,000
					MX	MX4019	4本 パック	¥84,000		X4	
SLKクラス R171	SLK200K/SLK350			04~11	RE	-			E5118		¥20,000
Vクラス W638	V230/V280	638230/638234 638280	リアエアサス	96~03	OR	G16727		¥22,000	43127		¥18,000
					MX	MX4018	4本 パック	¥80,000		X4	
					PK	PK006		¥5,500	-		
					MK	MK112		¥9,500	-		
Vクラス W639	FR	639811/639811C 639350/639350C 639350A/639350T	ch.no.→3603471 除く4Matic/スポーツサス	06/11~10/6	OR	G8403		¥25,000	-		
			VM	-			V5007		¥20,000		
VIANO W639		639811/639811C	ch.no.3603471→ 除く4Matic/スポーツサス	10/6~14	VM	V4516		¥29,000	V5007		¥20,000
			OR	G8403		¥25,000	-				
VITO W638				96~03	VM	V4301		¥30,000	V1501		¥20,000
					PK	PK006		¥5,500	-		
					MK	MK112		¥9,500	-		

西暦・年号換算

西暦	1988	1989	1990	1991	1992	1993	1994	1995	1996	1997	1998	1999	2000	2001	2002	2003	2004	2005	2006	2007	2008	2009	2010	2011	2012	2013	2014	2015	2016	2017	2018
年号	S63	H01	H02	H03	H04	H05	H06	H07	H08	H09	H10	H11	H12	H13	H14	H15	H16	H17	H18	H19	H20	H21	H22	H23	H24	H25	H26	H27	H28	H29	H30

3-ロー/1車  
 ALFA ROMEO  
 AUDI  
 BMW  
 CITROEN  
 FIAT  
 FORDEU  
 JAGUAR  
 LAND ROVER  
 LANCIA  
 MERCEDES BENZ  
 MINI  
 OPEL  
 PEUGEOT  
 PORSCHE  
 RENAULT  
 ROVER  
 SAAB  
 SMART  
 VOLKSWAGEN  
 VOLVO

MINI ミニ						フロント		リア			
車種	★☆☆	検索	i	2018	RE	WONROE	i	本体価格(税別)	WONROE	i	本体価格(税別)
MINI (R50/R52/R53)	クーパー/ワン クーパーS	RA16/RE16 RF16/RH16	除くジョンクーパークラス	02/3~06/12	RE	E7040		¥15,000	E1325		¥12,000
					PK	PK004		¥3,880	-		
					MK	MK197		¥8,500	-		
MINI (R56/R57)	クーパー/ワン クーパーS	ME14/MF16 MF16S/MR16 MS16	除くジョンクーパークラス	06/10~	RE	E7082		¥17,000	E1363		¥14,000
					PK	PK004		¥3,880	-		
					MK	MK359		¥7,000	-		
MINI (R55)	クーパー/ワン クーパーS	ML16/MM16 ZF16	除くジョンクーパークラス	07~	RE	E7082		¥17,000	E1363		¥14,000
					PK	PK004		¥3,880	-		

## MINI R56 ローダウンサスペンションキット

適応車種	エンジン	R56 (ハッチバック)
	型式	ME14 / MF16 / MF16S / SR16 / SU16 / SV16 / MFJCW
	ダウン量	15 ~ 20 mm
サスペンションキット		<b>MMK01</b> ¥98,000
構成部品	フロントショック (右)	<b>MJM001F</b> ¥25,000 ※1本単価
	フロントショック (左)	<b>MJM002F</b> ¥25,000 ※1本単価
	リアショック	<b>MJM003R</b> ¥22,000 ※1本単価
	ローダウンスプリング	<b>SJM401</b> ¥42,000
	フロントアッパーマウント	<b>MK359</b> ¥7,000 ※1個単価

RE リフレックス OR オリジナル AD アドベンチャー VM バンマグナム MA マックスエア GM ガスマグナム SD ステアリングダンパー

53 MK マウンティングキット PK プロテクションキット MC マジックキャンバー

# OPEL オペル

車種	★☆☆	検索	i	2018	RE	フロント			リア		
						MONROE	i	本体価格(税別)	MONROE	i	本体価格(税別)
ASTRA-H アストラ-H	1.8 CD FF セダン	AH04Z18	除くスポーツ/電調式	04~10	RE	E7047		¥19,000	-		
					MC	MC112		¥7,500	-		
	1.8 CD FF ワゴン	AH04Z18W	除くスポーツ/電調式	04~10	RE	E7047		¥19,000	E1352		¥14,000
					MC	MC112		¥7,500	-		
SIGNUM シグナム	2.2/3.2		車体No. 51000001→ 除くオリジナルローダウン	04/9~	RE	E7049		¥20,000	E5105		¥17,000
					MC	MC112		¥7,500	-		
VECTRA ベクトラ	2.2	Z02Z22	車体No. →41999999 →48999999 除くオリジナルローダウン	02/4~04/8	RE	E7020		¥20,000	E5105		¥17,000
	3.2 V6 ワゴン	Z02Z32L	車体No. →41999999 除くオリジナルローダウン	03/7~4/8	RE	E7020		¥20,000	E5105		¥17,000
VITA ヴィータ	1.2/1.4	XG120/XG140 XG141/XG142		93~00/11	RE	E4364		¥18,000	E1095		¥12,000
					PK	PK004		¥3,880	-		
					MK	MK017		¥8,500	-		
					MC	MC212		¥7,500	-		
	1.4/1.8	XN140/XN180	除くスポーツ/リア下部 マウント径φ10mm	00/9~06	RE	E4723		¥17,000	E1300		¥12,000
					MK	MK149		¥3,500	-		
TIGRA ティグラ	1.4/1.6	XJ140/XJ160		95~00	RE	E4364		¥18,000	E1095		¥12,000
					PK	PK004		¥3,880	-		
					MK	MK017		¥8,500	-		
					MC	MC212		¥7,500	-		
ZAFIRA ザフィーラ	1.8	XM180/XM181		99/1~05	RE	E4963		¥23,000	E1293		¥14,000
					PK	PK075		¥2,500	-		
					MK	MK149		¥3,500	-		
					MC	MC112		¥7,500	-		

## 西暦・年号換算

西暦	1988	1989	1990	1991	1992	1993	1994	1995	1996	1997	1998	1999	2000	2001	2002	2003	2004	2005	2006	2007	2008	2009	2010	2011	2012	2013	2014	2015	2016	2017	2018
年号	S63	H01	H02	H03	H04	H05	H06	H07	H08	H09	H10	H11	H12	H13	H14	H15	H16	H17	H18	H19	H20	H21	H22	H23	H24	H25	H26	H27	H28	H29	H30

- 3-ET/車
- ALFA ROMEO
- アウディ
- AUDI
- BMW
- BMW
- CITROEN
- シトロエン
- FIAT
- フィアット
- FORD EU
- フォード EU
- JAGUAR
- ジャガー
- LAND ROVER
- ランドローバー
- LANCIA
- ランチア
- MERCEDES BENZ
- メルセデスベンツ
- MINI
- ミニ
- OPEL
- オペル
- PEUGEOT
- プジョー
- PORSCHE
- ポルシェ
- RENAULT
- ルノー
- ROVER
- ローバー
- SAAB
- サーブ
- SMART
- スマート
- VOLKSWAGEN
- フォルクスワーゲン
- VOLVO
- ボルボ

# PEUGEOT プジョー

車種	★☆☆	🔍	i	📅 2018	🔧	フロント			リア		
						WONROE	i	本体価格(税別)	WONROE	i	本体価格(税別)
106	XSi/S16	S10/S2S S2NFX		91~03	RE	E3419A		¥15,000	E5047		¥15,000
					PK	PK006		¥5,500	-		
206	1.6 16V XS ハッチバック 2.0 S16 ハッチバック	T16L4/T1S16 T1S16L4/T1NFX T1RFN		99/4~12	RE	E4985		¥15,000	E5103		¥11,000
					PK	PK085		¥5,500	-		
					MK	MK143R	右	¥11,000	-		
					MK	MK144L	左	¥11,000	-		
					RE	E4973		¥24,000	E5099		¥11,000
					RE	E4985		¥15,000	E5104		¥11,000
206 CC カブリオレ	XS ワゴン SW S16 ワゴン SW	A206CC/M206CC		98/9~12	RE	E4973		¥24,000	E5099		¥11,000
					RE	E4985		¥15,000	E5104		¥11,000
207	1.6 16V ハッチバック	A75FW/A75FWP		06/2~12	RE	E7086		¥19,000	E7806		¥12,000
					PK	PK150		¥4,000	-		
1.6 16V ワゴン SW	A7W5FW			07/2~12	RE	E7086		¥19,000	E7806		¥12,000
					PK	PK150		¥4,000	-		
1.6 CC 16V カブリオレ	A7C5FW			07/2~12	RE	E7086		¥19,000	E7806		¥12,000
					PK	PK150		¥4,000	-		
306	1.8 セダン/2.0 セダン	N3/N3XT		93~97/2	RE	E7062		¥15,000	E5001		¥12,000
					PK	PK006		¥5,500	-		
					MK	MK097		¥11,000	-		
					RE	E7062		¥15,000	E5001		¥12,000
					PK	PK006		¥5,500	-		
					MK	MK097		¥11,000	-		
1.8 ハッチバック	N3/N5 N5A/N5M			93~97/2	RE	E7062		¥15,000	E5001		¥12,000
					PK	PK006		¥5,500	-		
2.0 ハッチバック	N3XT/N3SI N3S16/N3S16A			93~97/2	RE	-			E5001		¥12,000
					MK	MK097		¥11,000	-		
N5XT/N5S N5SI/N5S16				97/2~01	RE	E7062		¥15,000	E5001		¥12,000
					PK	PK006		¥5,500	-		
MK					MK	MK097		¥11,000	-		
					MK	MK097		¥11,000	-		
2.0 BREAK ワゴン	N5BR			97/2~	RE	E7062		¥15,000	E5001		¥12,000
					PK	PK006		¥5,500	-		
MK					MK	MK097		¥11,000	-		
					MK	MK097		¥11,000	-		
307	1.6 ハッチバック 2.0 ハッチバック	T5/T5NFU T5RFN/T5RFJ		01/3~07	RE	E4755		¥18,000	E2056		¥13,000
					PK	PK124		¥8,000	-		
					MK	MK196		¥12,000	-		
					MC	MC112		¥7,500	-		
					RE	E4755		¥18,000	E2058		¥16,000
					PK	PK124		¥8,000	-		
1.6 BREAK ワゴン 2.0 BREAK ワゴン	3EHNFX/3EHRFJ 3EHRFN			01/3~07	MK	MK196		¥12,000	-		
					MC	MC112		¥7,500	-		
2.0 CC カブリオレ	3CCRFJ/A307CC			03~	RE	E4755		¥18,000	E2060		¥15,000
					PK	PK124		¥8,000	-		
MK					MK	MK196		¥12,000	-		
					MC	MC112		¥7,500	-		

RE リフレックス OR オリジナル AD アドベンチャー VM バンマグナム MA マックスエア GM ガスマグナム SD ステアリングダンパー

55 MK マウンティングキット PK プロテクションキット MC マジックキャンバー

車種	★☆☆	検索	i	2018	工具	フロント			リア		
						MONROE	i	本体価格(税別)	MONROE	i	本体価格(税別)
308	1.6 ハッチバック	T75FW		07~	OR	G7329	右	¥22,000	G2217		¥15,000
					OR	G7330	左	¥22,000			
406	1.6 ワゴン	T7W5FT/T7W5F02		08~	OR	G8127	右	¥22,000	G2218		¥15,000
					OR	G8128	左	¥25,000			
406	2.0 セダン/2.2 セダン 3.0 セダン	D8/D8V/D9/D9V D93FZ/D9L4	除く電調式	95~05	RE	E4886		¥18,000	E2029		¥15,000
	3.0 クーペ	D8CPV/D9CPV	除く電調式	97~05	RE	E4886		¥18,000	E2038		¥12,000
	2.0 ワゴン/3.0 ワゴン	D8BR/D8BRV/D9BR D9BRV/D9BRL4	除く電調式	96~05	RE	E4886		¥18,000	E2033		¥18,000
407	202 セダン/202 ワゴン	D2/D2BR	除く電調式 ※リアのアップマウントは純正再使用して下さい。	04/6~	RE	E2062		¥18,000	E2064	*	¥18,000
508	1.6 セダン/1.6 ワゴン	W25F02/W2W5F02	除くハイブリッド	11~	RE	E7102		¥20,000	E2078		¥15,000
					PK	-			PK313		¥3,500
1007	1.4/1.6	A08KFV/A08NFU A8KFV/A8NFU		05~09	RE	E4995		¥14,000	E1318		¥12,000
					MK	MK001		¥5,000	-		
3008		T85F02		09/6~	RE	E7106		¥17,000	-		
					PK	PK124		¥8,000	-		
					MK	MK322		¥5,200	-		
5008		T875F02		09/6~	RE	E7108		¥22,000	E2080		¥19,000
					PK	PK124		¥8,000	-		
					MK	MK322		¥5,200	-		

西暦・年号換算

西暦	1988	1989	1990	1991	1992	1993	1994	1995	1996	1997	1998	1999	2000	2001	2002	2003	2004	2005	2006	2007	2008	2009	2010	2011	2012	2013	2014	2015	2016	2017	2018
年号	S63	H01	H02	H03	H04	H05	H06	H07	H08	H09	H10	H11	H12	H13	H14	H15	H16	H17	H18	H19	H20	H21	H22	H23	H24	H25	H26	H27	H28	H29	H30

3-ET/1/車  
ALFA ROMEO  
AUDI  
BMW  
CITROEN  
FIAT  
FORD EU  
JAGUAR  
LAND ROVER  
LANCIA  
MERCEDES BENZ  
MINI  
OPEL  
PEUGEOT  
PORSCHE  
RENAULT  
ROVER  
SAAB  
SMART  
VOLKSWAGEN  
VOLVO

# PORSCHE ポルシェ

CAYENNE カイエン	★★★★	9PA00/9PABFD 9PAM5501 9PAM4801	除くエアサス	02/9~10/3	AD	フロント			リア		
						WONROE	i	本体価格(税別)	WONROE	i	本体価格(税別)
						D0303		¥35,000	D8072		¥35,000

- 3-ロー/1車
- ALFA ROMEO
- AUDI
- BMW
- CITROEN
- FIAT
- FORD EU
- JAGUAR
- LAND ROVER
- LANCIA
- MERCEDES BENZ
- MINI
- OPEL
- PEUGEOT
- PORSCHE**
- RENAULT
- ROVER
- SAAB
- SMART
- VOLKSWAGEN
- VOLVO

RE リフレックス OR オリジナル AD アドベンチャー VM バンマグナム MA マックスエア GM ガスマグナム SD ステアリングダンパー

# RENAULT ルノー

車種	★☆☆	🔍	i	📅 2018	🔧	フロント			リア		
						MONROE	i	本体価格(税別)	MONROE	i	本体価格(税別)
KANGOO カンゴ	1.4 FF/1.6 FF	KCK7J/KCK4M		97/9~08	OR	11285	¥17,000	43107		¥12,000	
					PK	PK066	¥4,460	-			
					MK	MK100	¥12,500	-			
					MC	MC114	¥7,500	-			
	1.6	KWK4M	シエルケース径φ52mm 除く1.2L ターボ/ピポップ	07/10~	OR	G8173	¥17,200	G1104		¥16,000	
					PK	PK315	¥7,000	-			
					MK	MK326	¥15,500	-			
KOLEOS コレオス	4WD	Y2TR		08~	AD	D0027	¥25,000	D7019		¥20,000	
					MC	MC114	¥7,500	-			
LUTECIA ルーテシア	1.4 FF/1.6 FF	BK4J/BK4M BK7M	除くスポーツ	98/9~05/6	RE	E4383	¥20,000	E1233		¥15,000	
					MK	MK100	¥12,500	-			
					MC	MC212	¥7,500	-			
	1.6 FF	RK4M/RK4MC		05/6~10/5	RE	G7277	¥18,000	G1067		¥12,000	
					PK	PK153	¥7,500	-			
					MK	MK263R	右 ¥14,800	-			
					MK	MK264L	左 ¥14,800	-			
	10/5~12				RE	G7277	¥18,000	G1067		¥12,000	
					PK	PK153	¥7,500	-			
					MC	MC212	¥7,500	-			
1.2 FF	RH5F	除くスポール/GT バックスポール	12/10~	OR	G7277	¥18,000	G1176		¥11,800		
				PK	PK153	¥7,500	-				
				MC	MC212	¥7,500	-				
MEGANE メガーヌ	1.6 ハッチバック 2.0 ハッチバック	MK4M/MK4MM MF4/MF4M		02~09	RE	E4750	¥15,000	E1319		¥13,000	
					OR	-		23983		¥14,000	
	1.6 ツーリングワゴン 2.0 ツーリングワゴン	KMK4M/KMF4 EMF4		03~08/11	RE	E4750	¥15,000	-			
R4	R1128 (GTL)			78~92	OR	R3248	¥13,000	R2587		¥13,000	
TWINGO トゥインゴ	1.2	ND4F/ND4FT	除くスポーツ	07/3~	OR	R7610	¥17,700	G1101		¥14,000	
					PK	PK066	¥4,460	-			
					MK	MK100	¥12,500	-			
					MC	MC212	¥7,500	-			

## 西暦・年号換算

西暦	1988	1989	1990	1991	1992	1993	1994	1995	1996	1997	1998	1999	2000	2001	2002	2003	2004	2005	2006	2007	2008	2009	2010	2011	2012	2013	2014	2015	2016	2017	2018
年号	S63	H01	H02	H03	H04	H05	H06	H07	H08	H09	H10	H11	H12	H13	H14	H15	H16	H17	H18	H19	H20	H21	H22	H23	H24	H25	H26	H27	H28	H29	H30

# ROVER ローバー

車種	★☆☆	検索	i	2018 2017	ギア	フロント		リア	
						WONROE	i 本体価格(税別)	WONROE	i 本体価格(税別)
75	2.5L セダン	RJ25		99~05	RE	E4969	¥23,000	E1301	¥20,000
					PK	PK132	¥10,000	PK082	¥6,500
MGF	1.8/1.8 VVC	RD18K		95/3~01	OR	R1646	¥14,000	R1647	¥14,000
MINI	全車	99X/99XA/99XA1 99XL/XN12/XN12A		59~00	OR	R2045	¥8,500	R1531	¥8,500

- ALFA ROMEO
- AUDI
- BMW
- CITROEN
- FIAT
- FORD EU
- JAGUAR
- LAND ROVER
- LANCIA
- MERCEDES BENZ
- MINI
- OPEL
- PEUGEOT
- PORSCHE
- RENAULT
- ROVER**
- SAAB
- SMART
- VOLKSWAGEN
- VOLVO

RE リフレックス OR オリジナル AD アドベンチャー VM バンマグナム MA マックスエア GM ガスマグナム SD ステアリングダンパー

59 MK マウンティングキット PK プロテクションキット MC マジックキャンバー



# SAAB サーブ

車種	★☆☆	検索	i	2018 2017	OR	フロント			リア		
						WONROE	i	本体価格(税別)	WONROE	i	本体価格(税別)
900	2.0	AB201/AB202S AB202SK/AB20S AB20SK		78/5~93	OR	G22631		¥10,610	23285		¥12,630
	2.0/2.3/2.5	DB204I/DB204L DB234I/DB234IK DB258I	車体No. →S2039247 →S7022051	94~96	RE	E3445		¥30,000	E1217		¥16,000
			車体No. S2039248→ S7022052→	96~98	RE	E3445		¥30,000	E1217		¥16,000
9.3	2.0T/SE2.0T エアロ 2.0T	DB204/DB205		98~02	RE	E3454		¥27,000	E1231		¥17,000
	1.8T/2.0T 1.8T カプリオレ 2.0T カプリオレ	FB207	除くワゴン	03~	RE	E7022		¥21,000	E1329		¥15,000
					MK	MK208		¥15,000	-		
					MC	MC112		¥7,500	-		
9.5	2.0 セダン/2.3 セダン 3.0 セダン		除くスポーツ/ オートレベライザー	97~01/9	RE	E4619		¥30,000	E1223		¥18,000
					MK	MK268		¥25,000	-		
	2.3 セダン/3.0 セダン		除くスポーツ/ オートレベライザー	01/9~10	RE	E4636		¥30,000	E1223		¥18,000
					MK	MK268		¥25,000	-		
					MC	MC112		¥7,500	-		
	2.3 エステート ワゴン 3.0 エステート ワゴン		除くスポーツ/ オートレベライザー	98~01/9	RE	E4619		¥30,000	E1279		¥17,500
	2.0 エステート ワゴン 2.3 エステート ワゴン 3.0 エステート ワゴン		除くスポーツ/ オートレベライザー	01/9~10	RE	E4636		¥30,000	E1223		¥18,000
					MC	MC112		¥7,500	-		

## 西暦・年号換算

西暦	1988	1989	1990	1991	1992	1993	1994	1995	1996	1997	1998	1999	2000	2001	2002	2003	2004	2005	2006	2007	2008	2009	2010	2011	2012	2013	2014	2015	2016	2017	2018
年号	S63	H01	H02	H03	H04	H05	H06	H07	H08	H09	H10	H11	H12	H13	H14	H15	H16	H17	H18	H19	H20	H21	H22	H23	H24	H25	H26	H27	H28	H29	H30

- 3-ロー/車
- ALFA ROMEO
- アウディ
- AUDI
- BMW
- CITROEN
- FIAT
- FORD EU
- JAGUAR
- LAND ROVER
- LANCIA
- MERCEDES BENZ
- MINI
- OPEL
- PEUGEOT
- PORSCHE
- RENAULT
- ROVER
- SAAB
- SMART
- VOLKSWAGEN
- VOLVO

# SMART スマート

車種	★☆☆	検索	i	2018	ギア	フロント			リア		
						WONROE	i	本体価格(税別)	WONROE	i	本体価格(税別)
FORTWO フォーツー	K	450335		04~07	OR	G7086		¥13,000	G1080		¥20,000
	カプリオレ	450432	除くブラバス	04~07	OR	G7086		¥13,000	G1080		¥20,000
		451431/451432 451433/451480	除くブラバス	07/1~	OR	G7104		¥12,000	43133		¥12,000
	クーペ	450332	除くブラバス	04~07	OR	G7086		¥13,000	G1080		¥20,000
		451331/451332 451333/451380	除くブラバス	07/1~	OR	G7104		¥12,000	43133		¥12,000
					MK	MK344		¥2,680	-		
エレクトリックドライブ	451390/451392	除くブラバス	07/1~	OR	G7104		¥12,000	43133		¥12,000	
				MK	MK344		¥2,680	-			
FORFOUR フォーフォー		454031/454032	除くブラバス/ スポーツサスペンション	04~07	OR	G7363	右	¥30,000	G1099		¥10,000
					OR	G7364	左	¥30,000			

**MX** ショックアブソーバ 4本パック

**RE** リフレックス **OR** オリジナル **AD** アドベンチャー **VM** バンマグナム **MA** マックスエア **GM** ガスマグナム **SD** ステアリングダンパー

**MK** マウンティングキット **PK** プロテクションキット **MC** マジックキャンバー

# VOLKSWAGEN フォルクスワーゲン

	☆☆☆					フロント			リア			
						MONROE	i	本体価格(税別)	MONROE	i	本体価格(税別)	
BORA ボーラ	2.0 FF/2.3 FF	1JAZJ/1JAPK 1JAQN/1JAGZ		97/10~05/5	RE	E4593		¥15,000	E1221		¥12,000	
					MX	MX4201	4本 パック	¥54,000		X4		
					PK	PK076		¥3,800	PK078		¥4,500	
					MK	MK077		¥5,500	MK118		¥7,500	
CORRADO コラード	2.9 VR6	50ABV		88~95/12	OR	G16577		¥16,000	23976		¥16,000	
					MK	MK067		¥7,000	MK133		¥2,100	
					MC	MC212		¥7,500	-			
GOLF II ゴルフII	1.6 ハッチバック 1.8 ハッチバック	19ME/19MF 19RV/19RD	除くGTi 16V/Syncro	83/8~91/11	RE	E4201		¥14,000	E1008		¥17,700	
					PK	PK001		¥3,500	PK017		¥4,800	
					MK	MK033		¥7,800	MK133		¥2,100	
					MC	MC212		¥7,500	-			
GOLF III ゴルフIII	1.8 FF ハッチバック 1.9ディーゼルトターボ FF 2.0 FF ハッチバック	1HABS/1HADZ 1HAAZ/1H2E 1HADY/1HAGG	車体No. →1H*SW062538 →1H*SB019475	91/11~94/7	RE	-			E1008		¥17,700	
					PK	-			PK017		¥4,800	
					MK	MK033		¥7,800	MK133		¥2,100	
					MC	MC212		¥7,500	-			
					RE	E4355		¥15,000	E1008		¥17,700	
					PK	PK001		¥3,500	PK017		¥4,800	
	VR6 ハッチバック GTi 16V ハッチバック	1HAAA/1HABF			91/11~97	OR	G16577		¥16,000	23976		¥16,000
						PK	PK001		¥3,500	PK017		¥4,800
						MK	MK067		¥7,000	MK133		¥2,100
						MC	MC212		¥7,500	-		
GOLF IV ゴルフIV	1.6 FF ハッチバック	1JAEH/1JAVU 1JBFQ		97/10~04	RE	E4373		¥15,000	E1221		¥12,000	
					MX	MX4202	4本 パック	¥54,000		X4		
					PK	PK076		¥3,800	PK078		¥4,500	
					MK	MK077		¥5,500	MK118		¥7,500	
	1.8 FF ハッチバック 2.0 FF ハッチバック	1JAGN/1JAGU 1JAUM/1JAPK 1JAZJ			97/10~04	RE	E4593		¥15,000	E1221		¥12,000
						MX	MX4201	4本 パック	¥54,000		X4	
						PK	PK076		¥3,800	PK078		¥4,500
						MK	MK077		¥5,500	MK118		¥7,500
	1.6 FF ワゴン	1JAEH/1JAVU 1JBFQ			99/5~07	RE	E4373		¥15,000	E1295		¥12,000
						MX	MX4203	4本 パック	¥54,000		X4	
						PK	PK076		¥3,800	PK078		¥4,500
						MK	MK077		¥5,500	-		
	1.8 FF ワゴン 2.0 FF ワゴン	1JAUM/1JAPK 1JAZJ			99/5~07	RE	E4593		¥15,000	E1295		¥12,000
MX						MX4204	4本 パック	¥54,000		X4		
PK						PK076		¥3,800	PK078		¥4,500	
MK						MK077		¥5,500	-			

## 西暦・年号換算

西暦	1988	1989	1990	1991	1992	1993	1994	1995	1996	1997	1998	1999	2000	2001	2002	2003	2004	2005	2006	2007	2008	2009	2010	2011	2012	2013	2014	2015	2016	2017	2018
年号	S63	H01	H02	H03	H04	H05	H06	H07	H08	H09	H10	H11	H12	H13	H14	H15	H16	H17	H18	H19	H20	H21	H22	H23	H24	H25	H26	H27	H28	H29	H30

3-ロー/車  
 ALFA ROMEO  
 AUDI  
 BMW  
 CITROEN  
 FIAT  
 FORD EU  
 JAGUAR  
 LAND ROVER  
 LANCIA  
 MERCEDES BENZ  
 MINI  
 OPEL  
 PEUGEOT  
 PORSCHE  
 RENAULT  
 ROVER  
 SAAB  
 SMART  
 VOLKSWAGEN  
 VOLVO

# VOLKSWAGEN フォルクスワーゲン

車種	★☆☆	検索	i	2018	工具	フロント			リア		
						WONROE	i	本体価格(税別)	WONROE	i	本体価格(税別)
GOLF V ゴルフV	1.6 FSi ハッチバック 2.0 FSi ハッチバック	1KBAG/1KBLP 1KAXW/1KBLX	スタンダードサス 純正シェルケースφ55	03/12~09	RE	E7031		¥17,000	E1337		¥13,000
					MX	MX4207	4本 パック	¥60,000		X4	
					RE	E7057		¥17,000	E1337		¥13,000
					MX	MX4208	4本 パック	¥60,000		X4	
					MK	MK194		¥12,000	MK203		¥7,000
					RE	E7057		¥17,000	E1341		¥15,000
GOLF VI ゴルフVI	1.2 FF TSi ハッチバック 1.4 FF TSi ハッチバック	1KCBZ/1KCAV 1KCAX	スタンダードサス 純正シェルケースφ55	08/8~12	RE	E7031		¥17,000	E1337		¥13,000
					MX	MX4207	4本 パック	¥60,000		X4	
					RE	E7057		¥17,000	E1337		¥13,000
					MX	MX4208	4本 パック	¥60,000		X4	
					MK	MK194		¥12,000	MK203		¥7,000
					RE	E7057		¥17,000	E1341		¥15,000
GOLF TOURAN ゴルフトゥーラン	1.6/2.0	1TBLP/1TBLX 1TAXW	スタンダードサス 純正シェルケースφ55	03/2~	RE	E7026		¥17,000	E1335		¥12,000
					RE	E4201		¥14,000	E1008		¥17,700
					PK	PK001		¥3,500	PK017		¥4,800
					MK	MK033		¥7,800	MK133		¥2,100
					MC	MC212		¥7,500	-		
					RE	E7031		¥17,000	E1341		¥15,000
JETTA ジェッタ	1.6 ディーゼルターボ 1.8 FF	16MF/16RV	スタンダードサス 純正シェルケースφ55	90~92	RE	E7031		¥17,000	E1341		¥15,000
					RE	E7057		¥17,000	E1341		¥15,000
					MX	MX4205	4本 パック	¥64,000		X4	
					RE	11202		¥21,300	23898		¥17,500
					PK	PK051		¥3,000	PK078		¥4,500
					MK	MK068		¥2,700	-		
PASSAT パサート	1.8 FF ワゴン 1.8ターボ FF ワゴン 2.0 FF ワゴン 2.3 V5 FF ワゴン 2.8 FF ワゴン	3BADR/3BAPU 3BAEB/3BAZM 3BAZX/3BAMX	スタンダードサス 純正シェルケースφ55	99/9~05	RE	E2048		¥30,000	E5079		¥11,000
					PK	-			PK101		¥6,300
					RE	E7031		¥17,000	E1357		¥15,000
					PK	-			PK137		¥7,000
					RE	E7031		¥17,000	E1357		¥15,000
					PK	-			PK137		¥7,000
PASSAT CC パサート CC	2.0 FF セダン 2.0T FF セダン	3CBVY/3CAXX	スタンダードサス 除く電子制御サス	05/3~	RE	E7031		¥17,000	E1357		¥15,000
					PK	-			PK137		¥7,000
					RE	E7031		¥17,000	E1357		¥15,000
					PK	-			PK137		¥7,000
					CV	C2513		¥59,000	C1514		¥65,000
					CV	C2513		¥59,000	C1514		¥65,000
PASSAT VARIANT パサートバリエーション	2.0 FF ワゴン 2.0T FF ワゴン	3CBVY/3CAXX	スタンダードサス 除く電子制御サス	05/8~	RE	E7031		¥17,000	E1357		¥15,000
					PK	-			PK137		¥7,000
					RE	E7031		¥17,000	E1357		¥15,000
					PK	-			PK137		¥7,000
					CV	C2513		¥59,000	C1514		¥65,000
					CV	C2513		¥59,000	C1514		¥65,000
POLO ポロ	1.6 ハッチバック	6NAHS/6NAEE	DCC	05/3~10/7	RE	-			E1071		¥12,000
					OR	11202		¥21,300			
					MK	MK068		¥2,700	MK133		¥2,100
					MC	MC212		¥7,500	-		
					CV	C2513		¥59,000	C1514		¥65,000
					CV	C2513		¥59,000	C1514		¥65,000

MX ショックアブソーバ 4本パック

RE リフレックス OR オリジナル AD アドベンチャー VM バンマグナム MA マックスエア GM ガスマグナム CV 電子制御式 SD ステアリングダンパー

MK マウンティングキット PK プロテクションキット MC マジックキャンパー

車種	★☆☆	🔍	i	📅 2018	🔧	フロント			リア			
						WONROE	i	本体価格(税別)	WONROE	i	本体価格(税別)	
POLO ポロ	1.4 ハッチバック	6NAHW		99/10~01/11	RE	-			E1071		¥12,000	
					OR	11202		¥21,300				
					PK	PK012		¥5,000	-			
					MK	-			MK133		¥2,100	
					MC	MC212		¥7,500	-			
	1.4 16V ハッチバック	9NBBY/9NBKY 9NBUD		01/11~09	RE	E4997		¥17,000	E1274		¥12,000	
					PK	PK012		¥5,000	PK078		¥4,500	
					MK	-			MK118		¥7,500	
	1.2 TSi ハッチバック 1.4 ハッチバック	6RCGG/6RCBZ	除くGTi	09~10	RE	E7091		¥17,000	E1274		¥12,000	
					PK	PK076		¥3,800	PK078		¥4,500	
					MK	-			MK118		¥7,500	
	1.4 GTi	6RCAV		09~10	RE	E7097		¥17,000	E1309		¥14,000	
NEW BEETLE ニュービートル	1.6/1.8 ターボ/2.0 セダン/カブリオレ	9CBFS/9CAWU 9CAQY/9CAZJ 1YAZJ		98~11	RE	E4858		¥16,000	E1222		¥15,000	
					MX	MX4206	4本 パック	¥62,000		X4		
					PK	PK076		¥3,800	-			
					MK	-			MK118		¥7,500	
SCIROCCO シロッコ		13CAV/13CAW 13CCZ/13CTH 13CDL	除く電子制御サス	08/9~	RE	E7057		¥17,000	E1341		¥15,000	
					MX	MX4205	4本 パック	¥64,000		X4		
TIGUAN ティグアン		5NCAW/5NCCZ 5NCTH	除く電子制御サス	07/11~	RE	E7026		¥17,000	E7813		¥14,000	
					PK	-			PK137		¥7,000	
					MK	MK194		¥12,000	-			
TOUAREG トゥアレグ	3.2 V6/3.6 V6	7LAZZS/7LBMVS 7LBHKS	除くエアサス	02/10~10/4	AD	D0303		¥35,000	D8072		¥35,000	
UP アップ!	AACHY/AACHYW			11/8~	OR	G7112		¥21,500	G2165		¥12,500	
					MK	MK077		¥5,500	-			
VANAGON ヴァナゴン CARAVELLE カラベル EUROVAN ユーロバン	タイプIIモデル	25MV	リアエンジン 除く4WD	79~90	VM	V2008		¥17,000	V2009		¥17,000	
	タイプIVモデル	70AAF/70ACU	フロントエンジン	90~03	VM	V2065		¥15,800	V2077		¥18,000	
	TYPEVモデル		除くスポーツサス	03/4~	VM	V4505		¥25,000	V1170		¥12,000	
VENTO ヴェント	1.8 1.9 ディーゼルターボ	1HABS/1HADZ 1H2E/1HADY 1HAGG	車体No. →1H*SW062538 →1H*SB019475	92/1~94/7	RE	-			E1008		¥17,700	
					PK	-			PK017		¥4,800	
					MK	MK033		¥7,800	MK133		¥2,100	
					MC	MC212		¥7,500	-			
					RE	E4355		¥15,000	E1008		¥17,700	
	VR6	1HAAA		車体No. 1H*SW062539→ 1H*SB019476→	94/8~98	PK	-			PK017		¥4,800
						MK	MK067		¥7,000	MK133		¥2,100
						MC	MC212		¥7,500	-		
						OR	G16577		¥16,000	23976		¥16,000
						PK	-			PK017		¥4,800
MK	MK067		¥7,000	MK133		¥2,100						
MC	MC212		¥7,500	-								

西暦・年号換算

西暦	1988	1989	1990	1991	1992	1993	1994	1995	1996	1997	1998	1999	2000	2001	2002	2003	2004	2005	2006	2007	2008	2009	2010	2011	2012	2013	2014	2015	2016	2017	2018
年号	S63	H01	H02	H03	H04	H05	H06	H07	H08	H09	H10	H11	H12	H13	H14	H15	H16	H17	H18	H19	H20	H21	H22	H23	H24	H25	H26	H27	H28	H29	H30

3-ロー/車  
ALFA ROMEO  
アウディ  
AUDI  
BMW  
BMW  
シトロエン  
CITROEN  
フィアット  
FIAT  
フォードEU  
FORD EU  
ジャグuar  
JAGUAR  
ランドローバー  
LAND ROVER  
ランディア  
LANCIA  
メルセデスベンツ  
MERCEDES BENZ  
ミニ  
MINI  
オペル  
OPEL  
プジョー  
PEUGEOT  
ポルシェ  
PORSCHE  
ルノー  
RENAULT  
ローバー  
ROVER  
サアブ  
SAAB  
スマート  
SMART  
フォルクスワーゲン  
VOLKSWAGEN  
ボルボ  
VOLVO

# VOLVO ボルボ

車種	★☆☆	検索	i	2018	ギヤ	フロント			リア		
						MONROE	i	本体価格(税別)	MONROE	i	本体価格(税別)
240 260	セダン N/A ワゴン N/A	AB230/AB230W	除くターボ/ オートレベライザー	74~93	OR	MR950	¥16,000	42011		¥11,000	
					PK	PK010	¥6,000	-			
					MK	MK082	¥17,000	-			
850	セダン	8B5252/8B5254	車体No. →YV1LS****R*174999 除く純正ローダウン/ オートレベライザー	91~94	RE	-		E1042		¥15,000	
					PK	PK004	¥3,880	-			
					MK	MK141	¥21,600	MK134		¥5,700	
					MK	MK243	¥6,600	-			
					MC	MC112	¥7,500	-			
セダン	8B5252/8B5254	車体No. YV1LS****S*175000→ 除く電調式/ オートレベライザー	94~97	RE	E4499	¥26,000	E1042		¥15,000		
				PK	PK004	¥3,880	-				
				MK	MK141	¥21,600	MK134		¥5,700		
				MK	MK243	¥6,600	-				
				MC	MC112	¥7,500	-				
850 エステート	ワゴン	8B5252W 8B5254W	車体No. →YV1LW****R*077999 除く純正ローダウン/ オートレベライザー	91~94	RE	-		E1042		¥15,000	
					PK	PK004	¥3,880	-			
					MK	MK141	¥21,600	MK134		¥5,700	
					MK	MK243	¥6,600	-			
					MC	MC112	¥7,500	-			
ワゴン	8B5252W 8B5254W	車体No. YV1LW****S*078000→ 除く電調式/ オートレベライザー	94~97	RE	E4499	¥26,000	E1042		¥15,000		
				PK	PK004	¥3,880	-				
				MK	MK141	¥21,600	MK134		¥5,700		
				MK	MK243	¥6,600	-				
				MC	MC112	¥7,500	-				
940	セダン ターボ		除くオートレベライザー	90/9~98/2	OR	MG251	¥17,000	-			
					RE	-		E1015		¥15,000	
940 エステート	ワゴン ターボ		除くオートレベライザー	90~96	OR	MG251	¥17,000	-			
					RE	-		E1015		¥15,000	
960	セダン N/A		除くオートレベライザー	94/9~96/12	RE	E4520	¥25,100	E1077		¥15,000	
					MC	MC112	¥7,500	-			
960 エステート	ワゴン ターボ リアコイルリジット		車体No. →YV1965****R*018099 除くオートレベライザー/ ノンターボ	90~94/9	OR	MG251	¥17,000	-			
					RE	-		E1015		¥15,000	
	ワゴン N/A		除くオートレベライザー/ ターボ	94/9~96	RE	E4520	¥25,100	-			
MC	MC112	¥7,500	-								
C30	2.0/2.4	MB4204S/MB5244		06/10~	RE	E4642	¥22,000	E1342		¥17,000	
C70	クーペ カブリオレ	8B5244K/8B5254K	除くオリジナルローダウン/ オートレベライザー	97/1~05	RE	E4499	¥26,000	E1042		¥15,000	
					PK	PK004	¥3,880	-			
					MC	MC112	¥7,500	-			
2.4 カブリオレ	MB5244			06/3~	RE	E4642	¥22,000	-			
S70	セダン FF	8B5244/8B5252 8B5254	除くオートレベライザー	97/1~00/8	RE	E4499	¥26,000	E1042		¥15,000	
					PK	PK004	¥3,880	-			
					MK	MK141	¥21,600	MK134		¥5,700	
					MK	MK243	¥6,600	-			
					MC	MC112	¥7,500	-			

RE リフレックス OR オリジナル AD アドベンチャー VM バンマグナム MA マックスエア GM ガスマグナム CV 電子制御式 SD ステアリングダンパー

65 MK マウンティングキット PK プロテクションキット MC マジックキャンバー

車種	★☆☆	🔍	i	📅 2018	🔧	フロント			リア							
						WONROE	i	本体価格(税別)	WONROE	i	本体価格(税別)					
V70	ワゴン FF	8B5244W 8B5252W 8B5254W	除くT-5/V70XC/ オートレベライザー	97/1~00/3	RE	E4499		¥26,000	E1042		¥15,000					
					PK	PK004		¥3,880	-							
					MK	MK141		¥21,600	-							
					MK	MK243		¥6,600	-							
					MC	MC112		¥7,500	-							
					CV	C2502		¥90,000	C1502		¥105,000					
V70	ワゴン FF	SB5244W SB5254W	除くクロスコントリ/ V70XC/Four-C/ オートレベライザー	00/3~07	RE	E4618		¥28,000	E5615		¥15,000					
					MK	MK159		¥15,000	-							
					CV	C2502		¥90,000	C1502		¥105,000					
					CV	C2501		¥90,000	C1501		¥105,000					
					RE	E7076		¥20,000	E2071		¥23,000					
					MK	MK323		¥5,230	-							
V70	ワゴン	BB5254W BB6324W BB4164TW BB4204TW BB6304TW	Four-C 除くスポーツサス	07/8~	CV	C2510		¥80,000	C1513		¥70,000					
					CV	C2503		¥90,000	C1503		¥105,000					
					OR	G16690	右	¥21,000	23829		¥18,000					
					OR	G16691	左	¥21,000								
					MC	MC212		¥7,500	-							
					OR	16798	右	¥22,000	23931		¥18,000					
V40	1.8/2.0 16V	4B4184/4B4204 4B4184W 4B4204W	車体No. →YV1V****X*414999 除くオートレベライザー	95/9~99/5	OR	G16690	右	¥21,000	23829		¥18,000					
					OR	G16691	左	¥21,000								
					MC	MC212		¥7,500	-							
					OR	16798	右	¥22,000	23931		¥18,000					
					OR	16799	左	¥22,000								
					MC	MC212		¥7,500	-							
V40	1.8/2.0 16V	4B4184/4B4204 4B4184W 4B4204W	車体No. YV1V****X*415000→ YV1V****Y*600067	99/6~00/4												
					V40	2.0 16V ターボ T-4	4B4204/4B4204W	車体No. YV1V****Y*600068→ 除くオートレベライザー	00/4~04	OR	16798	右	¥22,000	23931		¥18,000
										OR	16799	左	¥22,000			
										MC	MC212		¥7,500	-		
										RE	E4642		¥22,000	E1342		¥17,000
										RE	E4618		¥28,000	E5615		¥15,000
MK	MK159		¥15,000	-												
S60	2.4 FF 2.4 ターボ FF 2.3 ターボ FF	RB5234/RB5244 RB5244T	除くR/Four-C オートレベライザー	00/7~10/4	MK	MK243		¥6,600	-							
					MC	MC114		¥7,500	-							
					CV	C2502		¥90,000	C1502		¥105,000					
					CV	C2501		¥90,000	C1501		¥105,000					
					RE	E4618		¥28,000	E5615		¥15,000					
					MC	MC114		¥7,500	-							
S60	2.4 FF 2.4 ターボ FF 2.3 ターボ FF	RB5234/RB5244 RB5244T/RB5254	Four-C 除くR/4WD	00/7~10/4	CV	C2502		¥90,000	C1502		¥105,000					
					CV	C2501		¥90,000	C1501		¥105,000					
					RE	E4618		¥28,000	E5615		¥15,000					
					MC	MC114		¥7,500	-							
					RE	E7076		¥20,000	E2071		¥23,000					
					MK	MK323		¥5,230	-							
S80	2.4 20V/2.9 24V	TB5244/TB6304 TB6294	車体No. →153439 除くFour-C/ オートレベライザー	98/5~06/7	RE	E4618		¥28,000	E5615		¥15,000					
					MC	MC114		¥7,500	-							
					CV	C2502		¥90,000	C1502		¥105,000					
					MC	MC114		¥7,500	-							
					RE	E7076		¥20,000	E2071		¥23,000					
					MK	MK323		¥5,230	-							
S80	2.8 T-6 2.9 24V	TB6284/TB6294	Four-C	98/5~06/7	CV	C2502		¥90,000	C1502		¥105,000					
					MC	MC114		¥7,500	-							
					RE	E7076		¥20,000	E2071		¥23,000					
					MK	MK323		¥5,230	-							
					CV	C2510		¥80,000	C1512		¥105,000					
					RE	E4520		¥25,100	E1077		¥15,000					
S90	セダン	9B6304/9B6304E	除くオートレベライザー	97/1~98/5	MC	MC112		¥7,500	-							
					RE	E4520		¥25,100	-							
					MC	MC112		¥7,500	-							
					RE	E4520		¥25,100	-							
					MC	MC112		¥7,500	-							
					RE	E4520		¥25,100	-							
V90	ワゴン	9B6304W	除くオートレベライザー	97/1~98/5	RE	E4520		¥25,100	-							
					MC	MC112		¥7,500	-							
					RE	E4520		¥25,100	-							
					MC	MC112		¥7,500	-							
					RE	E4520		¥25,100	-							
					MC	MC112		¥7,500	-							

西暦・年号換算

西暦	1988	1989	1990	1991	1992	1993	1994	1995	1996	1997	1998	1999	2000	2001	2002	2003	2004	2005	2006	2007	2008	2009	2010	2011	2012	2013	2014	2015	2016	2017	2018
年号	S63	H01	H02	H03	H04	H05	H06	H07	H08	H09	H10	H11	H12	H13	H14	H15	H16	H17	H18	H19	H20	H21	H22	H23	H24	H25	H26	H27	H28	H29	H30

# VOLVO ボルボ

車種	安全性能	検索	情報	年式	状態	フロント		リア	
						WONROE	本体価格(税別)	WONROE	本体価格(税別)
XC90	2.5/2.9/4.4	CB5254AW CB6294AW CB8444AW	除くFour-C/ オートレベライザー	02/6~14	RE	E7098	¥30,000	E7502	¥23,000

- 3-ロー/1車
- ALFA ROMEO アルファロメオ
- AUDI オート
- BMW
- CITROEN シトロエン
- FIAT フィアット
- FORD EU フォード EU
- JAGUAR ジャガー
- LAND ROVER ランドローバー
- LANCIA ランチア
- MERCEDES BENZ メルセデスベンツ
- MINI ミニ
- OPEL オペル
- PEUGEOT プジョー
- PORSCHE ポルシェ
- RENAULT ルノー
- ROVER ローバー
- SAAB サブ
- SMART スマート
- VOLKSWAGEN フォルクスワーゲン
- VOLVO ボルボ

RE リフレックス OR オリジナル AD アドベンチャー VM バンマグナム MA マックスエア GM ガスマグナム SD ステアリングダンパー







67 MK マウンティングキット PK プロテクションキット MC マジックキャンバー



適 応 表  
— アメリカ車 —



# CADILLAC キャデラック

						フロント 		リア 	
							 本体価格 (税別)		 本体価格 (税別)
ESCALADE エスカレード	EXT AWD		除くESV/電子制御サス	02~06	RE	911505MM	¥15,000	911506MM	¥15,000

# CHEVROLET シボレー

車種	★☆☆	🔍	i	📅 2018	🔧	フロント			リア			
						WONROE	i	本体価格(税別)	WONROE	i	本体価格(税別)	
ASTRO/SAFARI アストロ/サファリ	FR	CM14G		85~02	OES	37063		¥13,000	37064		¥13,000	
					MA	-		MA758		¥35,000		
	AWD	CL14G		90~02	OES	37062ST		¥13,000	37064		¥13,000	
					MA	-		MA758		¥35,000		
AVALANCHE アバランチ	1500 スポーツユティリティ 4WD			除く電子制御サス/ エアサス	02~06	RE	911505MM		¥15,000	911506MM		¥15,000
CAMARO カマロ	スポーツクーペ RS/Z28/ベルリネッタ IORC-Z/コンバーチブル	CF24A/CF24AK CF25B/CF34A		82~92	OES	71728ST		¥23,000	5867ST		¥15,000	
	スポーツクーペ RS/Z28/コンバーチブル	CF43A/CF43AK CF43F/CF43FK CF45B/CF45BK CF45E		93~02	OES	72362ST		¥27,000	5867ST		¥15,000	
	LT V6 3.6L			09/12~11	OES	72336ST	右	¥20,000	72338ST		¥25,000	
					OES	72337ST	左	¥20,000				
	SS V8 6.2L			09/12~11	OES	72359ST	右	¥20,000	72361ST		¥25,000	
OES					72360ST	左	¥20,000					
CORVETTE コルベット	スティングレイ コンバーチブル			63~82	OES	5906STA		¥7,500	5850ST		¥15,000	
	クーペ コンバーチブル	CY15B/CY15BK		89~96	OES	5892ST		¥15,000	5939ST		¥15,000	
	クーペ コンバーチブル	CY25E		97~04	OES	5602ST		¥15,000	5603ST		¥18,000	
HHR	LS/1LT/2LT			除くSS	06~11	OES	72179ST		¥33,000	5779ST		¥12,000
SUBURBAN サブババン	C-1500 FR C-2500 FR			含むGMCサブババン	92~99	RE	911050MM		¥15,000	911085MM		¥15,000
	1500シリーズ FR			除くオートライドサス	00~06	RE	911178MM		¥15,000	911166MM		¥15,000
	1500シリーズ 4WD			除くオートライドサス	00~06	RE	911178MM		¥15,000	911166MM		¥15,000
TAHOE/YUKON タホ/ユコン	4ドア 4WD			除くオートライドサス	00~06	RE	911178MM		¥15,000	911166MM		¥15,000
TRAIL BLAZER トレイルブレイザー	LT/LTZ/EXTLT EXTLTZ	T360/T360G T370L/T370V		除くエアサス	02~09	OES	71341ST		¥19,000	37241ST		¥14,000
CHEVY VAN G MODEL シェビーバンGモデル	G10 FR/G20 FR G1500 FR/G2500 FR				78~95	OES	37090ST		¥15,000	37091ST		¥15,000
VAN EXPRESS バンエクスプレス	1500シリーズ FR				96~02	RE	911050MM		¥15,000	911085MM		¥15,000
					03~11	RE	911255MM		¥15,000	911085MM		¥15,000
	1500シリーズ 4WD			03~11	RE	911256MM		¥15,000	911085MM		¥15,000	
	2500シリーズ FR			96~02	RE	911050MM		¥15,000	-			
PICKUP ピックアップ	C-1500 FR C-2500 FR				87~99	RE	911050MM		¥15,000	-		

## 西暦・年号換算

西暦	1988	1989	1990	1991	1992	1993	1994	1995	1996	1997	1998	1999	2000	2001	2002	2003	2004	2005	2006	2007	2008	2009	2010	2011	2012	2013	2014	2015	2016	2017	2018
年号	S63	H01	H02	H03	H04	H05	H06	H07	H08	H09	H10	H11	H12	H13	H14	H15	H16	H17	H18	H19	H20	H21	H22	H23	H24	H25	H26	H27	H28	H29	H30

CADILLAC  
 CHEVROLET  
 CHRYSLER  
 DODGE  
 FORD  
 LINCOLN  
 PONTIAC













# CHRYSLER クライスラー

車種	★☆☆	🔍	i	📅 2018	🔧	フロント			リア		
						WONROE	i	本体価格 (税別)	WONROE	i	本体価格 (税別)
JEEP COMMANDER ジープコマンドー	リミテッド	XH47/XH57		06~10	OES	71377ST		¥25,000	-		
					RE	-		911278MM		¥15,000	
JEEP COMPASS ジープコンパス	リミテッド	MK49		07~10	OES	72367ST	右	¥20,000	72401ST		¥12,000
					OES	72368ST	左	¥20,000			
JEEP CHEROKEE ジープチェロキー	ラレード/スポーツ リミテッド	7MX	XJシリーズ	91~01	OES	37083		¥10,000	37027		¥10,000
	スポーツ/レネゲード リミテッド/リミテッドプラス エクストリームスポーツ スポーツクロス	KJ37/KK37	USリパティ 除くディーゼル	02~11	OES	71577ST		¥20,000	37203ST		¥10,000
JEEP GRAND CHEROKEE ジープグランド チェロキー	ラレード/リミテッド	ZMX/ZY/ZG40 ZG52	ZJシリーズ	93~98	OES	37081ST		¥15,000	37082ST		¥15,000
	ラレード/リミテッド リミテッド V8	WJ40/WJ47	WJシリーズ 除くラレード V8	99~04	OES	37161ST		¥15,000	37162ST		¥15,000
	ラレード/リミテッド	WH47/WH57	除くSRT8	05~10	OES	71377ST		¥25,000	-		
JEEP PATRIOT ジープパトリオット	リミテッド	MK74		07~10	OES	72367ST	右	¥20,000	72401ST		¥12,000
					OES	72368ST	左	¥20,000			
JEEP WRANGLER ジープラングラー	スポーツ/サハラ	TJ40S/TJ40H	TJシリーズ	96~06	OES	37026		¥10,000	37135		¥10,000
PT CRUISER PT クルーザー	クラシック/GT/リミテッド ツーリング/カプリオレ	PT2K20/PT2K24 PT24/PT24T		01~09	OES	71592ST		¥23,000	5989ST		¥9,800

RE リフレックス OR オリジナル AD アドベンチャー VM バンマグナム MA マックスエア GM ガスマグナム SD ステアリングダンパー

OES OE スペクトラム MK マウンティングキット PK プロテクションキット MC マジックキャンパー

# DODGE ダッジ

						フロント 			リア 		
								本体価格 (税別)			本体価格 (税別)
CALIBER キャリバー	SE/SXT SXTスポーツ	PM20	除くSRT4	07~10	OES	<b>72367ST</b>	右	¥20,000	<b>72401ST</b>		¥12,000
						<b>72368ST</b>	左	¥20,000			
NITRO ナイトロ	SE/SXT/RT	KA37		06~11	OES	<b>71577ST</b>		¥20,000	<b>37203ST</b>		¥10,000
RAM PICKUP ラムピックアップ	1500シリーズ FR			09~11	RE	<b>911300MM</b>		¥15,000	<b>911299MM</b>		¥15,000
	1500シリーズ 4WD		除くエアサス	09~11	RE	-			<b>911299MM</b>		¥15,000
	2500シリーズ FR			03~09	OES	<b>72292ST</b>		¥30,000	-		
	2500シリーズ 4WD		除くパワーワゴン	03~11	RE	<b>911223MM</b>		¥15,000	<b>911222MM</b>		¥15,000
RAM B MODEL VAN ラム B モデルバン	B100/B150 B250/B300 B350/B1500 B2500/B3500			70~03	RE	<b>911096MM</b>		¥15,000	<b>911091MM</b>		¥15,000

## 西暦・年号換算

西暦	1988	1989	1990	1991	1992	1993	1994	1995	1996	1997	1998	1999	2000	2001	2002	2003	2004	2005	2006	2007	2008	2009	2010	2011	2012	2013	2014	2015	2016	2017	2018
年号	S63	H01	H02	H03	H04	H05	H06	H07	H08	H09	H10	H11	H12	H13	H14	H15	H16	H17	H18	H19	H20	H21	H22	H23	H24	H25	H26	H27	H28	H29	H30

FORD フォード											
						フロント 			リア 		
								本体価格 (税別)			本体価格 (税別)
MUSTANG マスタング			除くGTパフォーマンス スポーツサス	05~10	OES	72138ST		¥24,800	5783ST		¥18,700
			除くGTパフォーマンス スポーツサス	11~	OES	72540ST		¥24,800	5783ST		¥18,700

# LINCOLN リンカーン

車種	安全性能	検索	情報	年式	作業	フロント			リア		
						MONROE	位置	本体価格 (税別)	MONROE	位置	本体価格 (税別)
MKX				07~09	OES	72269ST	右	¥20,000	37302ST		¥10,000
					OES	72270ST	左	¥20,000			

## 西暦・年号換算

西暦	1988	1989	1990	1991	1992	1993	1994	1995	1996	1997	1998	1999	2000	2001	2002	2003	2004	2005	2006	2007	2008	2009	2010	2011	2012	2013	2014	2015	2016	2017	2018
年号	S63	H01	H02	H03	H04	H05	H06	H07	H08	H09	H10	H11	H12	H13	H14	H15	H16	H17	H18	H19	H20	H21	H22	H23	H24	H25	H26	H27	H28	H29	H30

# PONTIAC ポンティアック

車種	グレード	検索	i	2018 2017	OES	フロント		リア	
						WONROE	i 本体価格(税別)	WONROE	i 本体価格(税別)
FIREBIRD ファイヤーバード	トランザム トランザムGTA			82~92	OES	71728ST	¥23,000	5867ST	¥15,000
	トランザム トランザムGTA	PF24A/PF25B		93~02	OES	72362ST	¥27,000	5867ST	¥15,000



# 品番一覽表



# 品番別車種・インナーパーツ一覧表

品番	種別	本体価格 (税別)	マウント		メーカー	ポジ ション	適応車種	パーツ バック
			上	下				
10058	OR	¥19,000	STR		ニッサン	FR	マーチ	17.11.04.45
10059	OR	¥19,000	STR		ニッサン	FR	マーチBOX	17.11.04.45
					ニッサン	FL	マーチBOX	
11169	OR	¥18,000	STR		フィアット	Fr	パンダ	17.13.00.20
11202	OR	¥21,300	STR		VW	Fr	ルポ	17.11.03.97
					VW	Fr	ポロ	
11285	OR	¥17,000	STR		ルノー	Fr	カングー	17.11.05.27
11292	OR	¥17,000	STR		スズキ	FR	アルト	17.13.00.36
					スズキ	FR	アルトハッスル	
					スズキ	FR	セルボクラシック	
					スズキ	FR	セルボモード	
					スズキ	FR	ワゴンR	
					スズキ	FR	ワゴンRワイド	
11293	OR	¥17,000	STR		スズキ	FL	アルト	17.13.00.36
					スズキ	FL	アルトハッスル	
					スズキ	FL	セルボクラシック	
					スズキ	FL	セルボモード	
					スズキ	FL	ワゴンR	
					スズキ	FL	ワゴンRワイド	
11592	OR	¥21,000	STR		トヨタ	FR	エスティマ	17.11.04.29
					トヨタ	FR	エスティマエミーナ	
					トヨタ	FR	エスティマルシーダ	
11593	OR	¥21,000	STR		トヨタ	FL	エスティマ	17.11.04.29
					トヨタ	FL	エスティマエミーナ	
					トヨタ	FL	エスティマルシーダ	
16381	OR	¥15,000	STR		フィアット	FR	パンダ	17.11.05.89
16382	OR	¥15,000	STR		フィアット	FL	パンダ	17.11.05.89
16417	OR	¥15,000	STR		フィアット	Fr	フント	17.11.05.99
16599	OR	¥27,000	STR		アルファロメオ	Fr	アルファ155	17.13.00.36
16798	OR	¥22,000	STR		ボルボ	FR	S40-V40	17.11.04.61
16799	OR	¥22,000	STR		ボルボ	FL	S40-V40	17.11.04.61
23285	OR	¥12,630	S	LS	サーブ	Rr	900	17.11.00.05
23314	OR	¥9,000	L	S	トヨタ	Rr	エスティマ	17.11.05.02
					トヨタ	Rr	エスティマエミーナ	
					トヨタ	Rr	エスティマルシーダ	
					トヨタ	Rr	ライトエース	
					トヨタ	Rr	ライトエース	
23473	OR	¥10,000	LS	LS	フィアット	Rr	フント	-
23829	OR	¥18,000	S	LS	ボルボ	Rr	V40	17.11.03.07
23898	OR	¥17,500	S	LS	VW	Rr	ルポ	17.11.05.23
23902	OR	¥16,500	S	LS	フォードEU	Rr	Ka	17.11.05.28
23910	OR	¥9,500	S	LS	トヨタ	Rr	ヴィッツ	17.11.06.15
					トヨタ	Rr	プラッツ	
23931	OR	¥18,000	S	LS	ボルボ	Rr	V40	17.11.03.07
23976	OR	¥16,000	S	LS	VW	Rr	コラード	17.11.00.32
					VW	Rr	ゴルフⅢ	
					VW	Rr	ヴェント	
23977	OR	¥11,000	LS	LS	フィアット	Rr	パンダ	-
23980	OR	¥9,000	LS	LS	マツダ	Rr	アテンザセダン	-
					マツダ	Rr	アテンザスポーツ	
					マツダ	Rr	アテンザスポーツワゴン	
23983	OR	¥14,000	LS	SP	ルノー	Rr	メガーヌ	-
23992	OR	¥15,000	S	LS	マツダ	Rr	アクセラ	17.11.05.63
					マツダ	Rr	アクセラスポーツ	
					マツダ	Rr	プレマシー	
26624	OR	¥19,000	S	LS	BMW	Rr	5シリーズ E28	17.11.01.49
					BMW	Rr	6シリーズ E24	

品番	種別	本体価格 (税別)	マウント		メーカー	ポジ ション	適応車種	パーツ バック
			上	下				
31000MM	OR	¥6,500	L	L				P411
31029MM	OR	¥6,500	S	L	スズキ	Fr	ジムニー	P1134
					スズキ	Fr	ジムニーシエラ	
31094MM	OR	¥9,000	L	L	ニッサン	Rr	セドリック・グロリア	P829
32207MM	OR	¥9,000	L	L	ニッサン	Rr	サニートラック	P411
					スズキ	Rr	ジムニー	
					スズキ	Rr	ジムニーシエラ	
37016ST	OES	¥11,000	S	LS	マツダ	Fr	プロシード	P1135
					マツダ	Fr	プロシードマービー	
37017ST	OES	¥11,000	L	LS	マツダ	Rr	プロシード	P867
					マツダ	Rr	プロシードマービー	
37026	OES	¥10,000	S	XP	クライスラー	Fr	ジープラングラー	P1136
37027	OES	¥10,000	XP	L	クライスラー	Rr	ジープチェロキー	-
37062ST	OES	¥13,000	LS	LS	シボレー	Fr	アストロ・サファリ	-
37063	OES	¥13,000	S	XP	シボレー	Fr	アストロ・サファリ	P1134
37064	OES	¥13,000	LS	LS	シボレー	Rr	アストロ・サファリ	-
37081ST	OES	¥15,000	S	XP	クライスラー	Fr	ジープグランドチェロキー	P1136
37082ST	OES	¥15,000	L	LS	クライスラー	Rr	ジープグランドチェロキー	-
37083	OES	¥10,000	S	XP	クライスラー	Fr	ジープチェロキー	P1136
37090ST	OES	¥15,000	LS	LS	シボレー	Fr	シェビー・パンGモデル	-
37091ST	OES	¥15,000	LS	LS	シボレー	Rr	シェビー・パンGモデル	-
37135	OES	¥10,000	XP	LS	クライスラー	Rr	ジープラングラー	-
37161ST	OES	¥15,000	S	XP	クライスラー	Fr	ジープグランドチェロキー	P941,P1136
37162ST	OES	¥15,000	LS	LS	クライスラー	Rr	ジープグランドチェロキー	-
37183ST	OES	¥13,000	S	LS	トヨタ	Fr	ランドクルーザー100	P1482
37184ST	OES	¥13,000	S	LS	トヨタ	Rr	ランドクルーザー100	P1167
37203ST	OES	¥10,000	LS	LS	クライスラー	Rr	ジープチェロキー	-
					ダッジ	Rr	ナイトロ	
37241ST	OES	¥14,000	LS	LS	シボレー	Rr	トレイルブレイザー	-
37282ST	OES	¥8,000	S	LS	ニッサン	Rr	ムラーノ	P1167
37302ST	OES	¥10,000	S	L	リンカーン	Rr	MKX	P1136
42011	OR	¥11,000	LS	LS	ボルボ	Rr	240-260	-
42021	OR	¥9,000	S	L	トヨタ	Rr	イブサム	17.11.00.09
					トヨタ	Rr	ガイア	
					トヨタ	Rr	カロラレビン	
					トヨタ	Rr	クラウン	
					トヨタ	Rr	スプリンタートレノ	
					トヨタ	Rr	セリカ	
					トヨタ	Rr	ナディア	
					トヨタ	Rr	カリナ	
42022	OR	¥10,000	S	L	トヨタ	Rr	カロラパン	17.11.00.09
					トヨタ	Rr	カロラワゴン	
					トヨタ	Rr	コロナ	
					トヨタ	Rr	スプリンターパン	
					トヨタ	Rr	スプリンターワゴン	
					トヨタ	Rr	セリカ	
					トヨタ	Rr	カリナ	
					トヨタ	Rr	カロラパン	
42057	OR	¥14,000	LS	LS	アルファロメオ	Rr	アルファ145-146	-
					アルファロメオ	Rr	アルファ155	
43001	OR	¥20,000	S	SP	メルセデス	Fr	SLクラス (R107)	17.11.00.77
43013	OR	¥19,000	LS	LS	ジャガー	Rr	XJタイプ	-
					ジャガー	Rr	XJS-XJSC	
43027	OR	¥17,000	S	LS	ジャガー	Fr	XJタイプ	17.11.00.80
					ジャガー	Fr	XJS-XJSC	
43067	OR	¥24,000	S	SP	ジャガー	Fr	XJタイプ (XJ40シリーズ)	17.11.02.45
43087	OR	¥24,000	SP	LS	メルセデス	Fr	Sクラス (W140)	-
43103	OR	¥13,000	LS	LS	ランチア	Rr	Y	-
43107	OR	¥12,000	LS	LS	ルノー	Rr	カングー	-

種別

RE	リフレックス
OR	オリジナル
SM	サムライ
AD	アドベンチャー
OES	OE スペクトラム

VM	バンマグナム
MA	マックスエアー
GM	ガスマグナム
CV	電子制御式
SD	ステアリングダンパー

ポジション

Fr	フロント
FR	フロント右
FL	フロント左

Rr	リア
RR	リア右
RL	リア左

マウント一覧

STR	ストラット
CRT	カートリッジ
S	ステムマウント
L	ループマウント

LS	ループスリーブマウント
XP	クロスピンマウント
SP	スペシャルマウント



# 品番別車種・インナーパーツ一覧表

品番	種別	本体価格 (税別)	マウント		メーカー	ポジション	適応車種	パーツ バック
			上	下				
C1513	CV	¥70,000	S	LS	ボルボ	Rr	V70 Four-C	-
C1514	CV	¥65,000	S	LS	ボルボ	Rr	VW パサート	-
						Rr	VW パサート CC	
C2501	CV	¥90,000	STR	ボルボ	Fr	V70 4WD Four-C	-	
					Fr	S60 4WD Four-C		
C2502	CV	¥90,000	STR	ボルボ	Fr	S60 Four-C	-	
					Fr	S80 FF Four-C		
C2503	CV	¥90,000	STR	ボルボ	Fr	V70 FF Four-C	-	
					Fr	XC70 Four-C		
C2508 (C2508R/C2509L)	CV	¥130,000	STR	メルセデス	Fr	Cクラス セダン (W204)	-	
					Fr	Cクラス ワゴン (S204)		
C2510 (C2510R/C2511L)	CV	¥80,000	STR	ボルボ	Fr	V70 Four-C	-	
					Fr	S80		
C2513	CV	¥59,000	STR	ボルボ	Fr	VW パサート	-	
					Fr	VW パサート CC		
					Fr	VW パサート ヴァリアント		
D0001 (D0001R/D0002L)	AD	¥20,000	STR	ダイハツ	Fr	テリオス	17.13.00.36	
D0007 (D0007R/D0008L)	AD	¥21,000	STR	ホンダ	Fr	HR-V	17.13.00.21	
D0011 (D0011R/D0012L)	AD	¥21,000	STR	トヨタ	Fr	RAV4	17.13.00.24	
D0019 (D0019R/D0020L)	AD	¥30,000	STR	ニッサン	Fr	エクストレイル	17.13.00.44	
D0021 (D0021R/D0022L)	AD	¥30,000	STR	ニッサン	Rr	エクストレイル	17.13.00.44	
D0023 (D0023R/D0024L)	AD	¥25,000	STR	ニッサン	Fr	デュアリス	17.11.07.35	
D0027 (D0027R/D0028L)	AD	¥25,000	STR	ニッサン	Fr	エクストレイル	17.11.07.35	
					Fr	ルノー コレオス		
D0029 (D0029R/D0030L)	AD	¥28,000	STR	スズキ	Fr	エスクード	ナット	
D0036 (D0036R/D0037L)	AD	¥28,000	STR	BMW	Fr	X1(E84)	17.13.00.26	
D0038 (D0038R/D0039L)	AD	¥28,000	STR	BMW	Fr	X1(E84)	ナット	
D0201	AD	¥20,000	STR	スズキ	Fr	X-90	17.13.00.24	
					Fr	エスクード		
D0202 (D0202R/D0203L)	AD	¥19,000	STR	スズキ	Fr	エスクード	17.13.00.24	
D0301 (D0301R/D0302L)	AD	¥35,000	STR	アウディ	Fr	Q7(7L)	17.13.00.45	
D0303 (D0303R/D0304L)	AD	¥35,000	STR	ボルシェ	Fr	カイエン	17.13.00.45	
					Fr	VW トゥアレグ		
D0305	AD	¥34,000	STR	BMW	Fr	X5 (E70)	17.11.09.73	
					Fr	X6 (E71)		
D0306 (D0306R/D0307L)	AD	¥30,000	STR	BMW	Rr	X5 (E70)	ナット	
					Rr	X6 (E71)		
D0309 (D0309R/D0310L)	AD	¥30,000	STR	BMW	Rr	X5 (E70)	ナット	
					Rr	X6 (E71)		
D0405 (D0405R/D0406L)	AD	¥30,000	STR	BMW	Fr	X3(E83)	17.11.04.48	
D0407 (D0407R/D0408L)	AD	¥34,000	STR	BMW	Fr	X5(E53)	17.13.00.24	
D2113	AD	¥13,000	S	LS	Fr	ビッグホーン	17.11.00.50	
					Fr	ダットサントラック		

品番	種別	本体価格 (税別)	マウント		メーカー	ポジション	適応車種	パーツ バック
			上	下				
D2653	AD	¥13,000	S	XP	Fr	ミツビシ ストラータ	17.11.00.50	
					Fr	トヨタ ハイラックス ピックアップ		
D4003	AD	¥20,000	S	LS	BMW	Rr	X5(E53)	17.11.06.69
D4005	AD	¥17,000	S	LS	BMW	Rr	X3(E83)	17.11.04.10
D4434	AD	¥15,000	S	LS	トヨタ	Rr	ハイラックス サーフ	17.11.00.41
						Rr	ハイエース	
D4435A	AD	¥15,000	S	S	トヨタ	Rr	ライトエース	RB130
						Rr	サファリ	
D4436	AD	¥15,000	S	S	ニッサン	Fr	サファリ	17.11.00.42
D4436A	AD	¥15,000	S	S	トヨタ	Rr	ハイエース	RB130
						Rr	キャラバン・ホーミー	
D4437	AD	¥15,000	L	S	ニッサン	Rr	サファリ	17.11.00.09
						Rr	キャラバン・ホーミー	
D4441	AD	¥15,000	L	L	イスズ	Rr	ビッグホーン	17.11.00.04
						Rr	ミュウ	
D4463	AD	¥15,000	L	L	ニッサン	Rr	ダットサン	17.11.00.04
D4468	AD	¥15,000	S	S	ニッサン	Fr	サファリ	17.11.05.48
D4469	AD	¥15,000	L	LS	ニッサン	Rr	サファリ	17.11.00.51
D4473	AD	¥15,000	S	S	トヨタ	Fr	ランドクルーザー80	17.11.02.78
D4479	AD	¥15,000	LS	L	ホンダ	Rr	ホライゾン	17.11.00.51
						Rr	イスズ ビッグホーン	
						Rr	イスズ ミューウィザード	
D4486	AD	¥15,000	S	LS	ニッサン	Fr	ダットサン	17.11.00.50
D5464	AD	¥15,000	S	LS	イスズ	Fr	ロデオピックアップ	17.11.00.50
D5470	AD	¥15,000	S	LS	ミツビシ	Fr	パジェロ	17.11.02.98
						Rr	パジェロ	
D5471	AD	¥15,000	S	LS	ニッサン	Fr	キャラバン・ホーミー	17.11.02.98
						Rr	ホライゾン	
						Rr	イスズ ビッグホーン	
						Rr	ニッサン キャラバン・ホーミー	
D5473	AD	¥15,000	S	LS	トヨタ	Fr	ハイエース	17.11.03.10
						Fr	キャラバン・ホーミー	
D5473A	AD	¥15,000	S	LS	トヨタ	Fr	ハイエース	RB130
D5494	AD	¥15,000	S	LS	イスズ	Rr	ウィザードウィザードアライブ	17.11.00.94
D6424	AD	¥15,000	S	XP	ミツビシ	Fr	デリカ スターワゴン	17.11.00.44
						Fr	パジェロ	
D6432	AD	¥15,000	S	LS	トヨタ	Fr	ハイラックス サーフ	17.11.00.50
						Fr	ハイラックス スポーツピックアップ	
D6432A	AD	¥15,000	S	LS	トヨタ	Fr	ハイラックス サーフ	RB130
D6434	AD	¥15,000	LS	S	トヨタ	Fr	ランドクルーザープラド	17.11.00.10
D6435	AD	¥15,000	L	S	トヨタ	Rr	ランドクルーザープラド	17.11.00.41
D6437	AD	¥19,000	S	S	ランドローバー	Fr	ディスカバリーI	17.11.00.46
D6438	AD	¥15,000	LS	S	トヨタ	Fr	ランドクルーザープラド	17.11.00.10
D6439	AD	¥15,000	L	S	トヨタ	Rr	ランドクルーザープラド	17.11.00.41
D6628	AD	¥14,000	S	S	ランドローバー	Fr	ディフェンダー90	17.11.00.46
						Fr	ディフェンダー110	
D6629	AD	¥14,000	LS	S	ランドローバー	Rr	ディフェンダー90	17.11.00.48
						Rr	ディフェンダー110	
D6636	AD	¥26,000	LS	S	メルセデス	Fr	Gシリーズ (W463)	17.11.00.45
D6637	AD	¥26,000	S	LS	メルセデス	Rr	Gシリーズ (W463)	17.11.00.45
D6643	AD	¥17,000	LS	S	ランドローバー	Rr	ディスカバリーI	17.11.03.31
						Rr	レンジローバーI	
						Rr	レンジローバーパークラシック	
D7001	AD	¥13,000	S	LS	ホンダ	Rr	HR-V	17.11.05.61
D7002	AD	¥13,000	LS	LS	ミツビシ	Rr	パジェロイオ	-
D7003	AD	¥13,000	S	LS	ミツビシ	Rr	パジェロ	17.11.05.53
D7005	AD	¥15,000	S	SP	ホンダ	Fr	CR-V	17.11.05.52
D7006	AD	¥19,000	S	LS	ホンダ	Rr	CR-V	17.11.04.75
D7018	AD	¥14,000	LS	LS	ニッサン	Rr	デュアリス	-

## 種別

RE	リフレックス	VM	バンマグナム
OR	オリジナル	MA	マックスエアー
SM	サムライ	GM	ガスマグナム
AD	アドベンチャー	CV	電子制御式
OES	OE スペクトラム	SD	ステアリングダンパー

## ポジション

Fr	フロント	Rr	リア
FR	フロント右	RR	リア右
FL	フロント左	RL	リア左

## マウント一覧

STR	ストラット	LS	ループスリプマウント
CRT	カートリッジ	XP	クロスピンマウント
S	ステムマウント	SP	スペシャルマウント
L	ループマウント		

## 品番別車種・インナーパーツ一覧表

品番	種別	本体価格 (税別)	マウント		メーカー	ポジ ション	適応車種	パーツ バック
			上	下				
D7019	AD	¥20,000	LS	LS	ニッサン	Rr	エクストレイル	-
					ニッサン	Rr	デュアリス	
					ルノー	Rr	コレオス	
D7020	AD	¥15,000	LS	LS	スズキ	Rr	エスクード	-
D7029	AD	¥13,000	S	L	スズキ	Fr	ジムニー	17.11.00.09
					スズキ	Fr	ジムニーシエラ	
D7561	AD	¥13,000	L	S	ミツビシ	Rr	デリカ スターワゴン	17.11.00.09
					ニッサン	Rr	ダットサン	
					トヨタ	Rr	ライトエース	
D7606	AD	¥13,000	L	L	トヨタ	Rr	ハイラックス ピックアップ	17.11.00.04
D7624	AD	¥13,000	S	LS	スズキ	Rr	X-90	17.11.00.10
					スズキ	Rr	エスクード	
					スズキ	Rr	エスクード	
D7639	AD	¥13,000	L	LS	ダイハツ	Rr	テリオス	17.11.00.03
					トヨタ	Rr	キャミ	
D7644	AD	¥13,000	S	LS	スズキ	Rr	エスクード	17.11.00.41
D7694	AD	¥13,000	S	L	トヨタ	Rr	RAV4	17.11.04.44
D7705	AD	¥13,000	S	LS	スズキ	Fr	ジムニー	17.11.00.24
					スズキ	Fr	ジムニー-L	
					スズキ	Fr	ジムニーシエラ	
					スズキ	Fr	ジムニーワイド	
					スズキ	Fr	ジムニーワイド	
D7706	AD	¥13,000	LS	LS	スズキ	Rr	ジムニー	-
					スズキ	Rr	ジムニー-L	
					スズキ	Rr	ジムニーシエラ	
					スズキ	Rr	ジムニーワイド	
					スズキ	Rr	ジムニーワイド	
D8003	AD	¥13,000	L	L	イスズ	Rr	ロデオピックアップ	17.11.00.04
					ニッサン	Rr	テラノ	
					ニッサン	Rr	ミストラル	
D8005	AD	¥22,000	S	LS	ミツビシ	Fr	パジェロ	17.11.06.89
D8007	AD	¥13,000	L	L	トヨタ	Rr	ランドクルーザー70	17.11.00.43
D8016	AD	¥13,000	S	S	トヨタ	Fr	ランドクルーザー70	17.11.05.48
D8017	AD	¥27,000	S	LS	メルセデス	Fr	Mクラス (W163)	17.11.06.61
D8019	AD	¥14,000	S	L	トヨタ	Rr	FJクルーザー	17.11.06.67
					トヨタ	Rr	ハイラックス サーフ	
					トヨタ	Rr	ランドクルーザープラド	
D8024	AD	¥19,000	S	LS	トヨタ	Fr	ハイラックス サーフ	17.11.07.14
					トヨタ	Fr	ランドクルーザープラド	
D8024A	AD	¥19,000	S	LS	トヨタ	Fr	FJクルーザー	17.11.07.14
					トヨタ	Fr	ランドクルーザープラド	
D8071	AD	¥35,000	S	LS	アウディ	Rr	Q7 (7L)	17.11.08.30
D8072	AD	¥35,000	S	LS	ボルシェ	Rr	カイエン	17.11.08.30
					VW	Rr	トゥアレグ	
D8080	AD	¥30,000	S	S	BMW	Rr	X1(E84)	ネット
D8328	AD	¥13,000	L	L	トヨタ	Rr	ハイラックス ピックアップ	17.11.00.04
D8343	AD	¥14,000	S	L	トヨタ	Rr	ハイラックス サーフ	17.11.04.99
					トヨタ	Rr	ランドクルーザープラド	
D8345	AD	¥17,000	S	LS	トヨタ	Fr	ハイラックス サーフ	17.11.05.26
					トヨタ	Fr	ランドクルーザープラド	
D8347	AD	¥14,000	LS	LS	ラポロ-パ-	Rr	ディスカバリーII	-
D8348	AD	¥16,000	LS	LS	ラポロ-パ-	Rr	ディスカバリーII	-
D8350	AD	¥14,000	LS	XP	ラポロ-パ-	Fr	ディスカバリーII	-
D8427	AD	¥13,000	L	LS	ミツビシ	Rr	パジェロ	-
D8433	AD	¥13,000	S	L	トヨタ	Rr	ランドクルーザー80	17.11.02.77
D8443	AD	¥13,000	L	L	スズキ	Rr	ジムニー	17.11.00.04
					スズキ	Rr	ジムニーシエラ	
D8465	AD	¥13,000	S	LS	ニッサン	Fr	キャラバン・ホーミー	17.11.00.10
					トヨタ	Fr	ハイエース	
					トヨタ	Fr	ライトエース	
D8465A	AD	¥13,000	S	LS	トヨタ	Fr	ハイエース	RB130
					トヨタ	Fr	ライトエース	
D8487	AD	¥13,000	L	L	ニッサン	Rr	キャラバン・ホーミー	17.11.00.04
					ニッサン	Rr	ダットサン	

品番	種別	本体価格 (税別)	マウント		メーカー	ポジ ション	適応車種	パーツ バック
			上	下				
D8488	AD	¥13,000	L	L	トヨタ	Rr	ハイラックス スポーツピックアップ	17.11.00.43
D8497	AD	¥13,000	S	LS	イスズ	Fr	ウィザードウィザードアライブ	17.11.00.94
D8641	AD	¥16,000	S	S	ラポロ-パ-	Fr	レンジローパーI	17.11.03.30
					ラポロ-パ-	Fr	レンジローパークラシック	
D8644	AD	¥16,000	LS	S	ラポロ-パ-	Fr	レンジローパーII	17.11.04.51
D8645	AD	¥16,000	LS	S	ラポロ-パ-	Rr	レンジローパーII	17.11.04.51
D9012	AD	¥40,000	S	LS	トヨタ	Fr	ランドクルーザー200	ネットリテーナー、 ダストブーツ、 タイヤップ
D9013	AD	¥30,000	S	LS	トヨタ	Rr	ランドクルーザー200	SMP-623
E1008	RE	¥17,700	S	LS	VW	Rr	ゴルフII	17.11.00.32
					VW	Rr	ゴルフIII	
					VW	Rr	ジェッタ	
					VW	Rr	ヴェント	
E1015	RE	¥15,000	LS	LS	ボルボ	Rr	740	-
					ボルボ	Rr	760	
					ボルボ	Rr	940	
					ボルボ	Rr	940エステート	
					ボルボ	Rr	960エステート	
E1020	RE	¥13,000	S	LS	BMW	Rr	3シリーズ E36 セダン	17.11.02.94
					BMW	Rr	3シリーズ E36 カブリオレ	
E1042	RE	¥15,000	S	LS	ボルボ	Rr	850	17.11.03.08
					ボルボ	Rr	850エステート	
					ボルボ	Rr	C70	
					ボルボ	Rr	S70	
					ボルボ	Rr	V70	
E1071	RE	¥12,000	S	LS	VW	Rr	ポロ	17.11.00.32
E1077	RE	¥15,000	LS	LS	ボルボ	Rr	960	-
					ボルボ	Rr	S90	
E1094	RE	¥12,000	S	LS	ニッサン	Rr	マーチ	17.11.03.17
					ニッサン	Rr	マーチBOX	
E1095	RE	¥12,000	S	LS	オベル	Rr	ヴィータ	17.11.02.97
					オベル	Rr	ティグラ	
E1114	RE	¥13,000	S	LS	BMW	Rr	3シリーズ E36 セダン	17.11.02.94
					BMW	Rr	3シリーズ E36 クーペ	
E1175	RE	¥14,000	LS	LS	フィアット	Rr	バルケッタ	-
E1203	RE	¥16,000	S	LS	BMW	Rr	Z3(E36)	17.11.04.96
E1217	RE	¥16,000	S	LS	サーブ	Rr	900	17.11.04.04
E1221	RE	¥12,000	S	LS	アウディ	Rr	A3	17.11.04.97
					VW	Rr	ポラー	
E1222	RE	¥15,000	S	LS	VW	Rr	ニュービートル	17.11.04.97
E1223	RE	¥18,000	S	LS	サーブ	Rr	9.5	17.11.05.07
E1225	RE	¥13,000	S	LS	BMW	Rr	3シリーズ E46 セダン	17.11.02.94
E1226	RE	¥13,000	S	LS	BMW	Rr	3シリーズ E46 クーペ	17.11.02.94
					BMW	Rr	3シリーズ E46 コンパクト	
E1231	RE	¥17,000	S	LS	サーブ	Rr	9.3	17.11.04.04
E1233	RE	¥15,000	S	LS	ルノー	Rr	ルーテシア	17.11.05.20
E1258	RE	¥14,000	LS	LS	フィアット	Rr	マルチプレ	-
E1265	RE	¥22,000	S	LS	ホンダ	Rr	インスパイア・セイバー	17.11.02.52
E1266	RE	¥19,000	S	SP	ホンダ	Fr	インスパイア・セイバー	17.11.02.52
E1274	RE	¥12,000	S	LS	VW	Rr	ポロ	17.11.04.97
E1276	RE	¥25,000	S	SP	アルファロオ	Fr	アルファ166	17.11.06.02
E1277	RE	¥25,000	S	LS	アルファロオ	Fr	アルファ166	17.11.06.03
E1279	RE	¥17,500	S	LS	サーブ	Rr	9.5	17.11.05.07
E1287	RE	¥12,000	S	LS	トヨタ	Rr	ヴィッツ	-
E1293	RE	¥14,000	LS	LS	スバル	Rr	トラヴィック	-
					オベル	Rr	ザフィーラ	
E1295	RE	¥12,000	S	LS	VW	Rr	ゴルフIV	17.11.04.97
E1296	RE	¥11,000	S	LS	トヨタ	Rr	ファンカーゴ	17.11.06.15
E1300	RE	¥12,000	S	LS	オベル	Rr	ヴィータ	17.11.02.97
E1301	RE	¥20,000	S	LS	ローバー	Rr	75	17.11.06.14



# 品番別車種・インナーパーツ一覧表

品番	種別	本体価格 (税別)	マウント		メーカー	ポジション	適応車種	パーツ バック
			上	下				
E1305	RE	¥15,000	S	LS	ニッサン	Rr	プリメーラ	17.11.02.73
						Rr	プリメーラワゴン	
E1309	RE	¥14,000	S	LS	アウディ	Rr	A1	17.11.04.97
						Rr	A1 スポーツバック	
						Rr	ポロ	
E1312J	RE	¥15,000	S	LS	トヨタ	Rr	Will VS	ナット
						Rr	アレックス	
						Rr	カロラ	
						Rr	カロラスパシオ	
						Rr	カロラフィールダー	
						Rr	カロラランクス	
E1313	RE	¥14,000	S	LS	トヨタ	Rr	エスティマL	17.11.06.70
						Rr	エスティマT	
E1318	RE	¥12,000	LS	LS	シトロエン	Rr	C2	-
						Rr	C3	
						Rr	1007	
E1319	RE	¥13,000	LS	XP	ルノー	Rr	メガーヌ	-
E1324	RE	¥18,000	S	LS	ホンダ	Rr	ストリーム	17.11.06.96
E1325	RE	¥12,000	S	LS	ミニ	Rr	ミニ (R50 / R52 / R53)	17.11.07.15
E1329	RE	¥15,000	S	LS	サープ	Rr	9.3	17.11.05.68
						Rr	イブシロン	
E1333	RE	¥15,000	LS	LS	ランチア	Rr	ムーザ	-
						Rr	ムーザ	
E1335	RE	¥12,000	S	LS	VW	Rr	ゴルフトゥーラン	17.11.07.22
E1336	RE	¥11,000	S	LS	アウディ	Rr	A3	17.11.07.22
						Rr	A3 スポーツバック	
E1337	RE	¥13,000	S	LS	VW	Rr	ゴルフV	17.11.07.22
						Rr	ゴルフVI	
E1340	RE	¥8,500	S	LS	フォードEU	Rr	フォーカス	17.11.07.73
E1341	RE	¥15,000	S	LS	VW	Rr	ゴルフV	17.11.07.22
						Rr	ゴルフプラス	
						Rr	ジェッタ	
						Rr	シロッコ	
E1342	RE	¥17,000	S	LS	ボルボ	Rr	C30	17.11.07.73
						Rr	C70	
						Rr	S40-V50	
E1343	RE	¥13,000	S	LS	BMW	Rr	3シリーズ E46 セダン	17.11.02.94
						Rr	3シリーズ E46 クーペ	
						Rr	3シリーズ E46 カブリオレ	
						Rr	3シリーズ E46 ワゴン	
E1344	RE	¥13,000	S	LS	BMW	Rr	3シリーズ E46 セダン	17.11.02.94
						Rr	3シリーズ E46 カブリオレ	
E1346	RE	¥25,000	S	LS	メルセデス	Rr	Eクラス ワゴン (S211)	17.11.08.01
E1347	RE	¥22,000	S	LS	ホンダ	Rr	アコード	17.11.05.65
E1348	RE	¥19,000	S	LS	ホンダ	Rr	アコードワゴン	17.11.08.10
E1349	RE	¥21,000	S	SP	ホンダ	Rr	アコード	17.11.02.52
						Rr	アコードワゴン	
E1350	RE	¥22,000	S	LS	メルセデス	Rr	Eクラス ワゴン (S211)	17.11.08.01
E1352	RE	¥14,000	LS	LS	オペル	Rr	アストラ-H	-
E1354	RE	¥14,000	S	LS	フィアット	Rr	グランドプント	17.11.06.52
						Rr	プントエヴォ	
E1355	RE	¥14,000	S	LS	アウディ	Rr	A4 (B7) セダン・アバント	17.11.05.22
E1356	RE	¥15,000	S	LS	アウディ	Rr	A4 (B7) セダン・アバント	17.11.05.22
E1357	RE	¥15,000	S	LS	VW	Rr	パサート	17.11.07.22
E1363	RE	¥14,000	S	LS	ミニ	Rr	ミニ (R56/R57)	17.11.07.15
						Rr	ミニ (R55)	
E1366	RE	¥18,000	S	LS	アルファロメオ	Rr	アルファ159	17.11.08.69

品番	種別	本体価格 (税別)	マウント		メーカー	ポジション	適応車種	パーツ バック
			上	下				
E2001	RE	¥17,500	S	LS	BMW	Rr	5シリーズ E34 セダン	17.11.05.11
E2025	RE	¥26,000	S	LS	BMW	Rr	7シリーズ E38	17.11.04.57
E2029	RE	¥15,000	S	LS	プジョー	Rr	406	17.13.00.23
E2033	RE	¥18,000	S	LS	プジョー	Rr	406	17.13.00.23
E2038	RE	¥12,000	S	LS	プジョー	Rr	406	17.13.00.23
E2040	RE	¥26,000	S	LS	BMW	Rr	5シリーズE39 セダン	17.11.05.49
E2041	RE	¥21,000	S	LS	BMW	Rr	5シリーズE39 セダン	
E2048	RE	¥30,000	S	SP	VW	Fr	パサート	17.11.05.49
E2053	RE	¥15,000	S	SP	アウディ	Fr	A4 (B7) セダン・アバント	
E2056	RE	¥13,000	S	LS	シトロエン	Rr	C4	17.11.06.52
						Rr	307	
E2058	RE	¥16,000	S	LS	プジョー	Rr	307	17.11.06.52
E2060	RE	¥15,000	S	LS	プジョー	Rr	307	17.11.06.52
E2062	RE	¥18,000	S	LS	プジョー	Fr	407	17.11.08.12
E2064	RE	¥18,000	S	LS	プジョー	Rr	407	17.11.08.11
E2065	RE	¥23,500	S	LS	BMW	Rr	5シリーズ E60 セダン	17.11.08.02
E2066	RE	¥26,200	S	LS	BMW	Rr	5シリーズ E60 セダン	17.11.08.02
E2067	RE	¥15,000	S	SP	アウディ	Fr	A4 (B7) セダン・アバント	17.13.00.26
E2068	RE	¥14,400	S	S	BMW	Rr	1シリーズ E87	17.11.08.13
						Rr	1シリーズ E88	
						Rr	3シリーズ E90	
						Rr	3シリーズ E91	
E2069	RE	¥15,500	S	S	BMW	Rr	1シリーズ E82	17.11.08.13
						Rr	1シリーズ E88	
						Rr	3シリーズ E90	
						Rr	3シリーズ E91	
E2071	RE	¥23,000	S	LS	ボルボ	Rr	V70	17.11.08.52
						Rr	S80	
E2077	RE	¥21,000	S	SP	アルファロメオ	Fr	アルファ159	17.11.08.72
E2078	RE	¥15,000	S	LS	プジョー	Rr	508	-
E2080	RE	¥19,000	LS	LS	プジョー	Rr	5008	-
E2081	RE	¥14,000	S	LS	シトロエン	Rr	C4	17.11.06.52
E2082	RE	¥29,000	S	LS	BMW	Rr	5シリーズ F10 セダン	ナット
E3411	RE	¥18,000		CRT	BMW	Fr	3シリーズ E30 セダン	17.09.00.74
						Fr	3シリーズ E30 カブリオレ	
						Fr	3シリーズ E30 ワゴン	
E3419A	RE	¥15,000		CRT	プジョー	Fr	106	17.09.01.17 AK228
E3445	RE	¥30,000		CRT	サープ	Fr	900	17.09.01.04
E3454	RE	¥27,000		CRT	サープ	Fr	9.3	17.09.01.25
E3805	RE	¥18,000		CRT	BMW	Fr	5シリーズ E34 セダン	17.09.01.32
E3818	RE	¥20,400		CRT	BMW	Fr	5シリーズ E34 セダン	17.09.01.91
E4004 (E4004R/E4005L)	RE	¥19,000		STR	ニッサン	Fr	マーチ	17.11.04.45
E4012 (E4012R/E4013L)	RE	¥24,000		STR	ダイハツ	Fr	シャレード	17.11.04.87
E4012A (E4012AR/E4013AL)	RE	¥26,000		STR	ダイハツ	Fr	シャレード スぺーサー	17.11.04.87
E4016 (E4016R/E4017L)	RE	¥24,000		STR	ダイハツ	Rr	シャレード	17.13.00.21
E4038 (E4038R/E4039L)	RE	¥36,500		STR	BMW	Fr	5シリーズ F10 セダン	ナット
						Fr	5シリーズ F11 ツーリングワゴン	
E4201	RE	¥14,000		STR	VW	Fr	ゴルフII	17.11.03.97
						Fr	ジェッタ	

## 種別

RE	リフレックス	VM	バンマグナム
OR	オリジナル	MA	マックスエアー
SM	サムライ	GM	ガスマグナム
AD	アドベンチャー	CV	電子制御式
OES	OE スペクトラム	SD	ステアリングダンパー

## ポジション

FR	フロント	Rr	リア
FR	フロント右	RR	リア右
FL	フロント左	RL	リア左

## マウント一覧

STR	ストラット	LS	ルーフスリプマウント
CRT	カートリッジ	XP	クロスピンマウント
S	スチームマウント	SP	スペシャルマウント
L	ルーフマウント		

## 品番別車種・インナーパーツ一覧表

品番	種別	本体価格 (税別)	マウント		メーカー	ポジ ション	適応車種	パーツ バック							
			上	下											
E4273 (E4273R/E4274L)	RE	¥25,000	STR		トヨタ	Rr	カローラ	17.11.04.28							
						Rr	カローラFX								
						Rr	カローラセレス								
						Rr	カローラツーリングワゴン								
						Rr	カローラレビン								
						Rr	スプリンター								
						Rr	スプリンターマリノ								
E4276 (E4276R/E4277L)	RE	¥25,000	STR		トヨタ	Fr	カローラ	17.11.04.38							
						Fr	カローラセレス								
						Fr	カローラツーリングワゴン								
						Fr	カローラバン								
						Fr	カローラレビン								
						Fr	カローラワゴン								
						Fr	スプリンター								
						Fr	スプリンターバン								
						Fr	スプリンターマリノ								
						Fr	スプリンタートレノ								
						Fr	スプリンターワゴン								
E4355	RE	¥15,000	STR		VW	Fr	ゴルフIII	17.11.03.54							
						Fr	ヴェント								
E4364	RE	¥18,000	STR		オベル	Fr	ヴィータ	17.11.03.95							
						Fr	ティグラ								
E4373	RE	¥15,000	STR		VW	Fr	ゴルフIV	17.11.06.58							
E4383	RE	¥20,000	STR		ルノー	Fr	ルーデシア	17.11.05.27							
E4390	RE	¥14,000	STR		メルセデス	Fr	Aクラス (W168)	17.11.05.38							
E4397	RE	¥22,000	STR		BMW	Rr	5シリーズ E39 ワゴン	17.11.05.57							
E4410	RE	¥22,000	STR		メルセデス	Fr	Eクラスセダン (W124)	17.11.03.94							
						Fr	Eクラスワゴン (W124/S124)								
E4446 (E4446R/E4447L)	RE	¥21,000	STR		トヨタ	Rr	カリーナ	17.13.00.24							
						Rr	カルディア								
						Rr	コロナ								
						Rr	コロナプレミオ								
E4448 (E4448R/E4449L)	RE	¥20,000	STR		トヨタ	Fr	カリーナ	17.13.00.24							
						Fr	カルディア								
						Fr	コロナ								
						Fr	コロナプレミオ								
E4489 (E4489R/E4490L)	RE	¥20,000	STR		トヨタ	Fr	カローラ	17.13.00.24							
						Fr	カローラFX								
						Fr	カローラスパシオ								
						Fr	カローラセレス								
						Fr	カローラツーリングワゴン								
						Fr	カローラバン								
						Fr	カローラレビン								
						Fr	カローラワゴン								
						Fr	スプリンター								
						Fr	スプリンターカリブ								
						Fr	スプリンターマリノ								
						Fr	スプリンタートレノ								
						Fr	スプリンターバン								
						Fr	スプリンターワゴン								
						Fr	スプリンターカリブ								
						E4499	RE		¥26,000	STR		ボルボ	Fr	850	17.11.04.30
													Fr	850エステート	
Fr	C70														
Fr	S70														
Fr	V70														
E4520	RE	¥25,100	STR		ボルボ	Fr	960	17.11.04.18							
						Fr	960エステート								
						Fr	S90								
						Fr	V90								
						Fr	V90								

品番	種別	本体価格 (税別)	マウント		メーカー	ポジ ション	適応車種	パーツ バック
			上	下				
E4580	RE	¥23,000	STR		ファイアット	Fr	バルケッタ	17.11.04.77
E4593	RE	¥15,000	STR		アウディ	Fr	A3	17.11.06.58
						Fr	ポラー	
						Fr	ゴルフIV	
E4605 (E4605R/E4606L)	RE	¥28,700	STR		BMW	Fr	7シリーズ E38	17.11.04.48
E4618	RE	¥28,000	STR		ボルボ	Fr	V70	17.11.05.35
						Fr	S60	
						Fr	S80	
E4619	RE	¥30,000	STR		サーブ	Fr	9.5	17.11.06.24
E4622 (E4622R/E4623L)	RE	¥29,000	STR		BMW	Fr	5シリーズ E39 セダン	17.11.05.46
						Fr	5シリーズ E39 ワゴン	
E4624 (E4624R/E4625L)	RE	¥29,000	STR		BMW	Fr	5シリーズ E39 セダン	17.11.05.46
						Fr	5シリーズ E39 ワゴン	
E4626 (E4626R/E4627L)	RE	¥26,000	STR		BMW	Fr	5シリーズ E39 セダン	17.11.05.46
E4628 (E4628R/E4629L)	RE	¥29,000	STR		BMW	Fr	5シリーズ E39 セダン	17.11.05.46
E4630	RE	¥25,000	STR		メルセデス	Fr	Cクラス セダン (W203)	17.11.06.93
						Fr	Cクラス ワゴン (S203)	
E4631	RE	¥28,000	STR		メルセデス	Fr	Cクラス スポーツクーペ (CL203)	17.11.06.93
E4632	RE	¥25,000	STR		メルセデス	Fr	Cクラス セダン (W203)	17.11.06.93
						Fr	Cクラス ワゴン (S203)	
						Fr	Cクラス スポーツクーペ (CL203)	
						Fr	CLK (C209-A209)	
E4634 (E4634R/E4635L)	RE	¥28,000	STR		ホンダ	Fr	ストリーム	17.13.00.36
E4636	RE	¥30,000	STR		サーブ	Fr	9.5	17.11.06.24
						Fr	C30	
						Fr	C70	
E4642 (E4642R/E4643L)	RE	¥22,000	STR		ボルボ	Fr	C70	17.13.00.36
						Fr	S40-V50	
						Fr	S40-V50	
E4644 (E4644R/E4645L)	RE	¥33,000	STR		BMW	Fr	5シリーズ E60 セダン	17.11.05.46
E4646 (E4646R/E4647L)	RE	¥33,000	STR		BMW	Fr	5シリーズ E60 セダン	17.11.05.46
E4648 (E4648R/E4649L)	RE	¥24,000	STR		BMW	Fr	5シリーズ E61 ワゴン	17.11.05.46
E4650 (E4650R/E4651L)	RE	¥33,600	STR		BMW	Fr	5シリーズ E61 ワゴン	17.11.05.46
E4652 (E4652R/E4653L)	RE	¥16,300	STR		フォードEU	Fr	クーガ	17.13.00.36
E4654 (E4654R/E4655L)	RE	¥27,000	STR		メルセデス	Fr	Cクラス セダン (W204)	17.11.08.71
						Fr	Cクラス ワゴン (S204)	
E4721	RE	¥19,000	STR		トヨタ	Fr	ヴィッツ	17.11.05.43
						Fr	ファンカーゴ	
E4723 (E4723R/E4724L)	RE	¥17,000	STR		オベル	Fr	ヴィータ	17.11.06.81
E4735 (E4735R/E4736L)	RE	¥28,000	STR		ニッサン	Fr	プリメーラ	17.11.06.55
						Fr	プリメーラワゴン	
E4750	RE	¥15,000	STR		ルノー	Fr	メガーヌ	17.11.07.25
E4752 (E4752R/E4753L)	RE	¥20,000	STR		シトロエン	Fr	C4	17.11.06.90
E4755 (E4755R/E4756L)	RE	¥18,000	STR		プジョー	Fr	307	17.11.06.90
E4757	RE	¥29,000	STR		BMW	Rr	5シリーズ E61 ワゴン	17.11.08.03
E4758	RE	¥25,000	STR		BMW	Rr	5シリーズ E61 ワゴン	17.11.08.03
E4769	RE	¥30,000	S   LS		BMW	Rr	5シリーズ F11 ツーリングワゴン ナット	
E4858	RE	¥16,000	STR		VW	Fr	ニュービートル	17.11.06.58
E4879	RE	¥22,500	STR		アルファロオ	Rr	アルファ156	17.11.05.25
E4886 (E4886R/E4887L)	RE	¥18,000	STR		プジョー	Fr	406	17.11.04.76

# 品番別車種・インナーパーツ一覧表

品番	種別	本体価格 (税別)	マウント		メーカー	ポジション	適応車種	パーツ バック
			上	下				
E4906	RE	¥26,500	STR		アルファロメオ	Rr	アルファ147	17.11.05.25
					アルファロメオ	Rr	アルファ156	
					アルファロメオ	Rr	GT	
E4910 (E4910R/E4911L)	RE	¥23,000	STR		BMW	Fr	3シリーズ E46 セダン	17.11.06.84
					BMW	Fr	3シリーズ E46 ワゴン	
E4912 (E4912R/E4913L)	RE	¥23,000	STR		BMW	Fr	3シリーズ E46 セダン	17.11.06.84
					BMW	Fr	3シリーズ E46 カプリオレ	
					BMW	Fr	3シリーズ E46 ワゴン	
					BMW	Fr	3シリーズ E46 セダン	
E4914 (E4914R/E4915L)	RE	¥24,000	STR		BMW	Fr	3シリーズ E46 セダン	17.11.06.84
					BMW	Fr	3シリーズ E46 クーペ	
					BMW	Fr	3シリーズ E46 コンパクト	
E4916 (E4916R/E4917L)	RE	¥23,000	STR		BMW	Fr	3シリーズ E46 セダン	17.11.06.84
					BMW	Fr	3シリーズ E46 クーペ	
E4937	RE	¥27,000	STR		フィアット	Fr	ムルティブラ	17.13.00.36
E4940	RE	¥26,500	STR		アルファロメオ	Rr	アルファ156スポーツワゴン	17.11.05.25
E4963 (E4963R/E4964L)	RE	¥23,000	STR		スバル	Fr	トラヴィック	17.11.04.36
					オベル	Fr	ザフィーラ	
E4969 (E4969R/E4970L)	RE	¥23,000	STR		ローバー	Fr	75	17.11.06.22
E4973 (E4973R/E4974L)	RE	¥24,000	STR		プジョー	Fr	206	-
E4981 (E4981R/E4982L)	RE	¥24,000	STR		BMW	Fr	3シリーズ E46 セダン	17.11.06.84
					BMW	Fr	3シリーズ E46 クーペ	
E4983 (E4983R/E4984L)	RE	¥25,000	STR		BMW	Fr	3シリーズ E46 セダン	17.11.06.84
					BMW	Fr	3シリーズ E46 クーペ	
					BMW	Fr	3シリーズ E46 カプリオレ	
					BMW	Fr	3シリーズ E46 ワゴン	
E4985 (E4985R/E4986L)	RE	¥15,000	STR		プジョー	Fr	206	17.11.04.36
E4995 (E4995R/E4996L)	RE	¥14,000	STR		シトロエン	Fr	C2	17.13.00.24
					シトロエン	Fr	C3	
					プジョー	Fr	1007	
E4997	RE	¥17,000	STR		VW	Fr	ポロ	17.13.00.24
E5001	RE	¥12,000	LS	LS	シトロエン	Rr	クサラ	-
					プジョー	Rr	306	
E5016	RE	¥19,200	S	LS	メルセデス	Rr	W124セダン	17.11.03.26
E5017	RE	¥20,000	S	SP	メルセデス	Fr	Sクラス セダン (W126)	17.11.00.76
					メルセデス	Fr	Sクラス クーペ (C126)	
E5026	RE	¥18,000	S	LS	メルセデス	Fr	Cクラス セダン (W202)	17.11.03.22
E5027	RE	¥18,000	S	LS	メルセデス	Rr	Cクラス セダン (W202)	17.11.03.26
E5029	RE	¥16,000	S	LS	メルセデス	Rr	Cクラス セダン (W202)	17.11.03.26
E5044	RE	¥30,000	S	SP	ジャガー	Fr	XJタイプ (X300シリーズ)	17.11.04.50
E5047	RE	¥15,000	LS	LS	プジョー	Rr	106	17.11.02.20
E5053	RE	¥20,000	S	LS	メルセデス	Rr	Cクラス ワゴン (S202-T202)	17.11.03.26
					メルセデス	Fr	Cクラス セダン (W202)	
E5055	RE	¥16,000	S	LS	メルセデス	Fr	Cクラス セダン (W202)	17.11.03.22
					メルセデス	Fr	Cクラス ワゴン (S202-T202)	
E5067	RE	¥18,000	S	LS	メルセデス	Fr	Eクラス セダン (W210)	17.11.03.26
					メルセデス	Fr	Eクラス ワゴン (S210/T210)	
E5068	RE	¥17,000	S	LS	メルセデス	Rr	Eクラス セダン (W210)	17.11.03.26
E5069	RE	¥19,000	S	LS	メルセデス	Fr	Eクラス セダン (W210)	17.11.03.26
					メルセデス	Fr	Eクラス ワゴン (S210/T210)	
E5070	RE	¥20,000	S	LS	メルセデス	Rr	Eクラス セダン (W210)	17.11.03.26
E5079	RE	¥11,000	S	LS	VW	Rr	パサート	-
E5083	RE	¥20,000	S	LS	メルセデス	Fr	SLKクラス (R170)	17.11.03.22
E5084	RE	¥23,000	S	LS	メルセデス	Rr	SLKクラス (R170)	17.11.03.22
E5090	RE	¥12,500	LS	LS	メルセデス	Rr	Aクラス (W168)	-

品番	種別	本体価格 (税別)	マウント		メーカー	ポジション	適応車種	パーツ バック
			上	下				
E5091	RE	¥20,000	S	SP	アルファロメオ	Fr	アルファ147	17.11.05.29
					アルファロメオ	Fr	アルファ156	
					アルファロメオ	Fr	アルファ156スポーツワゴン	
					アルファロメオ	Fr	アルファ GT	
E5092	RE	¥16,000	S	LS	メルセデス	Fr	Cクラス セダン (W202)	17.11.03.22
E5098	RE	¥20,000	S	LS	メルセデス	Rr	Cクラス セダン (W203)	17.11.03.26
					メルセデス	Rr	Cクラス ワゴン (S203)	
E5099	RE	¥11,000	LS	LS	プジョー	Rr	206	-
E5103	RE	¥11,000	LS	LS	プジョー	Rr	206	-
E5104	RE	¥11,000	LS	LS	プジョー	Rr	206	-
E5105	RE	¥17,000	LS	LS	オベル	Rr	シグナム	-
					オベル	Rr	ベクトラ	
E5108	RE	¥20,000	S	LS	メルセデス	Rr	Cクラス セダン (W203)	17.11.03.26
					メルセデス	Rr	Cクラス ワゴン (S203)	
					メルセデス	Rr	Cクラス スポーツクーペ (CL203)	
					メルセデス	Rr	CLK (C209-A209)	
E5111	RE	¥18,000	S	LS	メルセデス	Rr	Cクラス スポーツクーペ (CL203)	17.11.03.26
E5113	RE	¥20,000	S	LS	メルセデス	Rr	Eクラス セダン (W211)	17.11.03.26
E5114	RE	¥20,000	S	LS	メルセデス	Rr	Eクラス セダン (W211)	17.11.03.26
E5116	RE	¥10,000	S	LS	メルセデス	Rr	Aクラス (W169)	17.11.03.26
					メルセデス	Rr	Bクラス (W245)	
E5117	RE	¥20,000	S	L	メルセデス	Rr	Cクラス セダン (W204)	17.11.05.49
					メルセデス	Rr	Cクラス ワゴン (S204)	
E5118	RE	¥20,000	S	LS	メルセデス	Rr	SLKクラス (R171)	17.11.03.26
E5306	RE	¥22,000	S	XP	メルセデス	Rr	Sクラス セダン (W126)	17.11.00.76
					メルセデス	Rr	Sクラス クーペ (C126)	
E5606	RE	¥32,000	S	LS	ジャガー	Rr	XJタイプ (X300シリーズ)	17.11.04.53
					ジャガー	Rr	XJ8 (X308シリーズ)	
E5615	RE	¥15,000	S	LS	ボルボ	Rr	V70	17.11.05.59
					ボルボ	Rr	S60	
					ボルボ	Rr	S80	
E7004 (E7004R/E7005L)	RE	¥21,500		STR	トヨタ	Fr	エスティマL	-
					トヨタ	Fr	エスティマT	
E7008J	RE	¥21,000		STR	トヨタ	FR	Will VS	17.13.00.42
					トヨタ	FR	アレックス	
					トヨタ	FR	ウィッシュ	
					トヨタ	FR	カローラ	
					トヨタ	FR	カローラスパシオ	
					トヨタ	FR	カローラフィールダー	
					トヨタ	FR	カローラランクス	
					トヨタ	FL	カローラ	
E7009J	RE	¥21,000		STR	トヨタ	FL	Will VS	17.13.00.42
					トヨタ	FL	アレックス	
					トヨタ	FL	ウィッシュ	
					トヨタ	FL	カローラ	
					トヨタ	FL	カローラスパシオ	
					トヨタ	FL	カローラフィールダー	
E7020 (E7020R/E7021L)	RE	¥20,000		STR	オベル	Fr	ベクトラ	17.11.05.46
E7022 (E7022R/E7023L)	RE	¥21,000		STR	サーブ	Fr	9.3	17.11.07.13
E7026	RE	¥17,000		STR	VW	Fr	ゴルフトゥーラン	17.11.07.53
					VW	Fr	ティグアン	
E7027	RE	¥21,000		STR	ランチア	Fr	イプシロン	17.13.00.36
					ランチア	Fr	ムーザ	
E7030	RE	¥16,000		STR	アウディ	Fr	A3	17.11.07.53
					アウディ	Fr	A3 スポーツバック	

## 種別

RE	リフレックス	VM	バンマグナム
OR	オリジナル	MA	マックスエアー
SM	サムライ	GM	ガスマグナム
AD	アドベンチャー	CV	電子制御式
OES	OE スペクトラム	SD	ステアリングダンパー

## ポジション

Fr	フロント	Rr	リア
FR	フロント右	RR	リア右
FL	フロント左	RL	リア左

## マウント一覧

STR	ストラット	LS	ループスリプマウント
CRT	カートリッジ	XP	クロスピンマウント
S	ステムマウント	SP	スペシャルマウント
L	ループマウント		



## 品番別車種・インナーパーツ一覧表

品番	種別	本体価格 (税別)	マウント		メーカー	ポジ ション	適応車種	パーツ バック
			上	下				
E7031	RE	¥17,000	STR		VW	Fr	ゴルフV	17.11.07.53
						Fr	ゴルフVI	
						Fr	ゴルフプラス	
						Fr	ジェッタ	
						Fr	パサート	
E7032 (E7032R/E7033L)	RE	¥21,000	STR		BMW	Fr	3シリーズ E36 セダン	17.11.07.21
						Fr	3シリーズ E36 カプリオレ	
E7034 (E7034R/E7035L)	RE	¥21,000	STR		BMW	Fr	3シリーズ E36 セダン	17.11.07.21
						Fr	3シリーズ E36 クーペ	
E7036 (E7036R/E7037L)	RE	¥21,000	STR		BMW	Fr	3シリーズ E36 セダン	17.11.04.32
						Fr	3シリーズ E36 クーペ	
E7038 (E7038R/E7039L)	RE	¥23,500	STR		BMW	Fr	Z3(E36)	17.11.04.33
E7040 (E7040R/E7041L)	RE	¥15,000	STR		ミニ	Fr	ミニ (R50/R52/R53)	17.11.07.87
E7044	RE	¥28,000	STR		アルファロメオ	Rr	ALFA147	17.11.05.25
E7047 (E7047R/E7048L)	RE	¥19,000	STR		オペル	Fr	アストラ-H	17.13.00.42
E7049 (E7049R/E7050L)	RE	¥20,000	STR		オペル	Fr	シグナム	17.13.00.42
E7057	RE	¥17,000	STR		VW	Fr	ゴルフV	17.11.07.53
						Fr	ジェッタ	
						Fr	シロッコ	
E7062 (E7062R/E7063L)	RE	¥15,000	STR		シトロエン	Fr	クサラ	17.11.04.36
						Fr	306	
E7067	RE	¥18,000	STR		アウディ	Fr	A3	17.11.07.53
						Fr	A3 スポーツバック	
E7068 (E7068R/E7069L)	RE	¥17,500	STR		フィアット	Fr	グランドプント	17.11.08.09
						Fr	アトエヴォ	
E7070 (E7070R/E7071L)	RE	¥23,400	STR		BMW	Fr	1シリーズ E87	17.13.00.26
						Fr	1シリーズ E88	
						Fr	3シリーズ E90	
						Fr	3シリーズ E91	
E7072 (E7072R/E7073L)	RE	¥23,000	STR		BMW	Fr	1シリーズ E82	17.13.00.26
						Fr	1シリーズ E88	
						Fr	3シリーズ E90	
						Fr	3シリーズ E91	
						Fr	3シリーズ E92	
						Fr	3シリーズ E93	
E7076 (E7076R/E7077L)	RE	¥20,000	STR		ボルボ	Fr	V70	17.13.00.36
						Fr	S80	
E7082 (E7082R/E7083L)	RE	¥17,000	STR		ミニ	Fr	ミニ (R56/R57)	17.11.06.13
						Fr	ミニ (R55)	
E7086 (E7086R/E7087L)	RE	¥19,000	STR		プジョー	Fr	207	17.13.00.24
E7091	RE	¥17,000	STR		アウディ	Fr	A1	17.11.05.38
						Fr	ポロ	
E7093	RE	¥18,000	STR		メルセデス	Fr	Aクラス (W169)	17.11.03.97
E7094	RE	¥18,000	STR		アウディ	Fr	TT	17.11.05.46
E7097	RE	¥17,000	STR		アウディ	Fr	A1	ネット
						Fr	A1 スポーツバック	
						Fr	ポロ	
E7098	RE	¥30,000	STR		ボルボ	Fr	XC90	17.11.05.35
E7099	RE	¥27,000	STR		メルセデス	Fr	Bクラス (W245)	17.11.03.97
E7101	RE	¥22,500	STR		アルファロメオ	Rr	アルファ GT	17.11.05.25
E7102 (E7102R/E7103L)	RE	¥20,000	STR		プジョー	Fr	508	
E7104 (E7104R/E7105L)	RE	¥9,800	STR		フォードEU	Fr	フォークス	
E7106 (E7106R/E7107L)	RE	¥17,000	STR		プジョー	Fr	3008	17.13.00.47
						Fr	DS4	

品番	種別	本体価格 (税別)	マウント		メーカー	ポジ ション	適応車種	パーツ バック
			上	下				
E7108 (E7108R/E7109L)	RE	¥22,000	STR		プジョー	Fr	5008	17.13.00.47
E7115 (E7115R/E7116L)	RE	¥17,000	STR		シトロエン	Fr	C4	17.13.00.47
E7123	RE	¥20,000	STR		アウディ	Fr	Q3(8U)	ネット
E7501	RE	¥26,000	STR		メルセデス	Fr	Eクラス セダン (W211)	17.11.08.14
						Fr	Eクラス ワゴン (S211)	
E7502	RE	¥23,000	STR		ボルボ	Rr	XC90	17.11.08.75
E7806	RE	¥12,000	LS	LS	プジョー	Rr	207	-
E7807	RE	¥10,200	S	LS	フォードEU	Rr	クーガ	17.11.07.73
E7808	RE	¥20,000	S	LS	アウディ	Rr	A4(B8) セダン	17.11.08.56
E7811	RE	¥21,000	S	LS	アウディ	Rr	Q5(8R)	17.11.08.56
E7812	RE	¥17,000	S	LS	アウディ	Rr	TT	17.11.02.83
E7813	RE	¥14,000	S	LS	VW	Rr	ティグアン	
E7814	RE	¥20,000	S	LS	アウディ	Rr	A4(B8) セダン スポーツサス	17.11.08.56
						Rr	A5(B8) スポーツサス	
E7815	RE	¥20,000	S	LS	アウディ	Rr	A6(C7) セダン / アバント	17.11.05.07
						Rr	A7(C7) スポーツバック	
E7816	RE	¥20,000	S	LS	アウディ	Rr	Q3(8U)	ネット
E8501	RE	¥21,500	STR		アウディ	Fr	Q5(8R)	17.11.08.58
E8502	RE	¥20,000	STR		アウディ	Fr	A4(B8) セダン	17.11.08.58
						Fr	A5(B8)	
E8503	RE	¥20,000	STR		アウディ	Fr	A4(B8) セダン スポーツサス	17.11.08.58
						Fr	A5(B8) スポーツサス	
E8504	RE	¥22,000	STR		アウディ	Fr	A6(C7) セダン / アバント	17.11.08.58
E8505	RE	¥28,000	STR		アウディ	Fr	A7(C7) スポーツバック	17.11.08.58
G1067	OR	¥12,000	S	LS	ルノー	Rr	ルーテシア	17.11.08.26
G1074	OR	¥9,000	S	LS	トヨタ	Rr	ヴィッツ	17.11.08.32
						Rr	アクア	
G1075	OR	¥10,000	S	LS	トヨタ	Rr	ヴィッツ	17.11.08.32
						Rr	スマート	
G1080	OR	¥20,000	LS	LS	スマート	Rr	フォーツー K	-
						Rr	フォーツー カプリオレ	
						Rr	フォーツー クーペ	
						Rr	スマート	
G1083	OR	¥13,000	LS	LS	フィアット	Rr	500・500C・500S	-
G1091	OR	¥15,000	S	LS	アルファロメオ	Rr	ミト	17.11.06.52
G1097	OR	¥15,000	S	LS	トヨタ	Rr	オーリス	17.11.06.83
G1099	OR	¥10,000	S	LS	スマート	Rr	フォーフオー	17.11.08.12
G1101	OR	¥14,000	S	LS	ルノー	Rr	トゥインゴ	17.11.08.59
G1104	OR	¥16,000	LS	LS	ルノー	Rr	カンゲー	-
G1120	OR	¥12,000	S	LS	スズキ	Rr	スイフト	17.11.08.74
G1124	OR	¥17,000	S	LS	ミツビシ	Rr	ギャランフォルティス	-
						Rr	ギャランフォルティススポーツバック	
G1126	OR	¥17,000	S	LS	トヨタ	Rr	プリウス	-
G1128	OR	¥13,000	S	LS	ホンダ	Rr	フィット	17.11.06.92
G1131	OR	¥13,000	S	LS	スズキ	Rr	スイフト	-
						Rr	スブラッシュ	
G1132	OR	¥12,000	S	LS	ニッサン	Rr	キューブ	17.11.02.73
						Rr	キューブキュービック	
						Rr	ティーダ	
						Rr	ティーダラティオ	
G1134	OR	¥9,000	S	LS	ニッサン	Rr	マーチ	11A22017
						Rr	マーチ	
G1136	OR	¥23,000	S	LS	BMW	Rr	Z4 E85 ロードスター	17.11.02.94
						Rr	Z4 E86 クーペ	
G1155	OR	¥10,000	STR		マツダ	FR	アテンザセダン	-
						FR	アテンザスポーツ	
						FR	アテンザスポーツワゴン	
G1156	OR	¥10,000	STR		マツダ	FL	アテンザセダン	-
						FL	アテンザスポーツ	
						FL	アテンザスポーツワゴン	

# 品番別車種・インナーパーツ一覧表

品番	種別	本体価格 (税別)	マウント		メーカー	ポジ ション	適応車種	パーツ バック
			上	下				
G1157	OR	¥8,500	LS	LS	マツダ	Rr	アテンザセダン	-
					マツダ	Rr	アテンザスポーツ	
					マツダ	Rr	アテンザスポーツワゴン	
G1167	OR	¥14,000	S	LS	マツダ	Rr	アクセラ	-
G1168	OR	¥10,000	LS	LS	シトロエン	Rr	C3	-
G1176	OR	¥11,800	S	LS	ルノー	Rr	ルーテシア	17.11.08.26
G16243	OR	¥19,000	STR		ランチア	Fr	Y	17.11.04.40
G16258	OR	¥19,000	STR		フォードEU	Fr	Ka	17.11.04.65
G16267	OR	¥21,000	STR	STR	トヨタ	RR	カローラ	17.11.04.28
					トヨタ	RR	カローラバシオ	
					トヨタ	RR	カローラレビン	
					トヨタ	RR	スプリンター	
					トヨタ	RR	スプリンターカリブ	
G16268	OR	¥21,000	STR	STR	トヨタ	RL	カローラ	17.11.04.28
					トヨタ	RL	カローラバシオ	
					トヨタ	RL	カローラレビン	
					トヨタ	RL	スプリンター	
					トヨタ	RL	スプリンターカリブ	
G16289	OR	¥20,000	STR	STR	トヨタ	Fr	ヴィッツ	17.11.05.43
					トヨタ	Fr	ブラッツ	
G16385	OR	¥18,000	STR	STR	マツダ	FR	デミオ	17.11.07.35
					マツダ	FR	ベリーサ	
G16386	OR	¥18,000	STR	STR	マツダ	FL	デミオ	17.11.07.35
					マツダ	FL	ベリーサ	
G16577	OR	¥16,000	STR	STR	VW	Fr	コラード	17.11.03.97
					VW	Fr	ゴルフⅢ	
					VW	Fr	ヴェント	
G16598	OR	¥21,500	STR	STR	アルファロメオ	Fr	アルファ145・146	17.13.00.36
					アルファロメオ	Fr	アルファ155	
G16690	OR	¥21,000	STR	STR	ボルボ	FR	S40・V40	17.11.04.61
G16691	OR	¥21,000	STR	STR	ボルボ	FL	S40・V40	17.11.04.61
G16727	OR	¥22,000	STR	STR	メルセデス	Fr	Vクラス (W638)	17.11.04.86
G16732	OR	¥20,000	STR	STR	トヨタ	FR	イブサム	17.11.04.37
					トヨタ	FR	ガイア	
					トヨタ	FR	ナディア	
G16733	OR	¥20,000	STR	STR	トヨタ	FL	イブサム	17.11.04.37
					トヨタ	FL	ガイア	
					トヨタ	FL	ナディア	
G2119	OR	¥20,000	S	L	トヨタ	Rr	アベンシスセダン	27.11.05.89
					トヨタ	Rr	アベンシスワゴン	
G2125	OR	¥18,000	LS	LS	トヨタ	Rr	RAV4	-
G2131	OR	¥20,000	S	LS	スバル	Rr	レガシー B4	-
					スバル	Rr	レガシー ツーリングワゴン	
G21634	OR	¥9,000	LS	LS	スズキ	Rr	アルト	-
					スズキ	Rr	アルトハッスル	
					スズキ	Rr	セルボクラシック	
					スズキ	Rr	セルボモード	
G21641	OR	¥10,000	LS	LS	スズキ	Rr	ワゴンR	-
					スズキ	Rr	ワゴンRワイド	
G2165	OR	¥12,500	S	LS	VW	Rr	アップ!	-
G2217	OR	¥15,000	S	LS	プジョー	Rr	308	17.11.06.52
G2218	OR	¥15,000	S	LS	プジョー	Rr	308	17.11.06.52
G2226	OR	¥16,000	LS	LS	シトロエン	Rr	C4ピカソ	-
G22631	OR	¥10,610	S	LS	サーブ	Fr	900	17.11.00.12

品番	種別	本体価格 (税別)	マウント		メーカー	ポジ ション	適応車種	パーツ バック
			上	下				
G22691	OR	¥9,000	S	S	トヨタ	Rr	エスティマ	17.11.00.08
					トヨタ	Rr	エスティマエミーナ	
					トヨタ	Rr	エスティマルシーダ	
G23101	OR	¥16,000	S	SP	マツダ	Fr	アテンザセダン	17.13.00.20
					マツダ	Fr	アテンザスポーツ	
					マツダ	Fr	アテンザスポーツワゴン	
G55008	OR	¥30,000	SP	SP	ジャガー	Rr	XJタイプ (XJ40シリーズ)	17.11.02.46
G7027	OR	¥21,000	STR		ニッサン	FR	マーチ	-
G7028	OR	¥21,000	STR		ニッサン	FL	マーチ	-
G7086	OR	¥13,000	S	SP	スマート	Fr	フォーツー K	17.11.08.63
					スマート	Fr	フォーツー カプリオレ	
					スマート	Fr	フォーツー クーベ	
G7104	OR	¥12,000	S	SP	スマート	Fr	フォーツー カプリオレ	17.11.09.64
					スマート	Fr	フォーツー クーベ	
					スマート	Fr	フォーツー エレクトリックドライブ	
G7112	OR	¥21,500	STR		VW	Fr	アップ!	-
G7150	OR	¥23,000	STR		ダイハツ	FR	ミラ	-
G7151	OR	¥23,000	STR		ダイハツ	FL	ミラ	-
G7271	OR	¥22,000	STR		ホンダ	FR	フィット	17.11.08.16
G7272	OR	¥22,000	STR		ホンダ	FL	フィット	17.11.08.16
G7273	OR	¥20,000	STR	STR	スズキ	FR	スイフト	17.11.08.22
					スズキ	FR	スブラッシュ	
G7274	OR	¥20,000	STR	STR	スズキ	FL	スイフト	17.11.08.22
					スズキ	FL	スブラッシュ	
G7275	OR	¥21,000	STR		ホンダ	FR	フィット	17.11.08.16
G7276	OR	¥21,000	STR		ホンダ	FL	フィット	17.11.08.16
G7277	OR	¥18,000	STR		ルノー	Fr	ルーテシア	10.13.00.36
G7294	OR	¥21,000	STR	STR	トヨタ	FR	アクア	17.13.00.36
					トヨタ	FR	ヴィッツ	
G7295	OR	¥21,000	STR	STR	トヨタ	FL	アクア	17.13.00.36
					トヨタ	FL	ヴィッツ	
G7305	OR	¥17,000	STR		フィアット	FR	500・500C・500S	17.13.00.21
G7306	OR	¥17,000	STR		フィアット	FL	500・500C・500S	17.13.00.21
G7327	OR	¥20,000	STR		シトロエン	FR	C4ピカソ	17.13.00.47
G7328	OR	¥20,000	STR		シトロエン	FL	C4ピカソ	17.13.00.47
G7329	OR	¥22,000	STR		プジョー	FR	308	17.13.00.47
G7330	OR	¥22,000	STR		プジョー	FL	308	17.13.00.47
G7342	OR	¥19,000	STR		スズキ	FR	スイフト	17.11.08.22
G7343	OR	¥19,000	STR		スズキ	FL	スイフト	17.11.08.22
G7363	OR	¥30,000	STR		スマート	FR	フォーフォー	17.11.08.22
G7364	OR	¥30,000	STR		スマート	FL	フォーフォー	17.11.08.22
G7401	OR	¥17,300	STR		マツダ	FR	デミオ	ナット
G7402	OR	¥17,300	STR		マツダ	FL	デミオ	ナット
G7503	OR	¥23,000	STR		スバル	FR	フォレスター	-
G7504	OR	¥23,000	STR		スバル	FL	フォレスター	-
G7505	OR	¥25,000	STR		トヨタ	FR	プリウス	-
G7506	OR	¥25,000	STR		トヨタ	FL	プリウス	-
G7507	OR	¥26,000	STR		トヨタ	FR	プリウス	-
G7508	OR	¥26,000	STR		トヨタ	FL	プリウス	-
G8091	OR	¥22,000	STR	STR	トヨタ	FR	アベンシスセダン	17.11.05.46
					トヨタ	FR	アベンシスワゴン	
G8092	OR	¥22,000	STR	STR	トヨタ	FL	アベンシスセダン	17.11.05.46
					トヨタ	FL	アベンシスワゴン	
G8112	OR	¥14,500	STR		アルファロメオ	FR	ミト	17.11.08.09
G8113	OR	¥14,500	STR		アルファロメオ	FL	ミト	17.11.08.09
G8117	OR	¥25,000	STR		トヨタ	FR	RAV4	-
G8118	OR	¥25,000	STR		トヨタ	FL	RAV4	-

## 種別

RE	リフレックス	VM	バンマグナム
OR	オリジナル	MA	マックスエア
SM	サムライ	GM	ガスマグナム
AD	アドベンチャー	CV	電子制御式
OES	OE スペクトラム	SD	ステアリングダンパー

## ポジション

Fr	フロント	Rr	リア
FR	フロント右	RR	リア右
FL	フロント左	RL	リア左

## マウント一覧

STR	ストラット	LS	ループスリプマウント
CRT	カートリッジ	XP	クロスピンマウント
S	ステムマウント	SP	スペシャルマウント
L	ループマウント		

## 品番別車種・インナーパーツ一覧表

品番	種別	本体価格 (税別)	マウント		メーカー	ポジション	適応車種	パーツ バック
			上	下				
G8119	OR	¥22,000	STR		トヨタ	FR	オーリス	17.11.05.46
G8120	OR	¥22,000	STR		トヨタ	FL	オーリス	17.11.05.46
G8127	OR	¥22,000	STR		プジョー	FR	308	17.13.00.47
G8128	OR	¥25,000	STR		プジョー	FL	308	17.13.00.47
G8135	OR	¥23,000	STR		ミツビシ	FR	ギャランフォルティス	-
					ミツビシ	FR	ギャランフォルティススポーツバック	-
G8136	OR	¥23,000	STR		ミツビシ	FL	ギャランフォルティス	-
					ミツビシ	FL	ギャランフォルティススポーツバック	-
G8139	OR	¥30,000	STR		スバル	RR	フォレスター	-
G8140	OR	¥30,000	STR		スバル	RL	フォレスター	-
G8141	OR	¥30,000	STR		スバル	FR	レガシーB4	-
					スバル	FR	レガシーツーリングワゴン	-
G8142	OR	¥30,000	STR		スバル	FL	レガシーB4	-
					スバル	FL	レガシーツーリングワゴン	-
G8163	OR	¥33,000	STR		BMW	FR	Z4 E85 ロードスター	ネット
					BMW	FR	Z4 E86 クーペ	-
G8164	OR	¥33,000	STR		BMW	FL	Z4 E85 ロードスター	ネット
					BMW	FL	Z4 E86 クーペ	-
G8173	OR	¥17,200	STR		ルノー	Fr	カンゲー	17.11.09.14
G8204	OR	¥12,500	STR		シトロエン	FR	C3	17.13.00.24
G8205	OR	¥12,500	STR		シトロエン	FL	C3	17.13.00.24
G8206	OR	¥12,500	STR		シトロエン	FR	C3	17.13.00.24
G8207	OR	¥12,500	STR		シトロエン	FL	C3	17.13.00.24
G8403	OR	¥25,000	STR		メルセデス	Fr	Vクラス (W639)	17.13.00.24
					メルセデス	Fr	ピアノ (W639)	-
G8803	OR	¥21,000	STR		マツダ	FR	アクセラ	17.13.00.36
					マツダ	FR	アクセラスポーツ	-
					マツダ	FR	プレマシー	-
G8804	OR	¥21,000	STR		マツダ	FL	アクセラ	17.13.00.36
					マツダ	FL	アクセラスポーツ	-
					マツダ	FL	プレマシー	-
G8805	OR	¥20,000	STR		マツダ	FR	プレマシー	-
G8806	OR	¥20,000	STR		マツダ	FL	プレマシー	-
M378000SP	OES	¥9,000	S	LS	ホンダ	Rr	フリード	ネット
					ホンダ	Rr	フリードスパイク	-
					ホンダ	Rr	フリードスパイク	-
M378001SP	OES	¥9,000	L	LS	トヨタ	Rr	タウンエーストラック	-
					トヨタ	Rr	ライトエーストラック	-
M378006SP	OES	¥8,000	S	LS	ホンダ	Rr	N-BOX	ネット
					ホンダ	Rr	N-BOXカスタム	-
					ホンダ	Rr	N-ONE	-
M378070SP	OES	¥9,000	S	LS	トヨタ	Rr	アルファード	ネット
					トヨタ	Rr	ヴェルファイア	-
M378072SP	OES	¥9,000	S	LS	トヨタ	Rr	アルファードハイブリッド	-
					トヨタ	Rr	ヴェルファイア ハイブリッド	-
M744000SP	OES	¥20,000	STR		ホンダ	FR	フリード	ネット
					ホンダ	FR	フリードスパイク	-
					ホンダ	FR	フリードスパイク	-
M744001SP	OES	¥20,000	STR		ホンダ	FL	フリード	ネット
					ホンダ	FL	フリードスパイク	-
					ホンダ	FL	フリードスパイク	-
M744002SP	OES	¥18,000	STR		トヨタ	F	タウンエーストラック	ネット
					トヨタ	F	ライトエーストラック	-
M744012SP	OES	¥18,000	STR		ホンダ	FR	N-BOX	ネット
					ホンダ	FR	N-BOXカスタム	-
					ホンダ	FR	N-ONE	-
M744013SP	OES	¥18,000	STR		ホンダ	FL	N-BOX	ネット
					ホンダ	FL	N-BOXカスタム	-
					ホンダ	FL	N-ONE	-
M744138SP	OES	¥20,000	STR		トヨタ	FR	アルファード	ネット
					トヨタ	FR	ヴェルファイア	-

品番	種別	本体価格 (税別)	マウント		メーカー	ポジション	適応車種	パーツ バック
			上	下				
M744139SP	OES	¥20,000	STR		トヨタ	FL	アルファード	ネット
					トヨタ	FL	ヴェルファイア	-
M744140SP	OES	¥20,000	STR		トヨタ	FR	アルファードハイブリッド	ネット
					トヨタ	FR	ヴェルファイア ハイブリッド	-
M744141SP	OES	¥20,000	STR		トヨタ	FL	アルファードハイブリッド	ネット
					トヨタ	FL	ヴェルファイア ハイブリッド	-
MA700A	MA	¥35,000	S	L	トヨタ	Rr	クラウン	P576,P1134, ブッシュ
					トヨタ	Rr	ハイラックス サーフ	-
					トヨタ	Rr	ランドクルーザープラド	-
MA727	MA	¥35,000	L	L	ニッサン	Rr	ダットサン	P573
MA728	MA	¥35,000	L	L	いすゞ	Rr	ビッグホーン	-
					ニッサン	Rr	テラノ	P572,P576
					ニッサン	Rr	ミストラル	-
MA758	MA	¥35,000	LS	LS	シボレー	Rr	アストロ・サファリ	-
MA805	MA	¥35,000	S	L	トヨタ	Rr	クラウン	P72,P1134
MA812	MA	¥35,000	L	L	トヨタ	Rr	ハイラックス ピックアップ	-
MA812A	MA	¥35,000	L	LS	トヨタ	Rr	タウンエースノア	PJ001
					トヨタ	Rr	ライトエースノア	-
MA812B	MA	¥35,000	L	LS	トヨタ	Rr	ハイエース	ブッシュ
MA812C	MA	¥35,000	L	LS	トヨタ	Rr	ハイエース	AKJ10 ブッシュ
MG251	OR	¥17,000			ボルボ	Fr	740	17.09.00.81
					ボルボ	Fr	760	-
					ボルボ	Fr	940	-
					ボルボ	Fr	940エステート	-
					ボルボ	Fr	960	-
					ボルボ	Fr	960エステート	-
MG998	OR	¥22,000			BMW	Fr	5シリーズ E28	17.09.01.37
					BMW	Fr	6シリーズ E24	-
MR834	OR	¥16,000			ニッサン	Fr	サニートラック	17.09.00.24
MR935	OR	¥13,000			トヨタ	Fr	セリカ	17.09.01.55
MR950	OR	¥16,000			ボルボ	Fr	240・260	17.09.00.47
R1000	OR	¥8,000	L	L	ニッサン	Rr	キャラバン・ホーミー	17.11.00.04
					トヨタ	Rr	タウンエース	-
					トヨタ	Rr	マスターエース	-
					トヨタ	Rr	ライトエース	-
R1000A	OR	¥9,000	L	LS	トヨタ	Rr	タウンエースノア	17.11.00.04
					トヨタ	Rr	ライトエースノア	PJ001
R11038	OR	¥23,000	STR		フィアット	Fr	バンダ	17.11.03.56
R11068	OR	¥19,500	STR		ニッサン	Fr	Be-1	-
					ニッサン	Fr	パオ	-
					ニッサン	Fr	マーチ	-
R1531	OR	¥8,500	S	LS	ローバー	Rr	ミニ	17.11.00.10
R1550	OR	¥12,000	S	S	フィアット	Rr	500	17.11.00.68
R1584	OR	¥12,000	S	S	フィアット	Fr	500	17.11.00.08
R1646	OR	¥14,000	S	LS	ローバー	Fr	MGF	17.11.00.62
R1647	OR	¥14,000	S	LS	ローバー	Rr	MGF	17.11.00.62
R2045	OR	¥8,500	LS	LS	ローバー	Fr	ミニ	-
R2554	OR	¥15,000	S	S	アルファロメオ	Rr	アルファスバイダー	-
R2587	OR	¥13,000	LS	S	ルノー	Rr	R4	17.11.00.10
R3248	OR	¥13,000	S	LS	ルノー	Fr	R4	17.11.00.25
R3256	OR	¥13,000	S	S	ランドローバー	St	ディスカバリーI	17.19.05.17
					ランドローバー	St	レンジローバーI	-
					ランドローバー	St	レンジローバークラシック	-
R3420	OR	¥14,000	L	L	フィアット	Rr	バンダ	17.11.00.04
R3439	OR	¥12,000	L	L	フィアット	Rr	バンダ	17.11.00.04
R3735	OR	¥15,000	S	LS	ニッサン	Rr	Be-1	17.11.00.39
					ニッサン	Rr	パオ	-
					ニッサン	Rr	マーチ	-
R7610	OR	¥17,700	STR		ルノー	Fr	トゥインゴ	17.11.05.27

# 品番別車種・インナーパーツ一覧表

品番	種別	本体価格 (税別)	マウント		メーカー	ポジ ション	適応車種	パーツ バック
			上	下				
SC2946MM	SD	¥11,000	L	L	トヨタ	SD	ランドクルーザー-60	P1034X2
					トヨタ	SD	ランドクルーザー-70	
					トヨタ	SD	ランドクルーザー-80	
SC2957MM	SD	¥11,000	L	L	トヨタ	SD	ランドクルーザー-80	P1034X2
SH0611	SM	¥10,000	LS	LS	スズキ	Rr	ハスラー	-
SH0611B	SM	¥10,000	LS	LS	スズキ	Rr	ハスラー	-
SH0611O	SM	¥10,000	LS	LS	スズキ	Rr	ハスラー	-
SH0611P	SM	¥10,000	LS	LS	スズキ	Rr	ハスラー	-
SH0611R	SM	¥10,000	LS	LS	スズキ	Rr	ハスラー	-
SH0611Y	SM	¥10,000	LS	LS	スズキ	Rr	ハスラー	-
SH0656	SM	¥16,800	S	LS	トヨタ	Fr	ハイエース	RB687U
					トヨタ	Fr	レジアスエース	RB009L
SH0657	SM	¥16,800	L	L	トヨタ	Rr	ハイエース	-
					トヨタ	Rr	レジアスエース	
V1021	VM	¥8,500	S	XP	マツダ	Fr	ボンゴスベクトロン	17.11.00.50
					トヨタ	Fr	タウンエースノア	
					トヨタ	Fr	ライトエースノア	
V1029	VM	¥8,500	L	S	ミツビシ	Rr	デリカ スターワゴン	17.11.00.09
V1038	VM	¥8,000	S	XP	ミツビシ	Fr	デリカ スターワゴン	17.11.00.10
V1062	VM	¥8,000	S	LS	マツダ	Fr	ボンゴスベクトロン	17.11.02.60
					ニッサン	Fr	キャラバン・ホームー	
V1098	VM	¥8,000	L	L	トヨタ	Rr	ハイエース	17.11.02.99
V1099	VM	¥8,000	L	L	トヨタ	Rr	ハイエース	17.11.02.99
V1100	VM	¥8,000	S	LS	トヨタ	Fr	ハイエース	17.11.01.01
V1108	VM	¥9,500	S	LS	トヨタ	Fr	タウンエース	17.11.01.01
					トヨタ	Fr	タウンエースノア	
					トヨタ	Fr	ハイエース	
					トヨタ	Fr	マスターエース	
					トヨタ	Fr	ライトエース	
					トヨタ	Fr	ライトエースノア	
V1111	VM	¥12,000	S	XP	トヨタ	Fr	タウンエース	17.11.02.26
					トヨタ	Fr	マスターエース	
					トヨタ	Fr	ライトエース	
V1120	VM	¥10,000	L	L	マツダ	Rr	ボンゴスベクトロン	17.11.00.04
V1122	VM	¥8,000	L	L	マツダ	Rr	ボンゴスベクトロン	-
					ニッサン	Rr	キャラバン・ホームー	
					トヨタ	Rr	タウンエース	
					トヨタ	Rr	マスターエース	
					トヨタ	Rr	ライトエース	
V1122A	VM	¥9,000	L	LS	トヨタ	Rr	タウンエースノア	PJ001
					トヨタ	Rr	ライトエースノア	
V1125	VM	¥9,000	S	LS	トヨタ	Fr	グラントハイエース	17.11.05.34
					トヨタ	Fr	グランビア	
					トヨタ	Fr	ツーリングハイエース	
					トヨタ	Fr	ハイエースレジアス	
					トヨタ	Fr	レジアスバン	
V1126	VM	¥8,500	S	LS	トヨタ	Fr	グラントハイエース	17.11.05.34
					トヨタ	Fr	グランビア	
					トヨタ	Fr	ツーリングハイエース	
					トヨタ	Fr	ハイエースレジアス	
					トヨタ	Fr	レジアスバン	
V1140	VM	¥9,500	L	S	トヨタ	Rr	グラントハイエース	17.11.05.37
					トヨタ	Rr	グランビア	
					トヨタ	Rr	ツーリングハイエース	
					トヨタ	Rr	ハイエースレジアス	
					トヨタ	Rr	レジアスバン	

品番	種別	本体価格 (税別)	マウント		メーカー	ポジ ション	適応車種	パーツ バック
			上	下				
V1141	VM	¥8,500	L	S	トヨタ	Rr	グラントハイエース	17.11.05.37
					トヨタ	Rr	グランビア	
					トヨタ	Rr	ツーリングハイエース	
					トヨタ	Rr	ハイエースレジアス	
					トヨタ	Rr	レジアスバン	
V1170	VM	¥12,000	LS	LS	VW	Rr	ヴァナゴンカラベル・ユーロバン	-
V1501	VM	¥20,000	LS	LS	メルセデス	Rr	VITO (W638)	-
V2008	VM	¥17,000	S	LS	VW	Fr	ヴァナゴンカラベル・ユーロバン	17.11.01.26
V2009	VM	¥17,000	LS	LS	VW	Rr	ヴァナゴンカラベル・ユーロバン	-
V2065	VM	¥15,800	S	LS	VW	Fr	ヴァナゴンカラベル・ユーロバン	17.11.02.84
V2077	VM	¥18,000	LS	S	VW	Rr	ヴァナゴンカラベル・ユーロバン	17.11.02.86
V4301	VM	¥30,000	STR		メルセデス	Fr	VITO (W638)	17.11.04.86
V4505	VM	¥25,000	STR		VW	Fr	ヴァナゴンカラベル・ユーロバン	17.13.00.24
V4516	VM	¥29,000	STR		メルセデス	Fr	Vクラス (W639)	
V5007	VM	¥20,000	STR		メルセデス	Rr	Vクラス (W639)	17.13.00.24
					メルセデス	Rr	ピアノ (W639)	

## 種別

RE	リフレックス	VM	バンマグナム
OR	オリジナル	MA	マックスエアー
SM	サムライ	GM	ガスマグナム
AD	アドベンチャー	CV	電子制御式
OES	OE スペクトラム	SD	ステアリングダンパー

## ポジション

Fr	フロント	Rr	リア
FR	フロント右	RR	リア右
FL	フロント左	RL	リア左

## マウント一覧

STR	ストラット	LS	ループスリプマウント
CRT	カートリッジ	XP	クロスピンマウント
S	ステムマウント	SP	スペシャルマウント
L	ループマウント		

# MONROE 4本パック品番一覧表

4本パック品番	本体価格	モデル		グレード		フロント(単品)	リア(単品)
<b>MERCEDES BENZ メルセデスベンツ</b>							
MX4001	¥53,000	Aクラス	W168	A160/A190		E4390	E5090
MX4002	¥72,000	Cクラス	W202 セダン	C200K/C220/C230/C240/C250D		E5026	E5027
MX4003	¥90,000	Cクラス	W203 セダン	C180/C200/C230/C240/C280/C320		E4630	E5098
		Cクラス	S203 ワゴン	C180/C200/C230/C240/C280/C320			
MX4004	¥70,000	Eクラス	W124 セダン	230E/260E/300E/320E/E220/E280/E320		E4410	E5016
MX4005	¥70,000	Eクラス	W210 セダン	E230/E240/E320		E5067	E5068
MX4006	¥78,000	Eクラス	W210 セダン	E230/E240/E320/E400/E430 スポーツ		E5069	E5070
MX4007	¥92,000	Eクラス	W211 セダン	E240/E250/E280/E300/E320/E350		E7501	E5113
MX4008	¥92,000	Eクラス	W211 セダン	E240/E250/E280/E300/E320/E350 スポーツ		E7501	E5114
MX4011	¥90,000	Cクラス	W203 セダン	C180/C200/C230/C240/C280/C320 スポーツ		E4632	E5108
		Cクラス	S203 ワゴン	C180/C200/C230/C240/C280/C320 スポーツ			
MX4012	¥94,000	Cクラス	W204 セダン	C200/C250/C300		E4654	E5117
		Cクラス	S204 ワゴン	C200/C250/C300			
MX4015	¥90,000	CLK	C209/A209	CLK200K/CLK240/CLK320/CLK350 スポーツ		E4632	E5108
MX4016	¥104,000	Gクラス	W463	G300/G320		D6636	D6637
MX4017	¥86,000	SLKクラス	R170	SLK230/SLK320		E5083	E5084
MX4018	¥80,000	Vクラス	W638	V230/V280		G16727	43127
MX4019	¥84,000	SLクラス	R107	280SLC/350SLC/380SLC/450SLC		43001	53005
MX4020	¥56,000	Aクラス	W169	A170/A200/A200T		E7093	E5116
MX4021	¥74,000	Bクラス	W245	B170/B180/B200/B200T		E7099	E5116
MX4022	¥100,000	Sクラス	W140 セダン	300SE/500SE/400SEL/S280/S320/S500		43087	53015
<b>BMW</b>							
MX4101	¥72,000	3シリーズ	E46 セダン	318i	スタンダードサス	E4910	E1225
MX4102	¥74,000	3シリーズ	E46 セダン	318i	スタンダードサス	E4914	E1225
MX4103	¥76,000	3シリーズ	E46 セダン	318i/320i/325i/330i	M テク	E4983	E1343
		3シリーズ	E46 クーペ	318Ci/330Ci	M テク		
		3シリーズ	E46 カブリオレ	330Ci	M テク		
		3シリーズ	E46 ワゴン	318i ツーリング /325i ツーリング	M テク		
MX4104	¥72,000	3シリーズ	E46 セダン	320i/323i/328i	スタンダードサス	E4912	E1225
MX4105	¥72,000	3シリーズ	E46 セダン	320i/325i	スタンダードサス	E4916	E1225
MX4106	¥72,000	3シリーズ	E46 セダン	330i	スタンダードサス	E4912	E1344
		3シリーズ	E46 カブリオレ	330Ci	スタンダードサス		
MX4107	¥74,000	3シリーズ	E46 セダン	330i	スタンダードサス	E4981	E1344
		3シリーズ	E46 クーペ	330Ci	スタンダードサス		
MX4108	¥74,000	3シリーズ	E46 クーペ	318Ci	スタンダードサス	E4914	E1226
		3シリーズ	E46 コンパクト	316ti コンパクト /318ti コンパクト			
MX4109	¥72,000	3シリーズ	E46 クーペ	328Ci/330Ci	スタンダードサス	E4916	E1344
MX4110	¥72,000	3シリーズ	E46 ワゴン	318i ツーリング	スタンダードサス	E4910	E1344
MX4111	¥72,000	3シリーズ	E46 ワゴン	325i ツーリング /328i ツーリング	スタンダードサス	E4912	E1344
MX4112	¥75,800	5シリーズ	E34 セダン	520i	スタンダードサス	E3818	E2001
		5シリーズ	E34 セダン	525i	スタンダードサス / スポーツサス		
MX4114	¥71,000	5シリーズ	E34 セダン	525i/535i	スタンダードサス	E3805	E2001
		5シリーズ	E34 セダン	525i	スポーツサス		
		5シリーズ	E34 セダン	530i/535i/540i	スタンダードサス / スポーツサス		
MX4115	¥110,000	5シリーズ	E39 セダン	525i/528i/530i	スタンダードサス	E4622	E2040
MX4116	¥100,000	5シリーズ	E39 セダン	525i/528i/530i	M スポーツ /M テク	E4624	E2041
MX4117	¥104,000	5シリーズ	E39 セダン	540i	スタンダードサス	E4626	E2040
MX4118	¥100,000	5シリーズ	E39 セダン	540i	M スポーツ /M テク	E4628	E2041
MX4119	¥102,000	5シリーズ	E39 ツーリングワゴン	525i/528i/530i ツーリング	スタンダードサス	E4622	E4397
MX4120	¥102,000	5シリーズ	E39 ツーリングワゴン	525i/530i ツーリング	M スポーツ /M テク	E4624	E4397
MX4121	¥109,400	7シリーズ	E38	728i/730i/740i	スタンダードサス	E4605	E2025
MX4122	¥75,600	1シリーズ	E87 ハッチバック	116i/118i/120i	スタンダードサス	E7070	E2068
		1シリーズ	E88 カブリオレ	120i	スタンダードサス		
		3シリーズ	E90 セダン	320i/323i/325i/330i/335i	スタンダードサス		
		3シリーズ	E91 ワゴン	320i/325i/335i	スタンダードサス		



# MONROE 4本パック品番一覧表

4本パック品番	本体価格	モデル		グレード		フロント(単品)	リア(単品)
<b>BMW BMW</b>							
MX4123	¥77,000	1シリーズ	E82 クーペ	120i	M スポーツ /M テク	E7072	E2069
		1シリーズ	E88 カブリオレ	120i	M スポーツ /M テク		
		3シリーズ	E90 セダン	320i/323i/325i/330i/335i	M スポーツ		
		3シリーズ	E91 ワゴン	320i/325i/335i	M スポーツ		
		3シリーズ	E92 クーペ	320i/325i	M スポーツ		
3シリーズ	E93 カブリオレ	325i					
MX4124	¥113,000	5シリーズ	E60 セダン	525i/530i/545i	スタンダードサス	E4644	E2065
MX4125	¥118,400	5シリーズ	E60 セダン	525i/530i/545i	スポーツサス	E4646	E2066
MX4126	¥106,000	5シリーズ	E61 ワゴン	525i/530i	スタンダードサス	E4648	E4757
MX4127	¥117,200	5シリーズ	E61 ワゴン	525i/530i	スポーツサス	E4650	E4758
MX4128	¥128,000	X5	E70	3.0s/4.8i	スタンダードサス	D0305	D0306
		X6	E71		スタンダードサス		
MX4129	¥128,000	X5	E70	3.0s/4.8i	セルフレベルリング	D0305	D0309
		X6	E71		セルフレベルリング		
MX4130	¥74,800	3シリーズ	E92 クーペ	320i/325i	スタンダードサス	E7072	E2068
<b>VOLKSWAGEN フォルクスワーゲン・AUDI アウディ</b>							
MX4201	¥54,000	アウディ A3		1.8 FF	スタンダードサス	E4593	E1221
		ポラー		2.0 FF/2.3 FF			
		ゴルフIV		1.8 FF/2.0 FF ハッチバック			
MX4202	¥54,000	ゴルフIV		1.6 FF ハッチバック		E4373	E1221
MX4203	¥54,000	ゴルフIV		1.6 FF ワゴン		E4373	E1295
MX4204	¥54,000	ゴルフIV		1.8 FF/2.0 FF ワゴン		E4593	E1295
MX4205	¥64,000	ゴルフV		2.0 GTi/2.0 GTX ハッチバック		E7057	E1341
		ゴルフV		3.2 (R32) ハッチバック			
		ジェッタ		1.4FSi/2.0FSi/2.0TFSi			
MX4206	¥62,000	ニュービートル		1.6/1.8 ターボ/2.0		E4858	E1222
MX4207	¥60,000	ゴルフV		1.6 FSi/2.0 FSi	スタンダードサス	E7031	E1337
		ゴルフIV		1.2 FF TSi/1.4 FF TSi	スタンダードサス		
MX4208	¥60,000	ゴルフV		1.6 FSi/2.0 FSi	スポーツサス	E7057	E1337
		ゴルフIV		1.2 FF TSi/1.4 FF TSi	スポーツサス		

## 種別

RE	リフレックス	VM	バンマグナム
OR	オリジナル	MA	マックスエア
SM	サムライ	GM	ガスマグナム
AD	アドベンチャー	CV	電子制御式
OES	OE スペクトラム	SD	ステアリングダンパー

## ポジション

Fr	フロント	Rr	リア
FR	フロント右	RR	リア右
FL	フロント左	RL	リア左

## マウント一覧

STR	ストラット	LS	ループスリーブマウント
CRT	カートリッジ	XP	クロスピンマウント
S	ステムマウント	SP	スペシャルマウント
L	ループマウント		

## プロテクションキット品番別車種一覧表

品番	本体価格 (税別)	メーカー	ポジション	適応車種	品番	本体価格 (税別)	メーカー	ポジション	適応車種		
PK001	¥3,500	VW	Fr	ゴルフII	PK076	¥3,800	アウディ	Fr	A1		
		VW	Fr	ゴルフIII			アウディ	Fr	A1 スポーツバック		
		VW	Fr	ジェッタ			アウディ	Fr	A3		
		VW	Fr	シロッコ			VW	Fr	ボーラ		
PK004	¥3,880	ミニ	Fr	ミニ (R50/R52/R53)			VW	Fr	ゴルフIV		
		ミニ	Fr	ミニ (R56/R57)			VW	Fr	ポロ		
		ミニ	Fr	ミニ (R55)			VW	Fr	ニュービートル		
		オベル	Fr	ヴィータ			PK078	¥4,500	アウディ	Fr	A1
		オベル	Fr	ティグラ					アウディ	Fr	A1 スポーツバック
		ボルボ	Fr	850					アウディ	Rr	A3
		ボルボ	Fr	850エステート	VW	Rr			ボーラ		
		ボルボ	Fr	C70	VW	Rr			ゴルフIV		
		ボルボ	Fr	S70	VW	Rr			ルボ		
		ボルボ	Fr	V70	VW	Rr			ポロ		
PK006	¥5,500	シトロエン	Fr	クサラ	PK082	¥6,500			ローバー	Rr	75
		メルセデス	Fr	Vクラス (W638)	PK085	¥5,500			プジョー	Fr	206
		メルセデス	Fr	VITO (W638)	PK096	¥3,460			BMW	Rr	3シリーズ E36 セダン
		プジョー	Fr	106			BMW	Rr	3シリーズ E36 カプリオレ		
プジョー	Fr	306	BMW	Rr			3シリーズ E36 クーベ				
ボルボ	Fr	240-260	BMW	Rr			3シリーズ E46 セダン				
PK010	¥6,000	BMW	Fr	1シリーズ E87 ハッチバック			BMW	Rr	3シリーズ E46 クーベ		
		BMW	Fr	1シリーズ E88 カプリオレ			BMW	Rr	3シリーズ E46 カプリオレ		
		BMW	Fr	3シリーズ E30 カプリオレ			BMW	Rr	3シリーズ E46 カプリオレ		
		BMW	Fr	3シリーズ E30 ワゴン			BMW	Rr	3シリーズ E46 ワゴン		
		BMW	Fr	3シリーズ E36 セダン			BMW	Rr	3シリーズ E46 コンパクト		
		BMW	Fr	3シリーズ E36 カプリオレ			PK101	¥6,300	アウディ	Rr	A4(B7) セダン/アバント
		BMW	Fr	3シリーズ E36 クーベ	PK104	¥5,000	シトロエン	Fr	C2		
		BMW	Fr	3シリーズ E46 セダン	シトロエン	Fr	C3				
		BMW	Fr	3シリーズ E46 クーベ	PK124	¥8,000	プジョー	Fr	307		
		BMW	Fr	3シリーズ E46 カプリオレ			プジョー	Fr	3008		
		BMW	Fr	3シリーズ E46 ワゴン			プジョー	Fr	5008		
		BMW	Fr	3シリーズ コンパクト			シトロエン	Fr	C4		
		BMW	Fr	3シリーズ E90 セダン			シトロエン	Fr	C4ピカソ		
		BMW	Fr	3シリーズ E90 セダン			シトロエン	Fr	DS4		
		PK012	¥5,000	BMW	Fr	3シリーズ E91 ワゴン	PK127	¥4,500	フィアット	Rr	パンダ
				BMW	Fr	3シリーズ E92 クーベ	PK130	¥6,000	アルファロメオ	Rr	アルファ145-146
				BMW	Fr	5シリーズ E28	アルファロメオ	Rr	アルファ155		
				BMW	Fr	5シリーズ E34 セダン	PK131	¥8,000	シトロエン	Rr	C4
				BMW	Fr	6シリーズ E24	PK132	¥10,000	ローバー	Fr	75
				BMW	Fr	7シリーズ E32	PK135	¥4,800	アウディ	Rr	A3スポーツバック
BMW	Fr			7シリーズ E38	PK137	¥7,000	アウディ	Rr	A4(B7) セダン/アバント		
BMW	Fr			Z4(E85)			VW	Rr	ティグアン		
BMW	Fr			Z4(E86)			VW	Rr	パサート		
フィアット	Fr			パンダ			PK140	¥7,700	フィアット	Fr	グランデプント
PK017	¥4,800			VW	Rr	ゴルフII	フィアット	Fr	プント		
				VW	Rr	ゴルフIII	フィアット	Fr	プントエヴォ		
				VW	Rr	ジェッタ	PK148	¥7,000	フィアット	Fr	500-500C-500S
				VW	Rr	ヴェント			フィアット	Fr	パンダ
PK018	¥7,100	フィアット	Rr	グランデプント	PK150	¥4,000	プジョー	Fr	207		
		フィアット	Fr	プント	シトロエン	Fr	C3				
		フィアット	Fr	プントエヴォ	PK151	¥6,000	BMW	Fr	X5 (E53)		
PK023	¥4,500	ニッサン	Fr	Be-1	PK152	¥7,000	BMW	Rr	X5 (E53)		
		ニッサン	Fr	パオ	PK153	¥7,500	ルノー	Fr	ルーテシア		
		ニッサン	Fr	マーチ	PK156	¥2,640	マツダ	Fr	プレマシー		
		トヨタ	Rr	カローラ			マツダ	Fr	アクセラ		
		トヨタ	Rr	カローラFX			フォードEU	Fr	クーガ		
		トヨタ	Rr	カローラセレス	PK161	¥8,500	ランチア	Fr	イプシロン		
		トヨタ	Rr	カローラツーリングワゴン			ランチア	Fr	ムーザ		
		トヨタ	Rr	スプリンター	PK166	¥5,500	BMW	Rr	5シリーズ E60 セダン		
		トヨタ	Rr	スプリンターマリノ			BMW	Rr	1シリーズ E87 ハッチバック		
		PK024	¥5,000	アルファロメオ	Rr	アルファ147	PK167	¥5,500	BMW	Rr	1シリーズ E88 カプリオレ
				アルファロメオ	Rr	アルファ156			BMW	Rr	3シリーズ E90 セダン
				アルファロメオ	Rr	アルファ156スポーツワゴン			BMW	Rr	3シリーズ E91 ワゴン
アルファロメオ	Rr			GT	BMW	Rr			3シリーズ E92 クーベ		
アルファロメオ	Rr			アルファ145-146	BMW	Rr			X1(E84)		
アルファロメオ	Rr	アルファ155	PK170	¥5,500	メルセデス	Fr			Aクラス (W169)		
PK034	¥4,000	メルセデス	Fr	Eクラス セダン (W124)	メルセデス	Fr	Bクラス (W245)				
		メルセデス	Fr	Eクラス ワゴン (W124/S124)	PK172	¥6,500	BMW	Rr	X3 (E83)		
PK051	¥3,000	VW	Fr	ルボ	PK175	¥6,000	アウディ	Fr	A4(B7) セダン/アバント		
PK066	¥4,460	ルノー	Fr	カングー	PK176	¥5,000	BMW	Fr	5シリーズ E60 セダン		
		ルノー	Fr	トゥインゴ			BMW	Fr	5シリーズ E61 ワゴン		
PK075	¥2,500	オベル	Fr	ザフィーラ			BMW	Fr	X1(E84)		
PK177	¥4,600	BMW	Rr	5シリーズ E61ワゴン							

## プロテクションキット品番別車種一覧表

品番	本体価格 (税別)	メーカー	ポジション	適応車種
PK276	¥8,200	アウディ	Fr	Q7 (7L)
PK277	¥4,800	アウディ	Rr	A3
		アウディ	Rr	A3 スポーツバック
PK278	¥8,800	アウディ	Fr	Q5 (8R)
PK280	¥7,000	アウディ	Fr	Q7 (7L)
PK288	¥6,000	フィアット	Fr	ムルティプラ
PK291	¥6,070	フォードEU	Fr	フィエスタ
PK301	¥6,800	メルセデス	Fr	Cクラス (W204)
		メルセデス	Fr	Cクラス (S204)
PK313	¥3,500	プジョー	Rr	508
PK315	¥7,000	ルノー	Fr	カンゲー
PK330	¥7,800	VW	Fr	ヴァナゴン・カラベル・ユーロバン
PK340	¥9,000	メルセデス	Rr	Cクラス (W204)
		メルセデス	Rr	Cクラス (S204)

### 種別

RE	リフレックス	VM	バンマグナム
OR	オリジナル	MA	マックスエアー
SM	サムライ	GM	ガスマグナム
AD	アドベンチャー	CV	電子制御式
OES	OE スペクトラム	SD	ステアリングダンパー

### ポジション

Fr	フロント	Rr	リア
FR	フロント右	RR	リア右
FL	フロント左	RL	リア左

### マウント一覧

STR	ストラット	LS	ループスリーブマウント
CRT	カートリッジ	XP	クロスピンマウント
S	ステムマウント	SP	スペシャルマウント
L	ループマウント		



# マウンティングキット品番別車種一覧表

品番	本体価格 (税別)	メーカー	ポジション	適応車種
906982MM	¥2,500	マツダ	Fr	RX-8
		マツダ	Rr	ロードスター
		マツダ	Fr	RX-8
		マツダ	Rr	ロードスター
MK001	¥5,000	ブジョー	Fr	1007
MK007	¥8,000	アルファロメオ	Fr	アルファ145・146
		アルファロメオ	Fr	アルファ155
MK017	¥8,500	オベル	Fr	ヴィータ
		オベル	Fr	ティグラ
MK029	¥6,500	フィアット	Fr	バンダ
MK033	¥7,800	VW	Fr	ゴルフII
		VW	Fr	ゴルフIII
		VW	Fr	ジェッタ
		VW	Fr	ヴェント
MK036	¥12,000	BMW	Fr	3シリーズ E30 ワゴン
		BMW	Fr	5シリーズ E34 セダン
		BMW	Fr	5シリーズ E28
		BMW	Fr	6シリーズ E24
MK045	¥7,000	BMW	Fr	3シリーズ E36 セダン
		BMW	Fr	3シリーズ E36 カブリオレ
		BMW	Fr	Z3(E36)
		BMW	Fr	Z4(E85)
MK048	¥10,000	フィアット	Fr	マルチブラ
		メルセデス	Fr	Eクラス セダン (W124)
MK063	¥10,000	メルセデス	Fr	Eクラス ワゴン (W124/S124)
		VW	Fr	コロード
MK067	¥7,000	VW	Fr	ゴルフIII
		VW	Fr	ヴェント
MK068	¥2,700	VW	Fr	ルポ
		VW	Fr	ポロ
MK077	¥5,500	アウディ	Fr	A1
		アウディ	Fr	A1 スポーツバック
		アウディ	Fr	A3
		VW	Fr	ボーラ
MK082	¥17,000	VW	Fr	ゴルフIV
		ボルボ	Fr	240-260
MK095	¥8,000	フィアット	Fr	ブント
		フィアット	Fr	バンダ
MK097	¥11,000	シトロエン	Fr	クサラ
		ブジョー	Fr	306
MK100	¥12,500	ルノー	Fr	カンゲー
		ルノー	Fr	ルーテシア
MK112	¥9,500	メルセデス	Fr	Vクラス (W638)
		メルセデス	Fr	VITO (W638)
MK118	¥7,500	アウディ	Rr	A1
		アウディ	Rr	A1 スポーツバック
		アウディ	Rr	A3
		VW	Rr	ボーラ
		VW	Rr	ゴルフIV
		VW	Rr	ポロ
MK120	¥3,500	BMW	Rr	3シリーズ E30 カブリオレ
		BMW	Rr	3シリーズ E30 ワゴン
MK121	¥5,000	BMW	Rr	3シリーズ E36 セダン
		BMW	Rr	3シリーズ E36 カブリオレ
		BMW	Rr	3シリーズ E36 クーペ
		BMW	Rr	3シリーズ E46 セダン
		BMW	Rr	3シリーズ E46 クーペ
		BMW	Rr	3シリーズ E46 カブリオレ
		BMW	Rr	3シリーズ E46 ワゴン
		BMW	Rr	3シリーズ E46 コンパクト
		BMW	Rr	Z3(E36)
		BMW	Rr	Z4(E85)
MK122	¥8,000	BMW	Rr	Z4(E86)
		BMW	Rr	5シリーズ E34 セダン

品番	本体価格 (税別)	メーカー	ポジション	適応車種
MK133	¥2,100	VW	Rr	コロード
		VW	Rr	ゴルフII
		VW	Rr	ゴルフIII
		VW	Rr	ジェッタ
		VW	Rr	ポロ
MK134	¥5,700	VW	Rr	ヴェント
		ボルボ	Rr	850
		ボルボ	Rr	850エステート
MK135	¥12,000	ボルボ	Rr	S70
		BMW	Fr	7シリーズ E38
MK136	¥9,500	BMW	Fr	1シリーズ E87 ハッチバック
		BMW	Fr	1シリーズ E88 カブリオレ
MK136	¥9,500	BMW	Fr	3シリーズ E46 セダン
		BMW	Fr	3シリーズ E46 クーペ
		BMW	Fr	3シリーズ E46 カブリオレ
		BMW	Fr	3シリーズ E46 ワゴン
		BMW	Fr	3シリーズ E46 コンパクト
		BMW	Fr	3シリーズ E90 セダン
		BMW	Fr	3シリーズ E91 ワゴン
		BMW	Fr	3シリーズ E92 クーペ
		BMW	Fr	3シリーズ E92 カブリオレ
		BMW	Fr	X1(E84)
		BMW	Fr	X3(E83)
		MK141	¥21,600	ボルボ
ボルボ	Fr			850エステート
ボルボ	Fr			S70
ボルボ	Fr			V70
MK143R	¥11,000	ブジョー	FR	206
MK144L	¥11,000	ブジョー	FL	206
MK149	¥3,500	オベル	Fr	ヴィータ
		オベル	Fr	ザフィーラ
MK159	¥15,000	ボルボ	Fr	V70
		ボルボ	Fr	S60
MK194	¥12,000	アウディ	Fr	TT
		アウディ	Fr	Q3(8U)
		VW	Fr	ゴルフV
		VW	Fr	ゴルフVI
MK196	¥12,000	VW	Fr	ティグアン
		ブジョー	Fr	307
		シトロエン	Fr	C4
MK197	¥8,500	シトロエン	Fr	C4ピカソ
		ミニ	Fr	ミニ (R50/R52/R53)
MK198	¥22,800	メルセデス	Fr	Cクラス セダン (W203)
		メルセデス	Fr	Cクラス ワゴン (S203)
		メルセデス	Fr	Cクラス スポーツクーペ (CL203)
		メルセデス	Fr	CLK (C209/A209)
MK200	¥10,000	アルファロメオ	Rr	アルファ147
		アルファロメオ	Rr	アルファ156
		アルファロメオ	Rr	GT
MK203	¥7,000	アウディ	Rr	A3
		アウディ	Rr	A3 スポーツバック
		VW	Rr	ゴルフV
		VW	Fr	ゴルフVI
MK205	¥5,000	シトロエン	Rr	C4
MK206	¥4,460	BMW	Rr	X3(E83)
MK207	¥4,000	アウディ	Fr	A4(B7) セダン・アバント
MK208	¥15,000	サブ	Fr	9.3
		ボルボ	Fr	850
		ボルボ	Fr	850エステート
		ボルボ	Fr	S70
		ボルボ	Fr	V70
MK243	¥6,600	ボルボ	Fr	S60
		ルノー	FR	ルーテシア
		ルノー	FL	ルーテシア
		サブ	Fr	9.5
MK268	¥25,000	サブ	Fr	9.5
MK273	¥19,000	BMW	Fr	X5(E53)
MK274	¥10,000	BMW	Rr	X5(E53)
		メルセデス	Fr	Cクラス (W204)
MK280	¥17,800	メルセデス	Fr	Cクラス (S204)
		マツダ	Fr	プレマシー
MK282	¥8,000	マツダ	Fr	アクセラ
		フォードEU	Fr	クーガ

# マウンティングキット品番別車種一覧表

品番	本体価格 (税別)	メーカー	ポジション	適応車種
MK297	¥8,000	アウディ	Rr	A4 (B7) セダン・アバント
MK301	¥12,000	ニッサン	Fr	ムラーノ
MK305	¥10,000	アルファロメオ	Fr	ミト
		フィアット	Fr	グランデプント
		フィアット	Fr	プント
		フィアット	Fr	プントエヴォ
MK317	¥11,000	フォードEU	Fr	フィエスタ
MK321	¥6,000	シトロエン	Fr	C3
		シトロエン	Fr	DS3
MK322	¥5,200	シトロエン	Fr	C4
		シトロエン	Fr	DS4
		プジョー	Fr	3008
		プジョー	Fr	5008
MK323	¥5,230	ボルボ	Fr	V70
		ボルボ	Fr	S80
MK326	¥15,500	ルノー	Fr	カンギー
MK341	¥10,000	アウディ	Fr	Q7 (7L)
MK344	¥2,680	スマート	Fr	フォーツァー カプリオレ
		スマート	Fr	フォーツァー クーペ
		スマート	Fr	フォーツァー エレクトリックドライブ
MK349	¥4,500	アルファロメオ	Fr	アルファ 147
		アルファロメオ	Fr	アルファ 156
		アルファロメオ	Fr	GT
MK359	¥7,000	ミニ	Fr	ミニ (R56/R57)
MK361	¥9,000	アウディ	Fr	A4 (B8) セダン・アバント
		アウディ	Fr	A5 (B8)
		アウディ	Fr	Q5 (8R)
MK372	¥11,000	VW	Fr	ヴァナゴン・カラベル・ユーロバン
MK377	¥15,300	メルセデス	Rr	Cクラス (W204)
		メルセデス	Rr	Cクラス (S204)
		メルセデス	Rr	GLKクラス (X204)
MK378	¥17,000	メルセデス	Fr	Aクラス W169
		メルセデス	Fr	Bクラス W245
MK379	¥2,800	BMW	Rr	X1 (E84)
MK380	¥2,800	BMW	Rr	X1 (E84)

## 種別

RE	リフレックス	VM	バンマグナム
OR	オリジナル	MA	マックスエア
SM	サムライ	GM	ガスマグナム
AD	アドベンチャー	CV	電子制御式
OES	OE スペクトラム	SD	ステアリングダンパー

## ポジション

Fr	フロント	Rr	リア
FR	フロント右	RR	リア右
FL	フロント左	RL	リア左





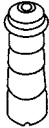
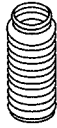

## マウント一覧

STR	ストラット	LS	ループスリーブマウント
CRT	カートリッジ	XP	クロスピンマウント
S	ステムマウント	SP	スペシャルマウント
L	ループマウント		











































## プロテクションキット内容表

品番	本体価格 (税別)	バンブラバー	ダストブーツ
			
PK001	¥3,500	2	2
PK004	¥3,880	2	2
PK006	¥5,500	2	2
PK010	¥6,000	2	2
PK012	¥5,000	2	2
PK017	¥4,800	2	2
PK018	¥7,100	2	2
PK023	¥4,500	2	2
PK024	¥5,000	2	2
PK034	¥4,000	2	2
PK051	¥3,000	2	2
PK066	¥4,460	2	2
PK075	¥2,500	2	
PK076	¥3,800	2	2
PK078	¥4,500	2	2
PK082	¥6,500	2	2
PK085	¥5,500	2	2
PK096	¥3,460	2	2
PK101	¥6,300	2	2
PK104	¥5,000	2	2
PK124	¥8,000	2	2
PK127	¥4,500	2	
PK130	¥6,000	2	
PK131	¥8,000	2	2
PK132	¥10,000	2	2
PK135	¥4,800	2	2
PK137	¥7,000	2	2
PK140	¥7,700	2	2
PK148	¥7,000	2	2
PK150	¥4,000	2	2
PK151	¥6,000	2	2
PK152	¥7,000	2	2
PK153	¥7,500	2	2
PK156	¥2,640	2	2
PK161	¥8,500	2	2
PK166	¥5,500	2	2
PK167	¥5,500	2	2
PK170	¥5,500	2	2
PK172	¥6,500	2	2
PK175	¥6,000	2	2
PK176	¥5,000	2	2
PK177	¥4,600	2	2
PK276	¥8,200	2	2
PK277	¥4,800	2	2
PK278	¥8,800	2	2
PK280	¥7,000	2	2
PK288	¥6,000	2	2
PK291	¥6,070	2	2
PK301	¥6,800	2	2
PK313	¥3,500		2
PK315	¥7,000	2	2
PK330	¥7,800	2	2
PK340	¥9,000	2	2

## マウンティングキット内容表

品番	本体価格 (税別)	マウント Assy 	マウントベアリング 	マウントラバー 	マウント Assy +ベアリング 	ナット 	リング 	ワッシャー 
MK001	¥5,000		1					
MK007	¥8,000		1	1				
MK017	¥8,500	1	1			2		2
MK029	¥6,500	1	1			2	2	2
MK033	¥7,800				1			
MK036	¥12,000				1			
MK045	¥7,000				1			
MK048	¥10,000		1					
MK063	¥10,000	1						
MK067	¥7,000		1	1				
MK068	¥2,700		1	1				
MK077	¥5,500		1	1				
MK082	¥17,000				1			
MK095	¥8,000	1	1					
MK097	¥11,000	1	1					
MK100	¥12,500		1	1				
MK112	¥9,500	1	1					
MK118	¥7,500	1						
MK120	¥3,500	1				2		2
MK121	¥5,000	1				2		2
MK122	¥8,000	1				3		3
MK133	¥2,100			2				
MK134	¥5,700	1						
MK135	¥12,000	1				3		3
MK136	¥9,500				1	3		3
MK141	¥21,600		1			3		3
MK143R	¥11,000	1	1					
MK144L	¥11,000	1	1					
MK149	¥3,500			1				
MK159	¥15,000		1					
MK194	¥12,000	1	1					
MK196	¥12,000	1	1					
MK197	¥8,500				1			
MK198	¥22,800			1				
MK200	¥10,000				1			
MK203	¥7,000				1			
MK205	¥5,000							
MK206	¥4,460	1						
MK207	¥4,000			1				
MK208	¥15,000	1						
MK243	¥6,600	1						
MK263R	¥14,800				1	1		
MK264L	¥14,800				1	1		
MK268	¥25,000	1	1					
MK273	¥19,000				1	3		
MK274	¥10,000				1	3		
MK280	¥17,800	1	1					
MK282	¥8,000	1	1					
MK297	¥8,000	1						
MK301	¥12,000				1			
MK305	¥10,000			1				
MK317	¥11,000	1						
MK321	¥6,000	1						
MK322	¥5,200	1						
MK323	¥5,230	1						
MK326	¥15,500							
MK341	¥10,000	1						
MK344	¥2,680		1					
MK349	¥4,500			1				
MK359	¥7,000	1						
MK361	¥9,000	1						
MK372	¥11,000	1	1					
MK377	¥15,300	1						
MK378	¥17,000	1						
MK379	¥2,800			1				
MK380	¥2,800			1		1		

# マウンティングキット一覧

 <b>MK001</b>	 <b>MK007</b>	 <b>MK017</b>	 <b>MK029</b>	 <b>MK033</b>	 <b>MK036</b>
 <b>MK045</b>	 <b>MK048</b>	 <b>MK063</b>	 <b>MK067</b>	 <b>MK068</b>	 <b>MK077</b>
 <b>MK082</b>	 <b>MK095</b>	 <b>MK097</b>	 <b>MK100</b>	 <b>MK112</b>	 <b>MK118</b>
 <b>MK120</b>	 <b>MK121</b>	 <b>MK122</b>	 <b>MK133</b>	 <b>MK134</b>	 <b>MK135</b>
 <b>MK136</b>	 <b>MK141</b>	 <b>MK143R</b>	 <b>MK144L</b>	 <b>MK149</b>	 <b>MK159</b>
 <b>MK194</b>	 <b>MK196</b>	 <b>MK197</b>	 <b>MK198</b>	 <b>MK200</b>	 <b>MK203</b>
 <b>MK205</b>	 <b>MK206</b>	 <b>MK207</b>	 <b>MK208</b>	 <b>MK268</b>	 <b>MK273</b>

## マウンティングキット一覧



# ショックアブソーバ取り付け上の注意事項



## リテーナーリングのタイプ (リテーナーリングの基本タイプは以下の2種類ですが、その他の特殊タイプもあります。)

(A) このタイプはストラットケース上端より約10mm 程沈み込みます。

(B) このタイプはストラットケース上端より約0~2mm 程外にでるよう設計されています。

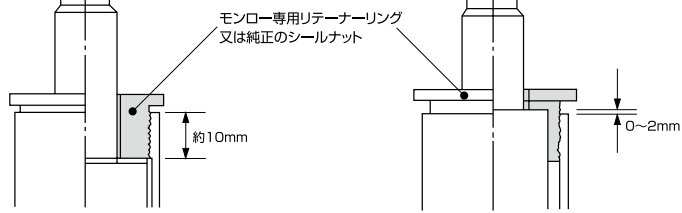

## スペーサーの使用方法

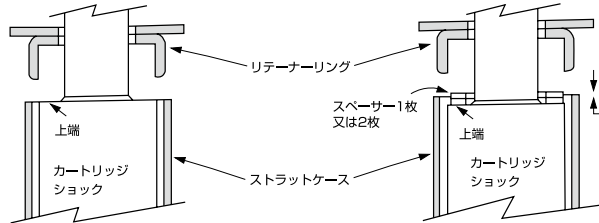

### スペーサー必要なし

カートリッジ上端がストラットケース上端とつらいちになるか、上に出る場合、スペーサーは必要ありません。

### スペーサー必要

カートリッジ上端がストラットケース上端より落ち込む場合、スペーサーを1枚又は2枚使用してスペーサー上端がつらいちか2mm 以内の範囲で上に出るようにしてリテーナーリングを締め付けて下さい。

<注意> リテーナーリング取り付け後、カートリッジショックがストラットの中で上下に遊んでいないか (ガタがないか) 必ず確認。

## ●取り付けマウントの種類

### S:システム

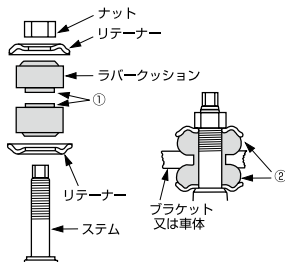

- ①ラバークッションは両側にサイズの違うパイロットがついているので、ブラケットの穴のサイズに合う方をブラケット側にして取り付けして下さい。
- ②ラバークッションがリテーナーより外へはみ出さない程度に締め付けて下さい。

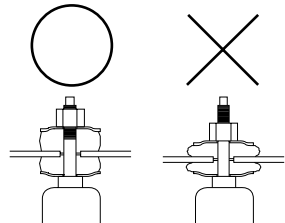

※締め過ぎはリテーナーとブラケット又は、単体とが干渉してステムが折れる原因となりますので注意して下さい。

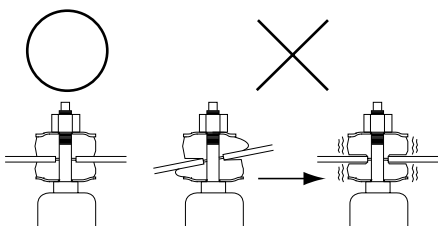

※マウントブッシュの装着は必ず1G 状態 (車を地面におろした状態) で装着して下さい。車両をリフトで上げ、サスペンションが伸びた状態では正しくマウントブッシュが装着されず、ブッシュの変型・耐久性の低下・マウント破損につながります。

### SS:ショルダーシステム

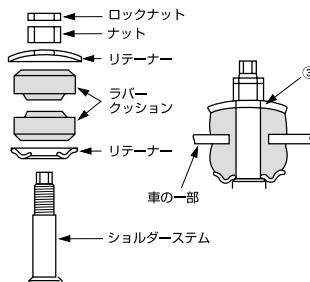

- ③リテーナーがステムショルダーで止まるまで締め付けて下さい。

### XP:クロスピン

ショックアブソーバをマウンティングの中心に合わせる。

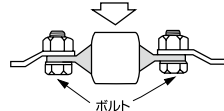

クロスピンの角度は、車の通常車高の時に取り付け部にて丁度合うように設計されています。

### L:ループ

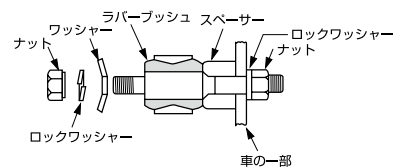

取り外す時、ワッシャーの向きを注意しておいて下さい。

### LS:ループスリーブ

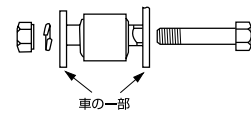

このタイプのマウンティングでは、マウンティングボルトを特にしっかり締め付けて下さい。

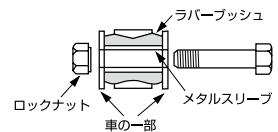





# MONROE<sup>®</sup>

## MAXLIFT

GAS CHARGED LIFT SUPPORT

ボンネット・トランク用  
高機能ガス式リフトサポート



## モンローマックスリフト

### 品質、耐久性、デザイン性に優れたベストチョイス

マックスリフトはガスが密閉された圧力シリンダーによってスプリングのように伸縮し、ボンネットやトランクを支えます。

#### 特徴

- 優れたロッド加工 – 高いシーリング耐久性
- 高強度ピストンシール – 優れたシーリング性
- 高圧ガス封入 – スムースな作動



## ●お取り扱いの注意

### 注意事項

- \* 定期的な交換によりトップパフォーマンスのリフト保持と負荷によって生じるねじれを防止します。
- \* ガス式リフトサポートには通常 330 ニュートン以上のガス圧がかかっており、手で縮める事はできません。
- \* ヒンジや取り付け箇所を入念に点検することで損傷と疲労折損が防止できますが、取り付け前にこれらの部品の修理、交換を行ってください。

### 取り付け方法

- \* 古いリフトサポートを取り外す前に再利用部品を確認してください。
- \* 交換作業は、ボンネット、トランク、ハッチ、リアウィンドウを支えてもらいながら行ってください。
- \* 新しいリフトサポートは必ず取り外した同じ箇所に装着してください。
- \* リフトサポートの交換は 1 本ずつ行い、2 本の同時交換は避けてください。
- \* 取り付けは、リフトサポートのシリンダーを上方向にしてください。これにより摺動抵抗が発生し、正しく作動します。

### 車種設定確認について

- \* 年式及び型式を必ず確認してください。
- \* 最大長、反発力、マウント形状が適応していることを確認してください。

## ●適応表の見方

- 表示の価格は税別本体価格です。
- ( )内は発売予定品番です。詳細は当社までお問い合わせください。

 モデル	 グレード	 特記	 年式	フロント 			リア 		
				 フロント品番	 特記	本体価格(税別)	 リア品番	 特記	本体価格(税別)



## 適 応 表



MAXLIGHT  
通称  
ALFA ROMEO  
アルファロメオ  
AUDI  
アウディ  
BMW  
BMW  
CHEVROLET  
シボレー  
CHRYSLER  
クライスラー  
FIAT  
フィアット  
FORD EU  
フォード EU  
JEEP  
ジープ  
LANCIA  
ランチア  
LAND ROVER  
ランドローバー  
MERCEDES BENZ  
メルセデスベンツ  
MINI  
ミニ  
OPEL  
オペル  
PEUGEOT  
プジョー  
PORSCHE  
ポルシェ  
RENAULT  
ルノー  
ROVER  
ローバー  
SAAB  
サーブ  
SMART  
スマート  
VOLKSWAGEN  
フォルクスワーゲン  
VOLVO  
ボルボ

# ALFA ROMEO アルファロメオ

車種	★☆☆★	i	2018 2017	フロント			リア		
				MONROE	i	本体価格(税別)	MONROE	i	本体価格(税別)
145	2.0 TS 16V (930)		94/7~01/1	-			ML5335		¥5,500
155	2.0 TS 16V FF 2.5 V6 FF		92/1~97/12	ML5608		¥5,800	ML5531		¥5,500
		リアスポイラー付き	92/1~97/12	ML5608		¥5,800	ML5532		¥6,000
156	ワゴン スポーツワゴン (932)		00/5~06/5	-			ML5442		¥5,100
159	セダン (939)		05/9~11/11	ML5697		¥ 5,800	ML5698		¥5,800
	ワゴン スポーツワゴン (939)		06/3~11/11	ML5697		¥ 5,800	ML6149		¥4,600
GT	GT (937)		03/11~10/9	ML5696		¥ 4,000	ML5855		¥4,500
GTV	GTV (916C_)		95/6~05/10	ML6138		¥ 5,000	ML6137		¥4,500
MITO ミト	1.4 FF (955)		08/9~	-			ML5655		¥6,000
SPIDER スパイダー	2.0 / 3.0 V6 (916S_)		95/6~05/4	ML6138		¥ 5,000	ML5272		¥6,500
	2.2 / 3.2 (939_)		06/9~	-			ML5921		¥4,500

# AUDI アウディ

車種	★☆☆★	i	2018 2017	フロント			リア		
				MONROE	i	本体価格(税別)	MONROE	i	本体価格(税別)
A1	ハッチバック (8X系)	除くスポーツバック	10/5~	ML6154		¥3,900	ML6153		¥3,600
		スポーツバック	11/11~	ML6154		¥3,900	ML6155		¥3,600
A3	ハッチバック (8P1)	除くスポーツバック	03/5~	ML5269		¥7,100	ML5459		¥7,600
		リアスポイラー付き 除くスポーツバック	03/5~	ML5269		¥7,100	ML5460		¥7,600
A4	セダン B5 (8D系)		95/1~00/11	ML5679		¥7,100	ML5135		¥7,100
	アバント B5 (8D系)		95/7~01/10	ML5679		¥7,100	ML5197		¥7,400
	セダン B6 (8E系)		00/10~04/12	ML5386		¥7,600	ML5223		¥7,000
	アバント B6 (8E系)		00/10~04/12	ML5386		¥7,600	ML5227		¥7,100
	セダン B7 (8E系)		04/11~08	ML5386		¥7,600	ML5745		¥7,500
	アバント B7 (8E系)		04/11~08	ML5386		¥7,600	ML5747		¥7,100
A5	(8T_)	2ドア	07/6~	ML5741		¥7,600	-		
	スポーツバック (8T_)	4ドア	09/9~	ML5741		¥7,600	ML6102		¥5,500
	カブリオレ (8F_)		09/3~	ML5741		¥7,600	ML6103		¥4,400
A6	セダン C6 (4F系)	リモコン式テールゲート無し	04/5~	ML5737		¥7,100	ML5744		¥7,600
	アバント C6 (4F系)		05/3~	ML5737		¥7,100	ML5746		¥7,100
A6 ALLROAD A6 オールロードクワトロ	C6 (4F系)		06/5~09/1	ML5737		¥7,100	ML5746		¥7,100
A8	(4E_)	電動テールゲート付き	02/10~10/7	ML5924		¥4,500	ML5926	右	¥4,500
	(4H_)		09/11~	ML6106		¥4,200	ML6105	左	¥4,500
S1	ハッチバック (8X系)	除くスポーツバック	14/3~	ML6154		¥3,900	ML6153		¥3,600
		スポーツバック	14/3~	ML6154		¥3,900	ML6155		¥3,600
Q3	(8U)		11/6~	ML6156		¥8,400	ML6157		¥8,400
Q5	(8R)		08/11~	ML5928		¥4,500	ML5856		¥4,300
		電動テールゲート付き	08/11~	ML5928		¥4,500	ML5857		¥4,300
Q7	(4L)		06/3~13/9	ML5739		¥7,000	ML5774		¥6,000
		電動テールゲート無し	06/3~13/9	ML5739		¥7,000	ML5929		¥5,800
TT	クーペ (8N系)		98/10~06/6	-			ML5277		¥7,900

BMW BMW		i	2018	フロント			リア		
車種	ボディタイプ			MONROE	i	本体価格(税別)	MONROE	i	本体価格(税別)
1 シリーズ E82	クーペ		07/10~	ML5563		¥7,600	ML6141	¥4,400	
1 シリーズ E87	ハッチバック		04/5~11	ML5563		¥7,600	ML5691	¥7,600	
1 シリーズ E88	カブリオレ		08/3~	ML5563		¥7,600	ML6141	¥4,400	
1 シリーズ F20	ハッチバック		11/10~	ML6158		¥9,380	-		
3 シリーズ E30	ツーリング		87/7~94/6	ML5596		¥5,200	ML5450	¥9,120	
3 シリーズ E36	セダン		90/9~98/2	ML5421		¥7,600	ML5170	¥7,600	
		リアスポイラー付き	90/9~98/2	ML5421		¥7,600	ML5260	¥7,600	
	クーペ		92/3~99/4	ML5422		¥7,600	ML5170	¥7,600	
	ツーリング		95/1~99/10	ML5421		¥7,600	ML5436	¥9,120	
3 シリーズ E46	セダン		98/2~05/2	ML5263		¥7,600	ML5163	¥7,600	
	クーペ		99/4~	ML5263		¥7,600	ML5163	¥7,600	
	カブリオレ		00/4~	ML5263		¥7,600	ML5670	¥7,600	
	ツーリング		99/10~05/2	ML5263		¥7,600	ML5213	¥7,600	
3 シリーズ E90	セダン		05/1~11/12	ML5689		¥7,600	ML5694	¥7,600	
3 シリーズ E91	ツーリング		05/9~	ML5689		¥7,600	ML5692	¥7,600	
3 シリーズ E92	クーペ		06/6~	ML5689		¥7,600	ML5658	¥7,600	
3 シリーズ E93	カブリオレ		07/3~	ML5689		¥7,600	ML5659	¥5,720	
3 シリーズ F30	セダン		11/10~	ML6160		¥9,700	ML6161	¥9,380	
3 シリーズ F31	ツーリング		11/10~	ML6160		¥9,700	-		
5シリーズ E34	セダン	リアスポイラー付き	87/12~95/9	ML5522		¥6,180	ML5445	¥7,400	
	ツーリング		91/1~97/1	ML5522		¥6,180	-		
5シリーズ E39	セダン		95/11~03/6	ML5336		¥7,600	-		
	ツーリング		97/1~04/5	ML5336		¥7,600	-		
		リアウインドウ用		97/1~04/5	ML5336		¥7,600	ML5535	¥7,600
5シリーズ E60	セダン		03/7~10/3	ML5562		¥7,600	-		
5シリーズ E61	ツーリング		04/6~	ML5562		¥7,600	-		
5 シリーズ F07	グランツーリスモ		09/10~	ML6107		¥4,300	-		
6シリーズ E24	クーペ		76/4~90/9	ML5600		¥7,240	-		
6シリーズ E63	クーペ		04/1~	ML5932		¥4,500	ML5695	¥7,600	
7シリーズ E23	セダン		77/5~86/8	ML5600		¥7,240	-		
7シリーズ E38	セダン		94/10~01/11	ML5441		¥7,600	-		
7シリーズ E65 / E66	セダン		01/11~	ML5565		¥9,120	-		
7シリーズ F01 / F02 / F03 / F04	セダン		08/6~	ML6142		¥4,300	-		
X1	E83 SUV		09/3~	ML6108		¥4,500	ML6109	¥4,500	
X3	E83 SUV		04/1~	ML5769		¥8,500	ML5693	¥9,120	
	F25 SUV		10/9~	-			ML6162	¥9,380	
X5	E53 SUV		00/5~	ML5688		¥8,500	ML5690	¥7,600	
	E70 SUV		07/2~	ML5936		¥4,500	-		
Z4	E85 カブリオレ		03/2~	ML5938		¥5,500	ML5861	¥6,000	
	E86 クーペ		06/3~	ML5938		¥5,500	-		
	E89		09/5~	ML6111		¥4,500	ML6110	¥4,500	

西暦・年号換算

西暦	1988	1989	1990	1991	1992	1993	1994	1995	1996	1997	1998	1999	2000	2001	2002	2003	2004	2005	2006	2007	2008	2009	2010	2011	2012	2013	2014	2015	2016	2017	2018
年号	S63	H01	H02	H03	H04	H05	H06	H07	H08	H09	H10	H11	H12	H13	H14	H15	H16	H17	H18	H19	H20	H21	H22	H23	H24	H25	H26	H27	H28	H29	H30

# CHEVROLET シボレー

車種	★☆☆☆	i	2018 2017	フロント			リア		
				MONROE	i	本体価格(税別)	MONROE	i	本体価格(税別)
CAPTIVA キャプティバ	C100/C140		06/6~	ML5939		¥4,500	ML5940		¥4,500

# CHRYSLER クライスラー

車種	★☆☆☆	i	2018 2017	フロント			リア		
				MONROE	i	本体価格(税別)	MONROE	i	本体価格(税別)
300C	セダン		04/9~07/12	ML5945		¥4,300	ML5946		¥4,300
			08~10	ML5945		¥4,300	ML6112		¥4,300
300	セダン		11~	-			ML6112		¥4,300
GRAND VOYAGER グランドvoyジャー			07/10~	-			ML5947		¥6,500
PT CRUISER PTクルーザー		除くコンバーチブル	01~08	-			901370MM		¥8,000

# FIAT フィアット

車種	★☆☆☆	i	2018 2017	フロント			リア		
				MONROE	i	本体価格(税別)	MONROE	i	本体価格(税別)
500	ハッチバック		7/10~	-			ML5785		¥8,500
GRANDE PUNTO グランドプント	ハッチバック (199142)		05/10~	-			ML5775		¥8,500
MULTIPLA マルチプラ	ELX (186B6)		99/4~10/6	ML5389		¥8,500	ML5377		¥8,500
PANDA パンダ	ハッチバック (141A系)	リア部品番号 →6314421 / 5370347	80/10~04/7	-			ML5016		¥8,730
		リア部品番号 6314422 / 5370348→		-			ML5039		¥8,730
	ハッチバック (169系)		03/9~	-			ML5101		¥8,500
PUNTO プント	ハッチバック (176系)		93/9~99/9	-			ML5079		¥8,500
	ハッチバック (188系)	3ドア	99/9~05	-			ML5164		¥8,500
5ドア		-				ML5165		¥8,500	
PUNTO EVO プント エヴォ			08/7~12/2	-			ML5775		¥8,500

# FORD EU フォード EU

車種	★☆☆☆	i	2018 2017	フロント			リア		
				MONROE	i	本体価格(税別)	MONROE	i	本体価格(税別)
FIESTA フィエスタ	ハッチバック		08/10~	-			ML5651		¥4,800
KUGA クーガ			08/3~	-			ML5654		¥5,500
FOCUS II フォーカス II	ハッチバック		04/11~10	-			ML5416		¥8,500



# JEEP ジープ

車種	★ ★ ★ ★	i	2018 2017	フロント			リア		
				MONROE	i	本体価格(税別)	MONROE	i	本体価格(税別)
CHEROKEE チェロキー	XJ		84~94	-			901114MM		¥8,000
			96/10~01	-			ML5591		¥7,000
GRAND CHEROKEE グランドチェロキー	ZJ	リアガラス	96~98	-			901610MM		¥8,000
			93~98	-			901411MM	右	¥8,000
	WJ	リアガラス	99~04	-			901384MM		¥8,000
			99~04	901382MM		¥8,000	901383MM		¥8,000
WRANGLER ラングラー	TJ ハードトップ	リアガラス	97~04	-			901385MM		¥8,000

# LANCIA ランチア

車種	★ ★ ★ ★	i	2018 2017	フロント			リア		
				MONROE	i	本体価格(税別)	MONROE	i	本体価格(税別)
YPSILON イプシロン	ハッチバック		03/10~10	-			ML5703		¥8,500

# LAND ROVER ランドローバー

車種	★ ★ ★ ★	i	2018 2017	フロント			リア		
				MONROE	i	本体価格(税別)	MONROE	i	本体価格(税別)
DISCOVERY III ディスカバリー III			04/7~09	ML5870		¥4,500	ML5871		¥4,500
FREELANDER 2 フリーランダー 2			06/10~	ML6006		¥4,500	ML6005		¥5,000
RANGEROVER II レンジローバー II			94/7~02/3	-			ML5649		¥8,500
RANGEROVER III レンジローバー III			02/3~	ML6004		¥4,500	ML5872		¥4,500

### 西暦・年号換算

西暦	1988	1989	1990	1991	1992	1993	1994	1995	1996	1997	1998	1999	2000	2001	2002	2003	2004	2005	2006	2007	2008	2009	2010	2011	2012	2013	2014	2015	2016	2017	2018
年号	S63	H01	H02	H03	H04	H05	H06	H07	H08	H09	H10	H11	H12	H13	H14	H15	H16	H17	H18	H19	H20	H21	H22	H23	H24	H25	H26	H27	H28	H29	H30

# MERCEDES BENZ メルセデスベンツ

車種	★ ★ ★ ★	i	2018 2017	フロント			リア		
				WONROE	i	本体価格(税別)	WONROE	i	本体価格(税別)
190 シリーズ	W201 セダン		82/10~93/8	ML5102		¥8,500	-		
A クラス	W168 ハッチバック	OE No. 1689801264/1689800164 1689800964/1689801164	97/7~04/8	-			ML5188		¥6,150
	W169 ハッチバック		04/9~	-			ML5717		¥7,640
B クラス	W245		05/3~11/11	-			ML5718		¥7,640
	W246		11/11~	-			ML6172		¥5,930
C クラス	S202 ワゴン		96/6~01/3	-			ML5307		¥3,610
	W203 セダン		00/5~07/2	ML5577	右	¥9,140	-		
	S203 ワゴン		01/3~07/8	ML5560	左	¥9,140			
				ML5577	右	¥9,140	ML6173		¥8,500
CL203 クーペ		01/3~08/5	ML5560	左	¥9,140		ML5673		¥8,530
	W204 セダン		07/1~	ML5715		¥10,900	-		
	S204 ワゴン	リモコン式テールゲート付き	07/8~	-			ML5719		¥8,500
CLK	C208 クーペ		97/6~02/7	ML5308		¥8,090	ML6019		¥4,800
	A208 カブリオレ		98/3~02/3	ML5308		¥8,090	-		
	A209 カブリオレ		03/2~10/3	ML5577	右	¥9,140	ML5808		¥8,500
ML5560				左	¥9,140				
E クラス	W210 セダン		95/6~02/3	ML5438		¥9,840	-		
	S210 ワゴン		96/6~03/3	ML5438		¥9,840	ML5674		¥10,300
	W211 セダン		02/3~08/12	ML5309		¥8,790	-		
	S211 ワゴン	電動テールゲート付き	03/3~09/7	ML5309		¥8,790	ML6021		¥9,000
	S212 ワゴン		09/8~	-			ML6016		¥5,000
S クラス	W220 セダン		98/10~05/8	ML5620		¥6,860	-		
	W221 セダン		05/10~	ML6029		¥5,000	ML5813		¥5,520
	C215 クーペ		99/3~06/3	ML5561		¥6,600	-		
SL シリーズ	R230 カブリオレ	車体No. →F122820	01/10~12/1	ML5811		¥7,980	ML5800		¥9,320
		車体No. F109966→ リモコン式テールゲート無し	01/10~12/1	ML5811		¥7,980	ML5801		¥6,880
		車体No. F109966→ リモコン式テールゲート	01/10~12/1	ML5811		¥7,980	ML5802		¥7,050
SLK	R170 カブリオレ		96/9~04/4	ML6032		¥6,000	ML5680		¥3,340
	R171 カブリオレ		04/3~11/2	ML5799	右	¥8,790	ML5818		¥5,500
				ML5798	左	¥8,790			
R172 カブリオレ		11/2~	ML5799	右	¥8,790	ML5818		¥5,500	
				ML5798	左	¥8,790			
GLK	X204	電動テールゲート無し	08/06~	-			ML6023		¥4,800
M クラス	W163		98/2~05/6	ML5559		¥9,660	ML5530		¥8,760
	W164	リモコン式テールゲート無し	05/7~	ML6024	右	¥4,500	ML5806		¥11,500
ML6025				左	¥4,500				
V クラス	638 / 2	リアワイパー無し	96/9~03/7	-			ML5621		¥9,500
		リアワイパー付き	96/9~03/7	-			ML5329		¥9,500
VANEO バネオ	W414		02/2~05/7	-			ML5543		¥6,070
VIANO ピアノ	W639		03/9~	-			ML5716		¥8,500

# MINI ミニ

MINI ミニ	★★★★	i	2018 2017	フロント			リア		
				MONROE	i	本体価格(税別)	MONROE	i	本体価格(税別)
R50 ワン/クーバー			01/6~06/10	ML5564		¥6,460	ML5406		¥6,460
R52 カブリオレ			04/7~08	ML5564		¥6,460	-		
R56 ハッチバック			06/10~	ML6037		¥4,500	ML6036		¥4,500
R57 カブリオレ			08/3~	ML6037		¥4,500	-		
R59 ロードスター			12/2~	ML6037		¥4,500	-		
R55 クラブマン			07/10~	ML6037		¥4,500	ML6035		¥4,500
R58 クーペ			11/9~	ML6037		¥4,500	-		
R60 クロスオーバー			10/6~	ML6177		¥7,980	ML6176		¥7,980
R61 ベースマン			12/4~	ML6177		¥7,980	-		

# OPEL オペル

ASTRA アストラ	★★★★	i	2018 2017	フロント			リア		
				MONROE	i	本体価格(税別)	MONROE	i	本体価格(税別)
ASTRA アストラ	ハッチバック F		91/9~98/1	-			ML5077		¥10,100
	ハッチバック G		98/2~09/12	-			ML5166		¥9,700
		3ドア リアスポイラー付き		98/2~09/12	-			ML5167	
	ワゴン G		98/2~05	-			ML5138		¥9,700
OMEGA オメガ	ワゴン A	車体No. →N1145948	86/9~94/4	-			ML5408		¥8,500
	ワゴン B		94/3~03/7	-			ML5103		¥14,200
VECTRA ベクトラ	ハッチバック C GTS		02/8~	-			ML5773		¥8,500
	ワゴン C		03/10~04/8	ML5345		¥7,120	ML5346		¥8,700
VITA ヴィータ	ハッチバック B	5ドア	93/3~00/9	-			ML5144		¥10,000
	ハッチバック C		00/9~06	-			ML5120		¥8,700
ZAFIRA ザフィーラ			05/7~11	-			ML5722		¥9,600

# PEUGEOT プジョー

206	★★★★	i	2018 2017	フロント			リア		
				MONROE	i	本体価格(税別)	MONROE	i	本体価格(税別)
206	ワゴン		02/7~	-			ML5469		¥8,500
		リアウィンドウ用	02/7~	-			ML5340		¥8,500
	カブリオレ CC		00/9~	-			ML5343		¥8,500
207	ハッチバック		06/2~09/7	-			ML5731		¥8,500
	カブリオレ CC		07/2~09/7	-			ML5851		¥8,500
208	ハッチバック		12/3~	-			ML6180		¥7,300
306	ハッチバック (N3系 / N5系)		93/4~01/5	ML5267		¥8,500	ML5148		¥8,500
	ワゴン (N3系 / N5系)		97/2~02/4	ML5267		¥8,500	ML5432		¥8,500
307	ハッチバック (3A / C)		00/8~	-			ML5160		¥8,500
	ワゴン (3E)		02/3~	-			ML5425		¥8,500
	ワゴンSW (3H)		02/3~	-			ML5425		¥8,500

### 西暦・年号換算

西暦	1988	1989	1990	1991	1992	1993	1994	1995	1996	1997	1998	1999	2000	2001	2002	2003	2004	2005	2006	2007	2008	2009	2010	2011	2012	2013	2014	2015	2016	2017	2018
年号	S63	H01	H02	H03	H04	H05	H06	H07	H08	H09	H10	H11	H12	H13	H14	H15	H16	H17	H18	H19	H20	H21	H22	H23	H24	H25	H26	H27	H28	H29	H30

# PEUGEOT プジョー

車種	★★★★	i	2018	フロント			リア			
				MONROE	i	本体価格(税別)	MONROE	i	本体価格(税別)	
406	セダン	F1(N):200 (P120参照)	95/11~04/5	ML5470		¥8,500	-			
			F1(N):1100 (P120参照)		ML5517		¥8,500	-		
		ワゴン	マイナーチェンジ前	95/11~99/3	-			ML5180		¥8,500
			マイナーチェンジ後	99/4~04/5	-			ML5183		¥8,500
407	セダン	F1(N):200 (P120参照)	96/10~04/10	ML5470		¥8,500	ML5319		¥8,500	
		F1(N):1100 (P120参照)		ML5517		¥8,500	ML5319		¥8,500	
		クーペ	F1(N):1100 (P120参照)	97/3~04/12	ML5517		¥8,500	ML5471		¥8,500
508	セダン		04/5~	-			ML5727		¥8,500	
			04/5~	-			ML5728		¥8,500	
		リアウィンドウ用	04/5~	-			ML5729		¥8,500	
1007	ハッチバック		05/4~	-			ML5730		¥8,500	
3008	T85F02		09/6~	-			ML6123		¥4,500	
5008	T875F02		09/6~	-			ML6124		¥4,500	

# PORSCHE ポルシェ

車種	★★★★	i	2018	フロント			リア		
				MONROE	i	本体価格(税別)	MONROE	i	本体価格(税別)
911	993 タルガ	除くリアスポイラー	95/8~97/9	-			ML5594		¥5,000
		リアスポイラー付き	95/8~97/9	-			ML5595		¥5,000
		997 クーペ	除くリアスポイラー	04/7~	-			ML5804	
BOXSTER ボクスター	カブリオレ(986)		96/9~04/12	ML6147		¥4,300	ML6066		¥4,000
		カブリオレ(987)	04/11~	ML5803		¥6,000	ML6067		¥4,300
CAYENNE カイエン	955	リアウィンドウ用	02/9~06	ML6069		¥4,500	ML6068		¥4,500

# RENAULT ルノー

車種	★★★★	i	2018	フロント			リア		
				MONROE	i	本体価格(税別)	MONROE	i	本体価格(税別)
KANGOO カンゴ	KCK4M/KCK7J	除くダブルバックドア	98/3~07	-			ML5128		¥8,500
KOLEOS コレオス	(HY_)		08/9~	-			ML6070		¥5,000
LUTECIA ルーテシア	II 1.2 / 1.4 / 1.6 / 2.0 / 3.0		98/9~05/6	-			ML5241		¥8,500
		III 1.6 / 2.0	05/5~12	-			ML5725		¥8,500
MEGANE メガーヌ	III ハッチバック (ZF4R / ZM4R)		08/11~	ML6074		¥5,000	ML6071		¥5,000
		III メガーヌエステート (KZF4R / KZM4R)	グランツアラー (Grandtour)	08/11~	ML6074		¥5,000	ML6072	

# ROVER ローバー

車種	★★★★	i	2018	フロント			リア		
				MONROE	i	本体価格(税別)	MONROE	i	本体価格(税別)
75	セダン (RJ系)		99/2~05/5	ML6033		¥4,500	ML5411		¥8,500
			01/8~	ML6033		¥4,500	ML5412		¥8,500
		リアウィンドウ用	01/8~	-			ML5623		¥5,300

# SAAB サーブ

車種	★ ★ ★ ★	i	2018 2017	フロント			リア		
				MONROE	i	本体価格(税別)	MONROE	i	本体価格(税別)
9.3	ハッチバック (DB系)	フロント2本使用	98/2~02/9	ML5350		¥10,600	-		
		フロント1本使用	98/2~02/9	ML5349		¥8,500	-		
		リアワイパー無し	98/2~02/9	-			ML5402		¥5,760
		リアワイパー/リアスポイラー付き	98/2~02/9	-			ML5375		¥5,760
		4ドア / リアスポイラー付き	98/2~02/9	-			ML5397		¥6,010
	カブリオレ (DB系)	フロント2本使用	98/2~03/8	ML5350		¥10,600	-		
		フロント1本使用	98/2~03/8	ML5349		¥8,500	-		
	ワゴン		05/3~	-			ML5852		¥10,600
9.5	セダン		97/9~05/12	ML5638		¥7,240	ML5558		¥10,600
			05/12~	-			ML5558		¥10,600
	ワゴン		98/10~05/12	ML5638		¥7,240	ML5637		¥10,600
			05/12~	-			ML5637		¥10,600
900	ハッチバック	リアスポイラー無し	93/7~98/2	ML5636		¥7,240	ML5400		¥5,760
		リアスポイラー付き	93/7~98/2	ML5636		¥7,240	ML5401		¥5,760

# SMART スマート

車種	★ ★ ★ ★	i	2018 2017	フロント			リア		
				MONROE	i	本体価格(税別)	MONROE	i	本体価格(税別)
FORTWO フォーツ	クーペ		04/1~07/1	-			ML6083		¥4,500

# VOLKSWAGEN フォルクスワーゲン

車種	★ ★ ★ ★	i	2018 2017	フロント			リア		
				MONROE	i	本体価格(税別)	MONROE	i	本体価格(税別)
BORA ボラー	セダン		98/10~05/7	ML5261		¥7,400	ML5135		¥7,100
		三角板付き	98/10~05/7	ML5261		¥7,400	ML5193		¥7,400
	ワゴン		99/5~05/5	ML5261		¥7,400	ML5185		¥7,400
GOLF ゴルフ	I ハッチバック (17)		74/4~85/7	-			ML5073		¥9,500
	II ハッチバック	車体No. →19E780000	83/8~92/12	-			ML5574		¥9,500
		車体No. 19E780001→	83/8~92/12	-			ML5038		¥8,500
	IV ハッチバック		97/8~05/10	ML5261		¥7,400	ML5132		¥8,000
	IV ワゴン		99/5~06/6	ML5261		¥7,400	ML5132		¥8,000
	V ハッチバック		03/10~09/2	ML5735		¥7,900	ML5742		¥8,800
	V ワゴン		07/6~08	ML5735		¥7,900	ML5754		¥8,800
	VI ハッチバック		08/10~13/11	ML5648		¥7,900	ML5653		¥8,800
VI ワゴン		09/7~12	ML5648		¥7,900	ML5754		¥8,800	
V プラス ハッチバック		05/1~	-			ML5792		¥8,800	
JETTA ジェッタ	セダン (1K系)		05/8~10/10	ML5735		¥7,900	ML5751		¥8,800
NEW BEETLE ニュービートル	ハッチバック (9C系)		98/1~	ML5393		¥9,200	ML5325		¥7,400
	カブリオレ (1YAZJ)		02/9~	-			ML5791		¥7,900

## 西暦・年号換算

西暦	1988	1989	1990	1991	1992	1993	1994	1995	1996	1997	1998	1999	2000	2001	2002	2003	2004	2005	2006	2007	2008	2009	2010	2011	2012	2013	2014	2015	2016	2017	2018
年号	S63	H01	H02	H03	H04	H05	H06	H07	H08	H09	H10	H11	H12	H13	H14	H15	H16	H17	H18	H19	H20	H21	H22	H23	H24	H25	H26	H27	H28	H29	H30

# VOLKSWAGEN フォルクスワーゲン

車種	★★★★	i	2018	フロント			リア		
				MONROE	i	本体価格(税別)	MONROE	i	本体価格(税別)
PASSAT パサート	ワゴン (B3 / B4)		88/2~97/5	-			ML5123		¥7,600
	セダン (3B)		96/8~00/11	ML5266		¥9,000	ML5135		¥7,100
		三角板付き	96/8~00/11	ML5266		¥9,000	ML5193		¥7,400
	ワゴン (3B)		97/5~00/11	ML5266		¥9,000	ML5185		¥7,400
	セダン (3BG)		00/11~05/5	ML5266		¥9,000	ML5439		¥7,400
	ワゴン (3BG)		00/11~05/8	ML5266		¥9,000	ML5132		¥8,000
	セダン (3C)		05/3~10/11	ML5829		¥7,900	ML5830		¥7,400
	ワゴン (3C)		05/8~10/11	ML5829		¥7,900	ML5831		¥7,600
	セダン (3C)		10/8~	ML6185		¥9,400	-		
	ワゴン (3C)		10/8~	ML6185		¥9,400	-		
SUV (3C)		10/8~	ML6185		¥9,400	-			
POLO ポロ	ハッチバック (6NAHS / 6NAEE)		94/10~99/10	-			ML5145		¥9,200
	ワゴン (6KV5)		97/5~01/9	-			ML5100		¥9,200
	ハッチバック (6NAHW)		99/10~01/10	ML5265		¥7,400	ML5145		¥9,200
	ハッチバック (9N系)	F1 (N): 380 (P116参照)	01/10~09	ML5491		¥7,400	ML5194		¥9,200
		F1 (N): 400 (P116参照)	01/10~09	ML5491		¥7,400	ML5196		¥9,200
	セダン		96/8~	-			ML5748		¥7,400
ハッチバック (6R系)		09/6~	-			ML5849		¥9,200	
SCIROCCO シロッコ	137		08/5~	-			ML6100		¥4,500
TIGUAN ティグアン			07/9~	-			ML5838		¥6,800
TOUAREG トゥアレグ	3.2 V6 / 3.6 V6 (7L系)	リアガラス用	02/10~10/5	ML5357		¥9,500	ML5793		¥5,500
TOURAN トゥーラン	1.6 / 2.0		03/2~10/5	ML5736		¥8,500	ML5743		¥7,900
			10/5~	-			ML5743		¥7,900
MULTIVAN マルチバン	T-5		03/4~	-			ML5576		¥7,800

# VOLVO ボルボ

車種	★★★★	i	2018	フロント			リア		
				MONROE	i	本体価格(税別)	MONROE	i	本体価格(税別)
V40	ワゴン		95/7~04/6	ML5368		¥13,300	ML5184		¥6,840
S60	セダン		00/7~10/4	ML5643		¥13,300	ML5481		¥8,500
XC60			08/5~	ML6136		¥4,000	-		
V70	Iワゴン IIワゴン		96/11~00/5	-			ML5529		¥9,240
			00/3~07/8	ML5643		¥13,300	ML5685		¥8,930
	IIIワゴン	電動テールゲート無し	07/8~	ML5663		¥13,300	ML6092		¥9,000
		電動テールゲート付き	07/8~	ML5663		¥13,300	ML6094		¥6,000
XC70	クロスカントリー		97/11~00/8	ML5643		¥13,300	ML5529		¥9,240
			00/9~07/8	ML5643		¥13,300	ML5685		¥8,930
			07/8~	ML5663		¥13,300	-		
S80	セダン	リアスポイラー無し	98/5~06/7	ML5643		¥13,300	ML5489		¥8,500
V90	ワゴン		96/11~98/12	-			ML5312		¥8,930
740	ワゴン		85/5~92/8	-			ML5312		¥8,930
760	ワゴン		82/1~92/7	-			ML5312		¥8,930
850	ワゴン		92/8~97/10	-			ML5529		¥9,240
940	ワゴン		90/8~95/7	-			ML5312		¥8,930
960	ワゴン		90/8~94/7	-			ML5312		¥8,930
XC90			02/10~	ML5361		¥5,500	ML5427		¥4,500

# 品番对照表



# MAXLIFT 純正品番对照表

純正 No.	MONROE
<b>ALFA ROMEO</b>	
46739202	ML5696
50508010	ML6149
50508060	ML5855
60540532	ML5531
60564112	ML5608
60567794	ML5335
60577413	ML6138
60583192	ML5532
60594694	ML6137
60594694	ML6138
60604174	ML5608
60612565	ML5272
60622167	ML6137
60664833	ML5442
60680087	ML5698
60683933	ML6149
60688574	ML5697
60694168	ML5921
<b>AUDI</b>	
3B0823239A	ML5266
3B0823359	ML5266
3B0823359B	ML5266
4B0823359A	ML5266
4B0823359B	ML5266
4B0823359C	ML5266
4B5827552A	ML5234
4B5827552C	ML5234
4B5827552D	ML5234
4B5827552F	ML5223
4B5827552G	ML5223
4B9827552H	ML5510
4B9827552N	ML5512
4E0823359C	ML5924
4E0827551B	ML5925
4E0827552B	ML5926
4E0827552B	ML5926
4E827551C	ML5925
4F0823359	ML5737
4F0823359A	ML5737
4F5827552	ML5744
4F5827552B	ML5744
4F9827552B	ML5746
4F9827552C	ML5746
4H0823359A	ML6106
4H0823359B	ML6106
4H0827551B	ML6105
4L0823359	ML5739
4L0827552C	ML5774
4L0827552F	ML5774
4L0827552E	ML5929
8D0823359	ML5679
8D0823359A	ML5679
8D0823359B	ML5679
8D5827550C	ML5193
8D5827550E	ML5193
8D5827552	ML5135
8D5827552A	ML5135

純正 No.	MONROE
8D5827552B	ML5135
8D5827552C	ML5135
8D5827552C	ML5193
8D5827552D	ML5135
8D5827552F	ML5135
8D5827552F	ML5193
8D9827552	ML5197
8E0823359A	ML5386
8E5827552J	ML5745
8E5827552K	ML5745
8E9827552E	ML5227
8E9827552G	ML5747
8E9827552H	ML5747
8F0827550A	ML6103
8L0823359	ML5261
8N8827552	ML5277
8P0823359	ML5269
8P3827552A	ML5459
8P3827552D	ML5460
8R0823359A	ML5928
8R0827552	ML5856
8R0827552A	ML5857
8T0823359	ML5741
8T0823359	ML5741
8T8827552	ML6102
8T8827552A	ML6102
D0823354	ML5679
8X3827552	ML6153
8X0823359	ML6154
8X4827552	ML6155
8A0823359B	ML6156
8U0823359B	ML6156
8U0827552A	ML6157
<b>BMW</b>	
7060688	ML5691
11811906286	ML5596
41612990344	ML6108
41627166758	ML6141
51231869147	ML5600
51231906286	ML5596
51231944119	ML5522
51231960852	ML5421
51233400352	ML5769
51237008745	ML5562
51237016178	ML5938
51237060550	ML5689
51237070670	ML5932
51237118370	ML5563
51237148346	ML5936
51237191528	ML6111
51238119558	ML5422
51238150077	ML5441
51238174866	ML5336
51238202688	ML5263
51238240596	ML5565
51238402551	ML5688
51241947096	ML5450
51241960862	ML5170

純正 No.	MONROE
51242231663	ML5445
51242264448	ML5260
51242990136	ML6109
51243400379	ML5693
51244212802	ML5163
51244365788	ML5694
51244394052	ML5694
51247008764	ML5695
51247016186	ML5861
51247060622	ML5691
51247060623	ML5694
51247127875	ML5692
51247191255	ML6110
51248110327	ML5444
51248151579	ML5170
51248171158	ML5436
51248190688	ML5535
51248217305	ML5436
51248220075	ML5163
51248227895	ML5670
51248232873	ML5213
51248254281	ML5163
51248402405	ML5690
51.237.185.032	ML6142
51.327.200.197	ML6107
51237239233	ML6158
51237255812	ML6160
51247259763	ML6161
51247211289	ML6162
<b>CHEVROLET</b>	
96830123	ML5940
96830124	ML5939
<b>CHRYSLER</b>	
96984466	ML5945
04589589AA	ML5946
05109605AC	ML5947
4589618AA	ML6112
5064659AA	ML5946
<b>CITROEN</b>	
68950-0H020	ML5687
8731.L0	ML5687
<b>FIAT</b>	
4483658	ML5016
46514867	ML5377
46524678	ML5165
46559850	ML5389
46559858	ML5389
46744596	ML5164
46784590	ML5038
46827091	ML5101
51778432	ML5775
51785412	ML5785
7550172	ML5039
7734566	ML5079

純正 No.	MONROE
<b>FORD</b>	
1074368	ML5224
1150277	ML5224
1150279	ML5224
1321021	ML5416
1523356	ML5651
1537538	ML5654
4M51A406A10AB	ML5416
8A61-A406A10-AB	ML5651
8V41-S406A10-AD	ML5654
XS41A406A10AE	ML5224
XS41A406A10AF	ML5224
<b>LANCIA</b>	
46817935	ML5703
<b>LANDROVER</b>	
32028398	ML5872
32030482	ML5870
32030483	ML5870
32031392	ML5871
5H22406A10BA	ML5871
6H5216C826BD	ML6006
6H52406A10AF	ML6005
ALR1050	ML5649
BHE760020	ML5872
BKK760010	ML6004
LR001773	ML6006
LR002104	ML6005
XH4216E610AA	ML6004
<b>MERCEDES</b>	
19808064	ML5674
1637400345	ML5530
1638800029	ML5559
1647400145	ML5806
1647400245	ML5806
1648800029	ML6024
1648800129	ML6025
1689800164	ML5186
1689800964	ML5186
1689801164	ML5187
1689801264	ML5188
1697400345	ML5717
1699800864	ML5718
1699800964	ML5718
1707500036	ML5680
1708800229	ML6032
1717500036	ML5818
1718800129	ML5798
1719800164	ML5799
2029800364	ML5307
2037400045	ML6173
2038800029	ML5577
2038800429	ML5560
2039800164	ML5673
2047400145	ML5719
2049800064	ML5715
2087500036	ML6019
2087500336	ML6019
2088800029	ML5308



# MAXLIFT 純正品番対照表

純正 No.	WONROE
2099800064	ML5808
2099800364	ML5808
2099800464	ML5808
2099800564	ML5808
2108800229	ML5438
2108800429	ML5438
2118800029	ML5309
2119800364	ML6021
2119800464	ML6021
2158800029	ML5561
2208800329	ML5620
2217500216	ML5813
2217500236	ML5813
2218800329	ML6029
2307500036	ML5800
2308800029	ML5811
2309800164	ML5801
2309800264	ML5802
4149800064	ML5543
6389800364	ML5329
6389800464	ML5621
6399800364	ML5716
9802464	ML5102
9802564	ML5102
9803764	ML5102
A2049801164	ML6016
A2049801564	ML6023
A2049802264	ML6016
A2208800329	ML5620
Q1A2469800264	ML6172
Q1A2469800564	ML6172
<b>MG</b>	
BHE500070	ML5623
BKK500010	ML6033
<b>MINI</b>	
41626801258	ML5406
41626801258	ML6037
41.626.801.258,00	ML6036
51237148864	ML6037
51237175020	ML5564
51247167442	ML6035
51.247.148.902,00	ML6036
51249801386	ML6176
51239802054	ML6177
<b>OPEL</b>	
132670	ML5120
132675	ML5103
132677	ML5166
132691	ML5346
132708	ML5408
132709	ML5408
132721	ML5077
132725	ML5144
132739	ML5138
132741	ML5167
132749	ML5722
176608	ML5773
1178224	ML5345

純正 No.	WONROE
13101335	ML5346
13128759	ML5722
13241974	ML5773
24411022	ML5167
24454473	ML5345
90246620	ML5408
90246621	ML5408
90341282	ML5077
90379081	ML5103
90388707	ML5144
90521517	ML5166
90559245	ML5138
9114311	ML5120
9180255	ML5773
<b>PEUGEOT</b>	
347040	ML5471
792507	ML5517
792508	ML5470
792509	ML5267
792510	ML5470
792515	ML5160
8731.T4	ML6123
873193	ML5148
8731A7	ML5180
8731C5	ML5319
8731C9	ML5471
8731E0	ML5432
8731E9	ML5183
8731F2	ML5343
8731F8	ML5425
8731G4	ML5340
8731G5	ML5469
8731J3	ML5730
8731J6	ML5728
8731K4	ML5727
8731K5	ML5729
8731L7	ML5731
8731V2	ML6124
9601430480	ML5180
9610016680	ML5148
9612504980	ML5180
9619988380	ML5148
9624450980	ML5432
9626771680	ML5319
9628157780	ML5470
9629219580	ML5267
9630662480	ML5470
9636450380	ML5183
9637115080	ML5343
9638605280	ML5425
9642209980	ML5469
9642210080	ML5340
9647261480	ML5727
9647487680	ML5728
9647487880	ML5729
9649587680	ML5730
9656592980	ML5727
9656593180	ML5729

純正 No.	WONROE
9683207080	ML6123
7000210271C0	ML6180
9676494780	ML6180
8731.W4	ML6181
<b>PORSCHE</b>	
7L5823359	ML6069
7L5845587B	ML6068
91151233101	ML5595
91151233102	ML5594
95551135900	ML6069
95551252800	ML6068
98651255101	ML6066
987.512.551.01	ML6067
987.512.551.05	ML6067
99651155101	ML6147
99751255100	ML5804
<b>RENAULT</b>	
32062565	ML5725
654710003R	ML6074
7700303139	ML5128
7700303186	ML5128
7700842256	ML5241
7701057303	ML6073
8200299546	ML5725
844300009R	ML6073
904505599R	ML6070
904510001R	ML6071
904510002R	ML6072
904513981R	ML6070
<b>ROVER</b>	
BHE5000050	ML5412
BMH500010	ML5411
<b>SAAB</b>	
4323994	ML5636
4324307	ML5401
4326468	ML5400
4699260	ML5637
4854717	ML5375
4854733	ML5375
4855094	ML5558
4858627	ML5402
5022082	ML5397
5117015	ML5558
5183017	ML5349
5360839	ML5558
<b>SMART</b>	
0000618V007	ML5640
113000013	ML5640
A4519880004	ML6083
<b>VOLVO</b>	
1355263	ML5312
30634580	ML5427
30649736	ML5361
30674494	ML5685
30674836	ML6092
30784935	ML6136
30803472	ML5184
31217640	ML6092

純正 No.	WONROE
31335795	ML6094
3509482	ML5529
6846014	ML5312
8600233	ML5481
8650233	ML5481
9154605	ML5643
9187315	ML5529
9483297	ML5489
9483299	ML5489
9485548	ML5529
<b>VOLKSWAGEN</b>	
171827550A	ML5073
1918827550	ML5574
1C0823359B	ML5393
1C0823359C	ML5393
1C0823359D	ML5393
1C0827550A	ML5325
1C0827550B	ML5325
1C0827550C	ML5325
1C0827550D	ML5325
1E0827550	ML5675
1E0827550B	ML5675
1J0823359C	ML5264
1J6827550	ML5132
1K0823359A	ML5735
1K5827550C	ML5751
1K6827550D	ML5742
1K6827550E	ML5742
1K6827550F	ML5742
1K8827550A	ML6100
1K8827550A	ML5838
1K9827550A	ML5754
1T0823359	ML5736
1T0823359A	ML5736
1T0827550A	ML5743
1T0827550B	ML5743
1T0827550C	ML5743
1T0827550D	ML5743
1T0827550E	ML5743
1Y0827550B	ML5791
1Y0827550D	ML5791
1Y0827550F	ML5791
333827550	ML5123
3A9827550	ML5123
3B9827550	ML5185
3C0823359	ML5829
3C0823359A	ML5829
3C5827550A	ML5830
3C5827550B	ML5830
3C5827550C	ML5830
3C9827550	ML5831
3C9827550A	ML5831
5M0827550	ML5792
5M0827550A	ML5792
6N0823359	ML5265
6N0827550A	ML5145
6Q0823359	ML5491
6Q0823359A	ML5491

## MAXLIFT 純正品番対照表

純正 No.	MONROE
6Q5827550A	ML5748
6Q5827550B	ML5748
6Q6827550	ML5194
6Q6827550A	ML5196
7H0827550B	ML5576
7L6823359B	ML5357
7L6845587	ML5793
7L6845587A	ML5793
3AA823359A	ML6185

## MAXLIFT 他社品番对照表

STABILUS	WONROE
0031DT	ML5077
0046SJ	ML5703
0098IZ	ML5411
0224DX	ML5260
0244HW	ML5336
0259LC	ML5265
0288RT	ML5799
0292IZ	ML5325
0316QO	ML5800
0406IS	ML5312
0421VG	ML5530
0482RI	ML5773
0488VQ	ML5559
0512RQ	ML5345
0592PD	ML5438
0593PZ	ML5561
0596PK	ML6147
0624KV	ML5184
0644PQ	ML5577
0645PL	ML5560
0681VK	ML5563
0685VR	ML5691
0685VR5754UY	ML5691
0698WT	ML6141
0704VJ	ML5932
0707VV	ML5695
0712PK	ML5670
0727PG	ML5163
0744VM	ML5693
0745VH	ML5565
0762VK	ML5213
0763VF	ML5562
0772VE	ML5769
0786FP	ML5144
0793KE	ML5368
0818MM	ML5241
0825MV	ML5123
0833HS	ML5436
0869SH	ML6138
0876YT	ML5269
0885SP	ML6137
1035VA	ML5938
1036VW	ML5690
1041VO	ML5688
105672	ML5926
105911	ML5925
1128SX	ML5481
1154PK	ML6004
118339	ML6103
1194SB	ML5744
123804	ML5945
1263MO	ML5620

STABILUS	WONROE
1275PN	ML5167
1358RW	ML5696
1381MF	ML5263
1464BM	ML5596
1513BN	ML5600
153440	ML5946
155830	ML6112
1568TV	ML5693
1577BL	ML5522
1585BP	ML5422
1589BW	ML5170
1598PT	ML5412
1628NI	ML6173
1646NG	ML5277
1708TQ	ML5460
1757VK	ML5717
1758VF	ML5717
1759VA	ML5717
1877BR	ML5170
188579	ML6029
1962RE	ML5459
2048RO	ML5637
2206NX	ML5377
2211NP	ML5389
2239NR	ML5164
2261NM	ML5449
2268FJ	ML5517
2275TQ	ML5722
2291TY	ML5744
2334BC	ML5421
238763	ML6123
2446YW	ML6006
2512WH	ML5459
2569LN	ML5138
2586XW	ML5746
2614KL	ML5166
2639KB	ML5120
2696LD	ML5135
2697LZ	ML5193
2697LZ	ML5135
2699UG	ML5744
2705RE	ML5800
3061KD	ML5375
3062KZ	ML5375
3063KU	ML5402
3121TL	ML5747
3158TM	ML5165
3158TM	ML5164
3162TJ	ML5164
3169SF	ML6109
3183TT	ML5442
3216KV	ML6033

STABILUS	WONROE
3269YB	ML6037
3269YB	ML5406
3271YI	ML6036
3286UU	ML5729
3293GE	ML5441
3401UZ	ML5727
3402UU	ML5727
341298	ML6073
3442UX	ML5416
3445FO	ML5261
3466PL	ML5688
3474XK	ML5577
3477XW	ML5560
348944	ML6035
3489US	ML5806
3493UP	ML5806
3605KE	ML5277
3917NJ	ML5393
3937AM	ML5649
3958IA	ML5529
3975FP	ML5637
3987SB	ML5730
3987SB	ML5687
4012LQ	ML5690
4013WV	ML6173
4039KA	ML5132
4043KY	ML5535
4044WZ	ML5718
4045WU	ML5718
4047NT	ML5343
4147PE	ML5432
4173XB	ML5439
4238RR	ML5357
4249RG	ML5769
4473PM	ML5227
4495VU	ML5718
4535VW	ML5746
4636II	ML5308
4839QB	ML5196
4839QB	ML5194
4932SV	ML5425
4953PQ	ML5223
499514	ML6110
499783	ML5940
5001ZR	ML5737
5011ZL	ML5744
5037SY	ML5377
5044SG	ML5377
5056KW	ML5183
512182	ML5427
522459	ML6023
529393	ML6032

STABILUS	WONROE
5336XP	ML5742
5354SG	ML5799
5399SL	ML5345
5424QZ	ML5728
5427ZB	ML5737
5435ZF	ML5739
5449ZG	ML5745
5537SQ	ML5703
5561UU	ML5742
5705XK	ML5234
5705XK	ML5223
5724ZW	ML5416
5768ZF	ML5685
6022MR	ML6019
6052CM	ML5079
608020	ML6136
611845	ML6111
6124QL	ML5730
613757	ML6107
6181SJ	ML5793
6252QX	ML5673
6253QS	ML5543
6362LD	ML5128
6389PV	ML5491
643869	ML6094
6456QQ	ML5224
6471QC	ML5637
6471QC	ML5558
6472QY	ML5558
6473QT	ML5402
6473QT	ML5375
6473QT	ML5349
6474QO	ML5397
6492TA	ML5727
6518NI	ML5439
6566PH	ML5623
6642PF	ML5340
6707DS	ML5636
6707DS	ML5402
6707DS	ML5375
6787DY	ML5400
6789DO	ML5401
6843RF	ML5773
6907AQ	ML5123
6914LI	ML5148
6936AD	ML5312
6952TQ	ML5689
7021TN	ML5038
7075HL	ML5267
7167YN	ML5785
7168YI	ML5785
7303DE	ML5039

## MAXLIFT 他社品番对照表

STABILUS	MONROE
7303DE	ML5016
732061	ML6142
7374AL	ML5408
7456RE	ML5729
759786	ML6105
7628LW	ML5185
7628LW	ML5132
7629LR	ML5265
7638NI	ML5481
7691RP	ML5469
770302	ML6106
7734WM	ML5774
7762HK	ML5319
7764HA	ML5180
7795ML	ML5223
7818TJ	ML5692
7825VK	ML5722
7861DY	ML5145
7875GN	ML5312
7959RI	ML5340
7961RP	ML5469
7998TI	ML5695
8047NO	ML5386
8082YZ	ML6149
8083GL	ML5471
8159DE	ML5679
818341	ML6072
819297	ML6071
8342BM	ML5408
8355KJ	ML5442
8363KN	ML5335
8413HV	ML5197
8429DB	ML5532
8432DD	ML5531
844392	ML5947
8451RV	ML5309
8455LZ	ML5489
8456LU	ML5643
8467UA	ML5800
8468UW	ML5811
8478UQ	ML5808
8482TR	ML5729
8487UP	ML5799
8491UM	ML6021
8498UE	ML5799
8498UE	ML5798
8538BB	ML5016
8539UB	ML5804
8542UD	ML6069
8551UC	ML5808
8552UY	ML6067
8722BX	ML5594

STABILUS	MONROE
874029	ML6074
875221	ML5936
883589	ML5939
8884HA	ML5450
8927UQ	ML6068
8945NP	ML5266
8962NS	ML5679
8982NG	ML5343
8986TQ	ML5800
9093DJ	ML5608
9106RM	ML5804
9107RM	ML5805
9108RM	ML5806
9153KZ	ML5811
9213WV	ML5773
9219XO	ML5729
9234HK	ML5260
9249HG	ML5436
9274NT	ML5269
9288TU	ML5728
9338XA	ML5773
9339XW	ML5345
9341XC	ML6005
9365BE	ML5595
9372HQ	ML5643
9455ES	ML5445
9468II	ML5185
9494KC	ML5674
9517HN	ML5621
9568UH	ML5745
9572UE	ML5745
9582RK	ML5120
9588FB	ML5103
9589NS	ML5481
9605KK	ML5325
9632TZ	ML5737
9639UN	ML5813
9669ZC	ML5689
9686IT	ML5470
9762HV	ML5329
9829NG	ML5213
9832NI	ML5163
9842NC	ML5263
9903TR	ML5716
9968G	ML5266
9968GI	ML5266
9991IR	ML5558

### ●リフトサポート計測方法

- \* 全長は最大に伸び切った状態でスタッドボルトの中心と中心との間で計測します。
- \* ストロークはシリンダー上部とシャフト取り付け部の先端で計測します。

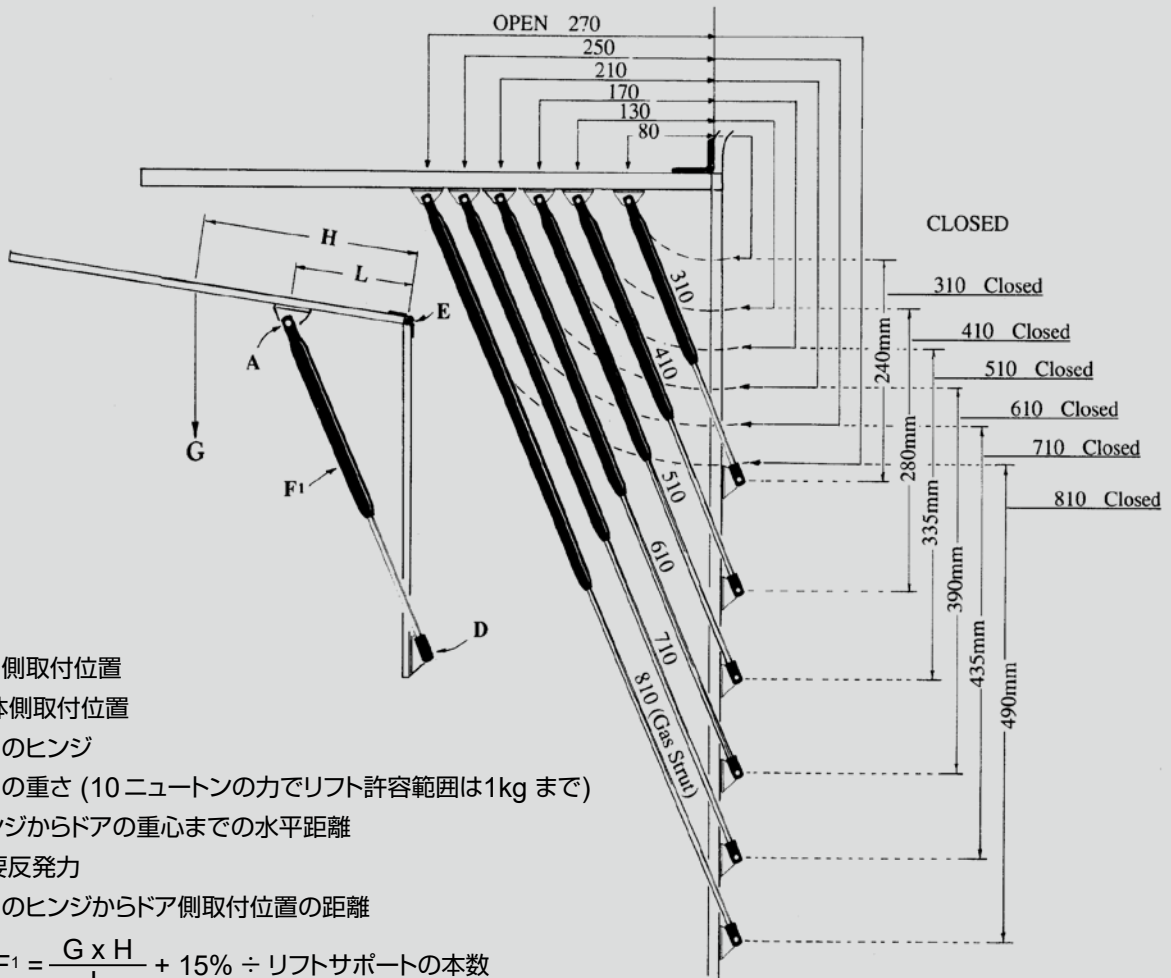

- A = ドア側取付位置
- D = 車体側取付位置
- E = ドアのヒンジ
- G = ドアの重さ (10 ニュートンの力でリフト許容範囲は1kg まで)
- H = ヒンジからドアの重心までの水平距離
- F1 = 必要反発力
- L = ドアのヒンジからドア側取付位置の距離

計算式 :  $F1 = \frac{G \times H}{L} + 15\% \div \text{リフトサポートの本数}$

### ●特記事項

ドアのヒンジからドア側取付位置の距離を 20cm 以上短く選定すると解放角度が10度以上増えますのでご注意ください。

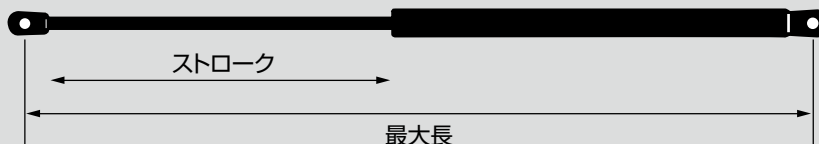

# MAXLIFT スペック表 [品番別]

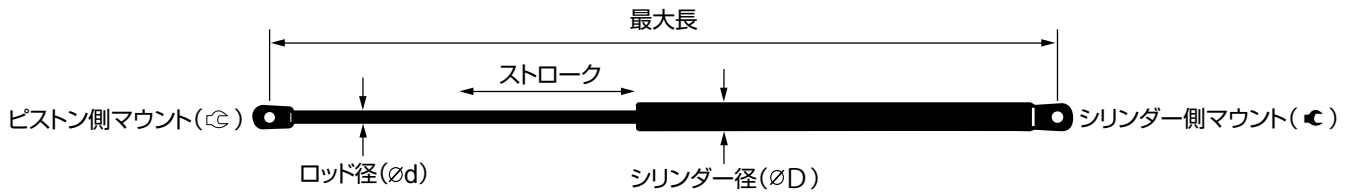

MONROE	φd	φD	最大長	ストローク	反発力	⊖	⊕
ML5016	8	19	549	229.5	240	Y1	X2
ML5038	8	19	500	200	280	U	U
ML5039	8	19	550	229.5	380	Y1	X2
ML5073	8	19	501	207	480	Y1	X1
ML5077	8	19	591	240	350	U	U
ML5079	8	19	445	180	300	U	U
ML5100	8	19	500	204	480	S1	S1
ML5101	8	19	502	199	280	S1	S1
ML5102	8	19	788	342	280	Y1	V
ML5103	8	19	510	202	620	U	U
ML5120	8	19	475	195	350	U	U
ML5123	8	19	515	210	500	S1	S1
ML5128	10	22	690	280	630	S1	S1
ML5132	8	19	502	205	500	S1	U
ML5135	8	19	279	95	490	U	U
ML5138	8	19	566	204	500	U	U
ML5144	8	19	565	216	360	U	U
ML5145	8	19	431	173	380	U	U
ML5148	8	19	600	230	300/360	U	U
ML5160	8	19	458	176	430	S1	S1
ML5163	8	19	350	100	320	S1	S1
ML5164	8	19	472	180	330	U	U
ML5165	8	19	455	164	380	U	U
ML5166	8	19	536.5	205	430	U	U
ML5167	8	19	535	215	480	U	U
ML5170	8	19	295	80	480	U	U
ML5180	8	19	490	190	190/250	U	U
ML5183	8	19	445	172	220/250	U	U
ML5184	8	19	602	223	320	U	U
ML5185	8	19	500	205	470	S1	U
ML5188	8	19	540	214	400	U	U
ML5193	8	19	279	90	530	U	U
ML5194	8	19	500	200	380	S1	U
ML5196	8	19	500	200	400	S1	U
ML5197	8	19	500	205	420	S1	U
ML5213	8	19	540	200	450	S1	S1
ML5223	10	22	298	95	650	U	U
ML5227	8	19	502	200	530	S1	S1
ML5241	8	19	412	155	340	U	U
ML5260	8	19	293	80	610	U	U
ML5261	8	19	500	200	350	S1	U
ML5263	8	19	319	110	580	S1	S1
ML5265	8	19	585	235	250	U	U
ML5266	8	19	722	306	280	U	U
ML5267	8	19	648	265	190	S1	S1
ML5269	8	19	715	306	290	U	U
ML5272	8	19	522	210	400	U	U
ML5277	8	19	405	150	520	U	U
ML5307	8	19	485	189	450	U	U
ML5308	8	21	450	170	490	U	U
ML5309	8	19	675	285	260	U	U

MONROE	φd	φD	最大長	ストローク	反発力	⊖	⊕
ML5312	8	19	545	230	300	U	U
ML5319	8	19	558	200	490/550	U	U
ML5325	8	19	600	244	330	U	U
ML5329	10	22	772	322	630	U	U
ML5335	8	19	310	110	580	S1	S1
ML5336	10	22	333	100	700	S1	S1
ML5340	8	19	525	210	140	U	U
ML5343	8	19	448	180	590	U	U
ML5345	8	19	650	270	310	U	U
ML5346	8	19	571	208	570	U	U
ML5349	8	19	525	210	480	U	U
ML5350	8	19	525	210	240	U	U
ML5357	8	19	538	190	125	U	U
ML5361	8	18.5	510	200	320	U	U
ML5368	8	19	750	315	300	S1	S1
ML5375	8	19	568	230	500	U	U
ML5377	8	19	507	203	520	U	S1
ML5386	8	19	722	315	325	U	U
ML5389	8	19	215	48	200	S1	S1
ML5393	8	19	678	270	270	U	U
ML5397	8	19	568	230	560	U	U
ML5400	8	19	570	230	420	U	U
ML5401	8	19	570	230	520	U	U
ML5402	8	19	570	240	470	U	U
ML5406	8	19	498	197	330	U	U
ML5408	8	19	511	199	520	U	U
ML5411	8	19	315	105	370	S1	U
ML5412	8	19	565	210	560	S1	U
ML5416	8	19	481.5	199	530	U	U
ML5421	6	15	367	145	320	Y1	X1
ML5422	6	15	410	160	280	Y1	X1
ML5425	8	19	491	205	600	U	U
ML5427	8	18.5	471	185	380	S1	U
ML5432	8	19	624	260	400	S1	S1
ML5436	8	19	517	190	420	S1	S1
ML5438	8	19	459.5	180	535	S1	S1
ML5439	8	19	279	95	520	U	U
ML5441	10	22	326	115	800	S1	S1
ML5442	8	19	348	120	620	U	U
ML5445	8	19	365	140	480	Y1	D
ML5449	8	19	405	160	620	U	U
ML5450	8	19	635	259	290	U	U
ML5459	8	19	485	193	460	S1	S1
ML5460	8	19	494	185	490	S1	S1
ML5469	8	19	581.5	210	535	S1	S1
ML5470	8	19	685	265	200	S1	S1
ML5471	8	19	286	100	310	S1	S1
ML5481	8	19	270	75	420	S1	S1
ML5489	8	19	364	132	310	S1	S1
ML5491	8	19	500	200	310	S1	U
ML5517	10	22	195	55	1100	U	U

# MAXLIFT スペック表 [品番別]

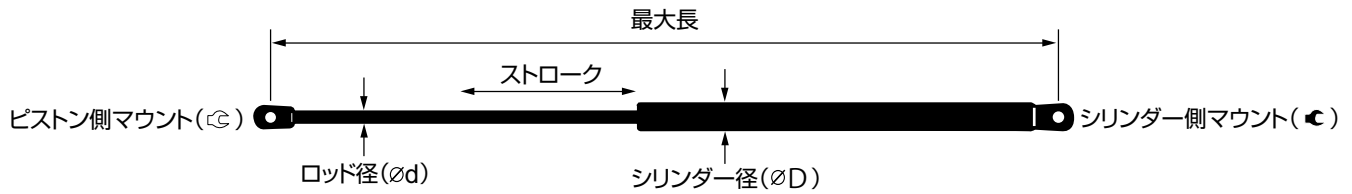

MONROE	∅d	∅D	最大長	ストローク	反発力	☐	☉
ML5522	8	19	242	84	380	Y6	D
ML5529	14	28	270	70	1600	O	M
ML5530	8	19	640	260	510	U	P
ML5531	8	19	280	90	500	S1	T1
ML5532	8	19	280	90	600	S1	T1
ML5535	8	19	241	70	560	Y1	T1
ML5543	8	19	695	272	640	U	U
ML5558	8	19	280	90	550	U	T1
ML5559	10	22	235	52	850	U	S2
ML5560	8	19	535	200	280	U	U
ML5561	8	19	687	295	270	U	U
ML5562	8	19	313	112	330	S1	S1
ML5563	8	19	374	140	350	S1	S1
ML5564	8	19	577	225	270	U	P
ML5565	8	19	715	303	160	P	S1
ML5574	8	19	500	200	270	U	D
ML5576	10	22	755	210	1080	U	U
ML5577	8	19	570	200	280	U	P
ML5591	10	22	545	195	750	U	Q
ML5594	8	19	255	86	600	Y5	X3
ML5595	8	19	255	86	370	Y5	X3
ML5596	6	15	254	95	350	Y4	X1
ML5600	8	19	500	200	230	Y1	D
ML5608	8	19	675	279	210	N	N
ML5620	8	19	580	205	230	U	U
ML5621	10	22	775	322	530	U	U
ML5623	8	18.5	398	120	180	S1	S1
ML5636	8	19	525	210	240	U	U
ML5637	14	28	396	108	1550	O	O
ML5638	8	19	765	324	200	U	U
ML5643	6	15	244	90	400	S1	S1
ML5648	8	18.5	728	310	265	P	U
ML5649	8	19	405	160	300	U	U
ML5651	8	18.5	544	218	290	P	U
ML5653	8	18.5	439.5	157	550	S1	U
ML5654	8	18.5	657	275	480	U	U
ML5655	8	18.5	456	165	320	S1	S1
ML5658	8	18.5	369	110	320	S1	S1
ML5659	8	18.5	553	225	220	S1	S1
ML5663	8	18.5	283	101.5	450	U	U
ML5670	8	19	366	117	280	S1	S1
ML5673	8	19	582	203	460	U	U
ML5674	14	28	325	100	1400	S1	S1
ML5679	8	19	722	306	310	L	L
ML5680	8	19	365.5	130	440	U	U
ML5685	14	28	320	85	1200	M	O
ML5687	8	18.5	555	228	305	U	U
ML5688	8	19	288	104	640	S1	S1
ML5689	8	19	400	160	330	S1	P
ML5690	8	19	530	175	530	S1	S1
ML5691	8	19	412	163	400	S1	U

MONROE	∅d	∅D	最大長	ストローク	反発力	☐	☉
ML5692	8	19	545	210	450	U	U
ML5693	8	19	625	210	590	P	S1
ML5694	8	19	370	110	320	S1	S1
ML5695	8	19	425	165	350	S1	U
ML5696	8	18.5	355	120	350	P	U
ML5697	8	18.5	604	253	250	U	U
ML5698	8	18.5	291	107	380	S1	U
ML5703	8	19	480	190	420	P	U
ML5715	8	19	650	270	350	U	U
ML5716	10	22	667	255	755	U	U
ML5717	8	19	497	200	430	P	U
ML5718	10	22	547	220	460	U	U
ML5719	8	19	475	175	510	U	P
ML5722	10	22	505	205	610	U	U
ML5725	8	19	451	185	385	S1	S1
ML5727	8	19	320	105	470	U	U
ML5728	8	19	375	145	615	U	U
ML5729	8	19	310	110	400	U	U
ML5730	8	19	565	215	315	U	U
ML5731	8	19	505	211	330	S1	P
ML5735	8	19	730	320	250	P	U
ML5736	8	19	404.5	163	460	S1	U
ML5737	8	19	720	300	180	P	U
ML5739	8	18.5	485	200	170	U	P
ML5741	8	19	765	335	340	U	U
ML5742	8	19	450	180	535	S1	U
ML5743	10	22	505	170	770	U	P
ML5744	10	22	298	80	730	U	U
ML5745	10	22	298	80	700	U	U
ML5746	8	19	475	184	650	U	P
ML5747	8	19	490	198	530	T1	T1
ML5748	8	19	255	85	600	S1	U
ML5751	10	22	300	70	710	T1	T1
ML5754	8	19	528	212	420	U	P
ML5769	10	22	285	100	720	U	S1
ML5773	8	19	475	195	640	U	U
ML5774	8	18.5	500	200	525	T1	P
ML5775	8	19	437	173	350	S1	S1
ML5785	8	19	460	170	350	S1	S1
ML5791	8	19	201	52	250	S1	U
ML5792	8	19	480	200	550	U	P
ML5793	8	19	315	100	550	S1	S1
ML5798	8	19	674	293	300	U	U
ML5799	8	19	674	293	330	U	U
ML5800	8	19	333	117	650	U	U
ML5801	8	19	415	160	530	U	U
ML5802	8	19	418	163	490	U	U
ML5803	8	19	240	70	380	S1	S1
ML5804	8	19	314.5	116	330	U	U
ML5806	10	22	560	178	725	U	P
ML5808	8	19	256	58	560	S1	S1



# MAXLIFT スペック表 [品番別]

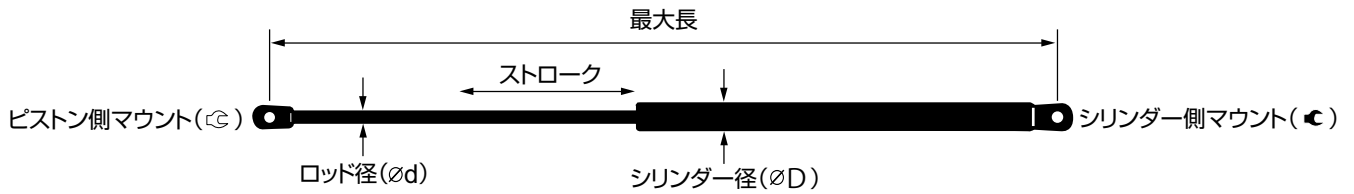

MONROE	φd	φD	最大長	ストローク	反発力	☉	☉
ML5811	8	19	323	103	700	U	U
ML5813	6	15	297	113	240	S1	S1
ML5818	8	19	282	98	560	U	U
ML5829	8	19	730	310	380	P	U
ML5830	8	19	375	140	390	U	P
ML5831	8	19	450	180	550	U	S1
ML5838	8	18.5	494	172	500	P	P
ML5849	8	18.5	526	220	325	U	U
ML5851	8	18.5	631	265	455	S1	S1
ML5852	10	22	399	86	1430	G	G
ML5855	8	18.5	400	139	400	S1	S1
ML5856	8	18.5	500	190	600	U	U
ML5857	8	18.5	500	190	500	P	P
ML5861	8	18.5	296	95	250	S1	S1
ML5870	6	15	400	160	230	S1	S1
ML5871	8	18.5	480	185	480	S1	S1
ML5872	8	18.5	516.5	150	580	S1	S1
ML5921	8	18.5	270	82	380	S1	S1
ML5924	8	18.5	375	144	280	U	C1
ML5925	8	18.5	408	152	390	U	C1
ML5926	8	18.5	408	152	265	U	C1
ML5928	8	18.5	305	96	410	S1	S1
ML5929	10	22	498	191	630	P	P
ML5932	8	18.5	291	65	540	S1	S1
ML5936	8	18.5	410	155	390	P	U
ML5938	8	18.5	672	240	180	S1	U
ML5939	8	18.5	427	165	240	U	U
ML5940	8	18.5	585	246	500	S1	S1
ML5945	6	15	314	110	355	P	U
ML5946	8	18.5	293	104	280	U	C
ML5947	10	22	665	195	765	P	P
ML6004	8	18.5	292	88	410	S1	S1
ML6005	8	18.5	538	220	510	S1	S1
ML6006	8	18.5	319.5	120	410	U	U
ML6016	8	18.5	479	174	580	U	S3
ML6019	8	18.5	222.5	71	500	U	U
ML6021	14	28	347.5	91.5	1300	1	1
ML6023	8	18.5	506.5	186	515	U	C1
ML6024	8	18.5	533	216	330	P	13
ML6025	8	18.5	570	254	330	P	13
ML6029	10	22	301	92	730	U	13
ML6032	10	22	874	404	260	U	13
ML6033	8	18.5	338	119	420	U	U
ML6035	8	18.5	386.5	145	160	P	P
ML6036	8	18.5	495	190	370	U	U
ML6037	8	18.5	241	76	700	U	C1
ML6066	6	15	195.5	60	350	S1	S1
ML6067	8	18.5	195.5	36	500	S1	S1
ML6068	8	18.5	227	57	790	U	C1
ML6069	8	18.5	585	246	260	U	P
ML6070	8	18.5	585	250	430	U	C1

MONROE	φd	φD	最大長	ストローク	反発力	☉	☉
ML6071	8	18.5	431	160	600	U	U
ML6072	8	18.5	664	275	265	U	U
ML6073	8	18.5	482.5	195	705	U	U
ML6074	8	18.5	663.5	271	315	U	Q
ML6083	8	18.5	445	176	90	S1	S3
ML6092	14	28	308	88	1190	O	M
ML6094	8	18.5	299.5	88	370	S2	S2
ML6100	8	18.5	457	167	320	U	U
ML6102	10	22	483.5	148	750	U	P
ML6103	8	19	319.5	91	480	U	C1
ML6105	6	15	445	175	110	S1	S1
ML6106	8	18.5	287	96	520	U	C1
ML6107	8	19	290	102	395	S1	S3
ML6108	8	19	345	128	450	S1	S1
ML6109	8	19	567	228	460	U	U
ML6110	8	18.5	283	84	570	S1	S3
ML6111	8	18.5	694	294	220	S1	C1
ML6112	8	18.5	298	94	430	U	C
ML6123	8	19	450	181	395	U	U
ML6124	8	19	590	225	590	U	P
ML6136	8	18.5	285	90	410	U	C1
ML6137	8	18.5	393	150	170	U	U
ML6138	8	18.5	669	186	200	U	U
ML6141	8	18.5	362	112	260	S1	S1
ML6142	8	18.5	278	70	470	U	C1
ML6147	8	18.5	225	60	560	S1	S1
ML6149	10	22	250	72	1180	G	G
ML6153	8	19	515	210	600	U	C1
ML6154	8	19	300	113	400	S1	S3
ML6155	8	19	536	225	540	U	C1
ML6156	8	18.5	740.5	280	210	P	C1
ML6157	8	18.5	500	195	560	U	C1
ML6158	8	18.5	281.5	77.5	590	U	C1
ML6160	8	18.5	281.5	77.5	610	U	C1
ML6161	8	18.5	376	150	120	U	C1
ML6162	8	18.5	652	240	610	U	C1
ML6172	8	18.5	520	199	540	U	P
ML6173	8	19	512	200	470	S1	S1
ML6176	8	19	495	183	460	U	P
ML6177	8	19	294	88	510	U	C1
ML6180	8	19	469	186	430	S1	S3
ML6181	8	19	477	191	100	J	S1
ML6185	8	19	734	322	320	P	C1



# MAXLIFT スペック表 [反発力別]

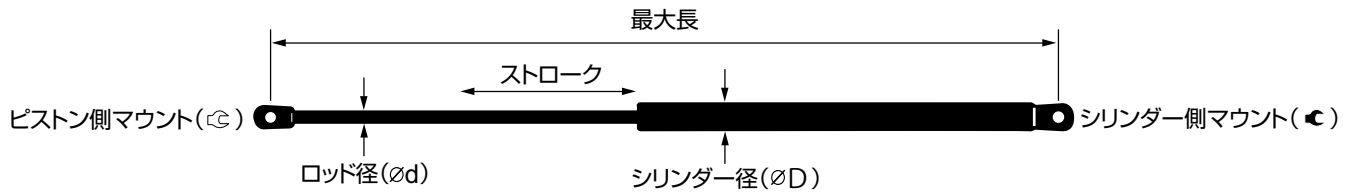

反発力	WONROEY	φd	φD	最大長	ストローク	⊖	⊕
100	ML6181	8	19	477	191	J	S1
110	ML6105	6	15	445	175	S1	S1
120	ML6161	8	18.5	376	150	U	C1
125	ML5357	8	19	538	190	U	U
140	ML5340	8	19	525	210	U	U
160	ML5565	8	19	715	303	P	S1
160	ML6035	8	18.5	386.5	145	P	P
170	ML5739	8	18.5	485	200	U	P
170	ML6137	8	18.5	393	150	U	U
180	ML5737	8	19	720	300	P	U
180	ML5623	8	18.5	398	120	S1	S1
180	ML5938	8	18.5	672	240	S1	U
190	ML5267	8	19	648	265	S1	S1
190/250	ML5180	8	19	490	190	U	U
200	ML5389	8	19	215	48	S1	S1
200	ML5470	8	19	685	265	S1	S1
200	ML5638	8	19	765	324	U	U
200	ML6138	8	18.5	669	186	U	U
210	ML5608	8	19	675	279	N	N
210	ML6156	8	18.5	740.5	280	P	C1
220	ML5659	8	18.5	553	225	S1	S1
220	ML6111	8	18.5	694	294	S1	C1
220/250	ML5183	8	19	445	172	U	U
230	ML5600	8	19	500	200	Y1	D
230	ML5620	8	19	580	205	U	U
230	ML5870	6	15	400	160	S1	S1
240	ML5016	8	19	549	229.5	Y1	X2
240	ML5350	8	19	525	210	U	U
240	ML5636	8	19	525	210	U	U
240	ML5813	6	15	297	113	S1	S1
240	ML5939	8	18.5	427	165	U	U
250	ML5265	8	19	585	235	U	U
250	ML5735	8	19	730	320	P	U
250	ML5791	8	19	201	52	S1	U
250	ML5697	8	18.5	604	253	U	U
260	ML5309	8	19	675	285	U	U
250	ML5861	8	18.5	296	95	S1	S1
260	ML6032	10	22	874	404	U	13
260	ML6069	8	18.5	585	246	U	P
260	ML6141	8	18.5	362	112	S1	S1
265	ML5648	8	18.5	728	310	P	U
265	ML5926	8	18.5	408	152	U	C1
265	ML6072	8	18.5	664	275	U	U
270	ML5393	8	19	678	270	U	U
270	ML5561	8	19	687	295	U	U
270	ML5564	8	19	577	225	U	P
270	ML5574	8	19	500	200	U	D
280	ML5038	8	19	500	200	U	U
280	ML5101	8	19	502	199	S1	S1
280	ML5102	8	19	788	342	Y1	V
280	ML5266	8	19	722	306	U	U

反発力	WONROEY	φd	φD	最大長	ストローク	⊖	⊕
280	ML5422	6	15	410	160	Y1	X1
280	ML5560	8	19	535	200	U	U
280	ML5577	8	19	570	200	U	P
280	ML5670	8	19	366	117	S1	S1
280	ML5924	8	18.5	375	144	U	C1
280	ML5946	8	18.5	293	104	U	C
290	ML5269	8	19	715	306	U	U
290	ML5450	8	19	635	259	U	U
290	ML5651	8	18.5	544	218	P	U
300	ML5079	8	19	445	180	U	U
300	ML5312	8	19	545	230	U	U
300	ML5368	8	19	750	315	S1	S1
300	ML5649	8	19	405	160	U	U
300	ML5798	8	19	674	293	U	U
300/360	ML5148	8	19	600	230	U	U
305	ML5687	8	18.5	555	228	U	U
310	ML5345	8	19	650	270	U	U
310	ML5471	8	19	286	100	S1	S1
310	ML5489	8	19	364	132	S1	S1
310	ML5491	8	19	500	200	S1	U
310	ML5679	8	19	722	306	L	L
315	ML5730	8	19	565	215	U	U
315	ML6074	8	18.5	663.5	271	U	Q
320	ML5163	8	19	350	100	S1	S1
320	ML5184	8	19	602	223	U	U
320	ML5421	6	15	367	145	Y1	X1
320	ML5655	8	18.5	456	165	S1	S1
320	ML5658	8	18.5	369	110	S1	S1
320	ML5694	8	19	370	110	S1	S1
320	ML5361	8	18.5	510	200	U	U
320	ML6100	8	18.5	457	167	U	U
320	ML6185	8	19	734	322	P	C1
325	ML5386	8	19	722	315	U	U
325	ML5849	8	18.5	526	220	U	U
330	ML5164	8	19	472	180	U	U
330	ML5325	8	19	600	244	U	U
330	ML5406	8	19	498	197	U	U
330	ML5562	8	19	313	112	S1	S1
330	ML5689	8	19	400	160	S1	P
330	ML5731	8	19	505	211	S1	P
330	ML5799	8	19	674	293	U	U
330	ML5804	8	19	314.5	116	U	U
330	ML6024	8	18.5	533	216	P	13
330	ML6025	8	18.5	570	254	P	13
340	ML5241	8	19	412	155	U	U
340	ML5741	8	19	765	335	U	U
350	ML5077	8	19	591	240	U	U
350	ML5120	8	19	475	195	U	U
350	ML5261	8	19	500	200	S1	U
350	ML5563	8	19	374	140	S1	S1
350	ML5596	6	15	254	95	Y4	X1

# MAXLIFT スペック表 [反発力別]

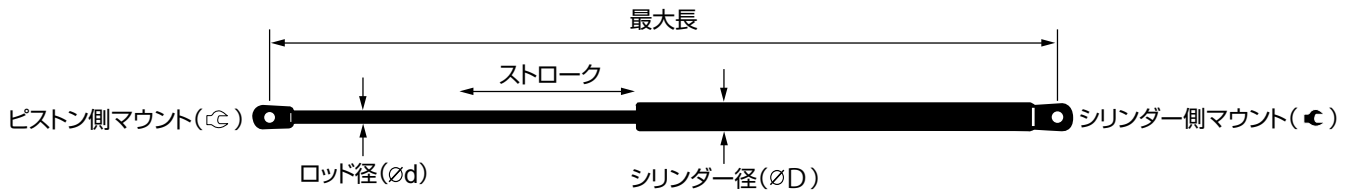

反発力	MONROE	φd	φD	最大長	ストローク	☉	☉
350	ML5695	8	19	425	165	S1	U
350	ML5715	8	19	650	270	U	U
350	ML5775	8	19	437	173	S1	S1
350	ML5785	8	19	460	170	S1	S1
350	ML5696	8	18.5	355	120	P	U
350	ML6066	6	15	195.5	60	S1	S1
355	ML5945	6	15	314	110	P	U
360	ML5144	8	19	565	216	U	U
370	ML5411	8	19	315	105	S1	U
370	ML5595	8	19	255	86	Y5	X3
370	ML6036	8	18.5	495	190	U	U
370	ML6094	8	18.5	299.5	88	S2	S2
380	ML5039	8	19	550	229.5	Y1	X2
380	ML5145	8	19	431	173	U	U
380	ML5165	8	19	455	164	U	U
380	ML5194	8	19	500	200	S1	U
380	ML5522	8	19	242	84	Y6	D
380	ML5803	8	19	240	70	S1	S1
380	ML5829	8	19	730	310	P	U
380	ML5427	8	18.5	471	185	S1	U
380	ML5698	8	18.5	291	107	S1	U
380	ML5921	8	18.5	270	82	S1	S1
385	ML5725	8	19	451	185	S1	S1
390	ML5830	8	19	375	140	U	P
390	ML5925	8	18.5	408	152	U	C1
390	ML5936	8	18.5	410	155	P	U
395	ML6107	8	19	290	102	S1	S3
395	ML6123	8	19	450	181	U	U
400	ML5188	8	19	540	214	U	U
400	ML5196	8	19	500	200	S1	U
400	ML5272	8	19	522	210	U	U
400	ML5432	8	19	624	260	S1	S1
400	ML5643	6	15	244	90	S1	S1
400	ML5691	8	19	412	163	S1	U
400	ML5729	8	19	310	110	U	U
400	ML5855	8	18.5	400	139	S1	S1
400	ML6154	8	19	300	113	S1	S3
410	ML5928	8	18.5	305	96	S1	S1
410	ML6004	8	18.5	292	88	S1	S1
410	ML6006	8	18.5	319.5	120	U	U
410	ML6136	8	18.5	285	90	U	C1
420	ML5197	8	19	500	205	S1	U
420	ML5400	8	19	570	230	U	U
420	ML5436	8	19	517	190	S1	S1
420	ML5481	8	19	270	75	S1	S1
420	ML5703	8	19	480	190	P	U
420	ML5754	8	19	528	212	U	P
420	ML6033	8	18.5	338	119	U	U
430	ML5160	8	19	458	176	S1	S1
430	ML5166	8	19	536.5	205	U	U
430	ML5717	8	19	497	200	P	U

反発力	MONROE	φd	φD	最大長	ストローク	☉	☉
430	ML6070	8	18.5	585	250	U	C1
430	ML6112	8	18.5	298	94	U	C
430	ML6180	8	19	469	186	S1	S3
440	ML5680	8	19	365.5	130	U	U
450	ML5213	8	19	540	200	S1	S1
450	ML5307	8	19	485	189	U	U
450	ML5663	8	18.5	283	101.5	U	U
450	ML5692	8	19	545	210	U	U
450	ML6108	8	19	345	128	S1	S1
455	ML5851	8	18.5	631	265	S1	S1
460	ML5459	8	19	485	193	S1	S1
460	ML5673	8	19	582	203	U	U
460	ML5718	10	22	547	220	U	U
460	ML5736	8	19	404.5	163	S1	U
460	ML6109	8	19	567	228	U	U
460	ML6176	8	19	495	183	U	P
470	ML5185	8	19	500	205	S1	U
470	ML5402	8	19	570	240	U	U
470	ML5727	8	19	320	105	U	U
470	ML6142	8	18.5	278	70	U	C1
470	ML6173	8	19	512	200	S1	S1
480	ML5073	8	19	501	207	Y1	X1
480	ML5100	8	19	500	204	S1	S1
480	ML5167	8	19	535	215	U	U
480	ML5170	8	19	295	80	U	U
480	ML5349	8	19	525	210	U	U
480	ML5445	8	19	365	140	Y1	D
480	ML5654	8	18.5	657	275	U	U
480	ML5871	8	18.5	480	185	S1	S1
480	ML6103	8	19	319.5	91	U	C1
490	ML5135	8	19	279	95	U	U
490	ML5308	8	21	450	170	U	U
490	ML5460	8	19	494	185	S1	S1
490	ML5802	8	19	418	163	U	U
490/550	ML5319	8	19	558	200	U	U
500	ML5123	8	19	515	210	S1	S1
500	ML5132	8	19	502	205	S1	U
500	ML5138	8	19	566	204	U	U
500	ML5375	8	19	568	230	U	U
500	ML5531	8	19	280	90	S1	T1
500	ML5838	8	18.5	494	172	P	P
500	ML5857	8	18.5	500	190	P	P
500	ML5940	8	18.5	585	246	S1	S1
500	ML6019	8	18.5	222.5	71	U	U
500	ML6067	8	18.5	195.5	36	S1	S1
510	ML5530	8	19	640	260	U	P
510	ML5719	8	19	475	175	U	P
510	ML6005	8	18.5	538	220	S1	S1
510	ML6177	8	19	294	88	U	C1
515	ML6023	8	18.5	506.5	186	U	C1
520	ML5277	8	19	405	150	U	U

# MAXLIFT スペック表 [反発力別]

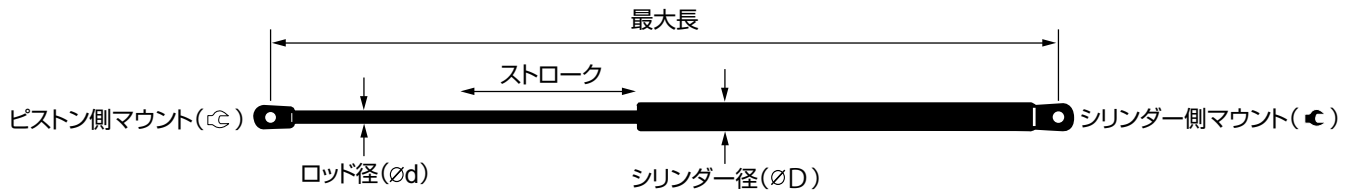

反発力	WONROEY	φd	φD	最大長	ストローク	⊖	⊕
520	ML5377	8	19	507	203	U	S1
520	ML5401	8	19	570	230	U	U
520	ML5408	8	19	511	199	U	U
520	ML5439	8	19	279	95	U	U
520	ML6106	8	18.5	287	96	U	C1
525	ML5774	8	18.5	500	200	T1	P
530	ML5193	8	19	279	90	U	U
530	ML5227	8	19	502	200	S1	S1
530	ML5416	8	19	481.5	199	U	U
530	ML5621	10	22	775	322	U	U
530	ML5690	8	19	530	175	S1	S1
530	ML5747	8	19	490	198	T1	T1
530	ML5801	8	19	415	160	U	U
535	ML5438	8	19	459.5	180	S1	S1
535	ML5469	8	19	581.5	210	S1	S1
535	ML5742	8	19	450	180	S1	U
540	ML5932	8	18.5	291	65	S1	S1
540	ML6155	8	19	536	225	U	C1
540	ML6172	8	18.5	520	199	U	P
550	ML5558	8	19	280	90	U	T1
550	ML5653	8	18.5	439.5	157	S1	U
550	ML5792	8	19	480	200	U	P
550	ML5793	8	19	315	100	S1	S1
550	ML5831	8	19	450	180	U	S1
560	ML5397	8	19	568	230	U	U
560	ML5412	8	19	565	210	S1	U
560	ML5535	8	19	241	70	Y1	T1
560	ML5808	8	19	256	58	S1	S1
560	ML5818	8	19	282	98	U	U
560	ML6147	8	18.5	225	60	S1	S1
560	ML6157	8	18.5	500	195	U	C1
570	ML5346	8	19	571	208	U	U
570	ML6110	8	18.5	283	84	S1	S3
580	ML5263	8	19	319	110	S1	S1
580	ML5335	8	19	310	110	S1	S1
580	ML5872	8	18.5	516.5	150	S1	S1
580	ML6016	8	18.5	479	174	U	S3
590	ML5343	8	19	448	180	U	U
590	ML5693	8	19	625	210	P	S1
590	ML6124	8	19	590	225	U	P
590	ML6158	8	18.5	281.5	77.5	U	C1
600	ML5425	8	19	491	205	U	U
600	ML5532	8	19	280	90	S1	T1
600	ML5594	8	19	255	86	Y5	X3
600	ML5748	8	19	255	85	S1	U
600	ML5856	8	18.5	500	190	U	U
600	ML6071	8	18.5	431	160	U	U
600	ML6153	8	19	515	210	U	C1
610	ML5260	8	19	293	80	U	U
610	ML5722	10	22	505	205	U	U
610	ML6160	8	18.5	281.5	77.5	U	C1

反発力	WONROEY	φd	φD	最大長	ストローク	⊖	⊕
610	ML6162	8	18.5	652	240	U	C1
615	ML5728	8	19	375	145	U	U
620	ML5103	8	19	510	202	U	U
620	ML5442	8	19	348	120	U	U
620	ML5449	8	19	405	160	U	U
630	ML5128	10	22	690	280	S1	S1
630	ML5329	10	22	772	322	U	U
630	ML5929	10	22	498	191	P	P
640	ML5543	8	19	695	272	U	U
640	ML5688	8	19	288	104	S1	S1
640	ML5773	8	19	475	195	U	U
650	ML5223	10	22	298	95	U	U
650	ML5746	8	19	475	184	U	P
650	ML5800	8	19	333	117	U	U
680	ML5860	8	18.5	214	62	S1	S1
700	ML5336	10	22	333	100	S1	S1
700	ML5745	10	22	298	80	U	U
700	ML5811	8	19	323	103	U	U
700	ML6037	8	18.5	241	76	U	C1
705	ML6073	8	18.5	482.5	195	U	U
710	ML5751	10	22	300	70	T1	T1
720	ML5769	10	22	285	100	U	S1
725	ML5806	10	22	560	178	U	P
730	ML5744	10	22	298	80	U	U
730	ML6029	10	22	301	92	U	13
750	ML5591	10	22	545	195	U	Q
750	ML6102	10	22	483.5	148	U	P
755	ML5716	10	22	667	255	U	U
765	ML5947	10	22	665	195	P	P
770	ML5743	10	22	505	170	U	P
790	ML6068	8	18.5	227	57	U	C1
800	ML5441	10	22	326	115	S1	S1
850	ML5559	10	22	235	52	U	S2
90	ML6083	8	18.5	445	176	S1	S3
1080	ML5576	10	22	755	210	U	U
1100	ML5517	10	22	195	55	U	U
1180	ML6149	10	22	250	72	G	G
1190	ML6092	14	28	308	88	O	M
1200	ML5685	14	28	320	85	M	O
1300	ML6021	14	28	347.5	91.5	1	1
1400	ML5674	14	28	325	100	S1	S1
1430	ML5852	10	22	399	86	G	G
1550	ML5637	14	28	396	108	O	O
1600	ML5529	14	28	270	70	O	M

# MAXLIFT スペック表 [最大長別]

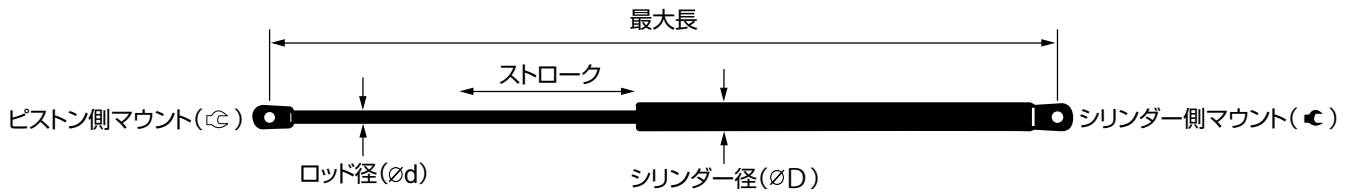

最大長	MONROE	φd	φD	ストローク	反発力	☉	☉
195	ML5517	10	22	55	1100	U	U
195.5	ML6066	6	15	60	350	S1	S1
195.5	ML6067	8	18.5	36	500	S1	S1
201	ML5791	8	19	52	250	S1	U
214	ML5860	8	18.5	62	680	S1	S1
215	ML5389	8	19	48	200	S1	S1
222.5	ML6019	8	18.5	71	500	U	U
225	ML6147	8	18.5	60	560	S1	S1
227	ML6068	8	18.5	57	790	U	C1
235	ML5559	10	22	52	850	U	S2
240	ML5803	8	19	70	380	S1	S1
241	ML5535	8	19	70	560	Y1	T1
241	ML6037	8	18.5	76	700	U	C1
242	ML5522	8	19	84	380	Y6	D
244	ML5643	6	15	90	400	S1	S1
250	ML6149	10	22	72	1180	G	G
254	ML5596	6	15	95	350	Y4	X1
255	ML5594	8	19	86	600	Y5	X3
255	ML5595	8	19	86	370	Y5	X3
255	ML5748	8	19	85	600	S1	U
256	ML5808	8	19	58	560	S1	S1
270	ML5481	8	19	75	420	S1	S1
270	ML5529	14	28	70	1600	O	M
270	ML5921	8	18.5	82	380	S1	S1
278	ML6142	8	18.5	70	470	U	C1
279	ML5135	8	19	95	490	U	U
279	ML5193	8	19	90	530	U	U
279	ML5439	8	19	95	520	U	U
280	ML5531	8	19	90	500	S1	T1
280	ML5532	8	19	90	600	S1	T1
280	ML5558	8	19	90	550	U	T1
281.5	ML6160	8	18.5	77.5	610	U	C1
282	ML5818	8	19	98	560	U	U
283	ML5663	8	18.5	101.5	450	U	U
283	ML6110	8	18.5	84	570	S1	S3
285	ML5769	10	22	100	720	U	S1
285	ML6136	8	18.5	90	410	U	C1
286	ML5471	8	19	100	310	S1	S1
287	ML6106	8	18.5	96	520	U	C1
288	ML5688	8	19	104	640	S1	S1
290	ML6107	8	19	102	395	S1	S3
291	ML5698	8	18.5	107	380	S1	U
291	ML5932	8	18.5	65	540	S1	S1
292	ML6004	8	18.5	88	410	S1	S1
293	ML5260	8	19	80	610	U	U
293	ML5946	8	18.5	104	280	U	C
294	ML6177	8	19	88	510	U	C1
295	ML5170	8	19	80	480	U	U
296	ML5861	8	18.5	95	250	S1	S1
297	ML5813	6	15	113	240	S1	S1
298	ML5223	10	22	95	650	U	U

最大長	MONROE	φd	φD	ストローク	反発力	☉	☉
298	ML5744	10	22	80	730	U	U
298	ML5745	10	22	80	700	U	U
298	ML6112	8	18.5	94	430	U	C
299.5	ML6094	8	18.5	88	370	S2	S2
300	ML5751	10	22	70	710	T1	T1
300	ML6154	8	19	113	400	S1	S3
301	ML6029	10	22	92	730	U	13
305	ML5928	8	18.5	96	410	S1	S1
308	ML6092	14	28	88	1190	O	M
310	ML5335	8	19	110	580	S1	S1
310	ML5729	8	19	110	400	U	U
313	ML5562	8	19	112	330	S1	S1
314	ML5945	6	15	110	355	P	U
314.5	ML5804	8	19	116	330	U	U
315	ML5411	8	19	105	370	S1	U
315	ML5793	8	19	100	550	S1	S1
319	ML5263	8	19	110	580	S1	S1
319.5	ML6103	8	19	91	480	U	C1
320	ML5685	14	28	85	1200	M	O
320	ML5727	8	19	105	470	U	U
323	ML5811	8	19	103	700	U	U
325	ML5674	14	28	100	1400	S1	S1
326	ML5441	10	22	115	800	S1	S1
333	ML5336	10	22	100	700	S1	S1
333	ML5800	8	19	117	650	U	U
338	ML6033	8	18.5	119	420	U	U
345	ML6108	8	19	128	450	S1	S1
347.5	ML6021	14	28	91.5	1300	1	1
348	ML5442	8	19	120	620	U	U
350	ML5163	8	19	100	320	S1	S1
355	ML5696	8	18.5	120	350	P	U
362	ML6141	8	18.5	112	260	S1	S1
364	ML5489	8	19	132	310	S1	S1
365	ML5445	8	19	140	480	Y1	D
365.5	ML5680	8	19	130	440	U	U
366	ML5670	8	19	117	280	S1	S1
367	ML5421	6	15	145	320	Y1	X1
369	ML5658	8	18.5	110	320	S1	S1
370	ML5694	8	19	110	320	S1	S1
374	ML5563	8	19	140	350	S1	S1
375	ML5728	8	19	145	615	U	U
375	ML5830	8	19	140	390	U	P
375	ML5924	8	18.5	144	280	U	C1
376	ML6161	8	18.5	150	120	U	C1
386.5	ML6035	8	18.5	145	160	P	P
393	ML6137	8	18.5	150	170	U	U
396	ML5637	14	28	108	1550	O	O
398	ML5623	8	18.5	120	180	S1	S1
399	ML5852	10	22	86	1430	G	G
400	ML5689	8	19	160	330	S1	P
400	ML5855	8	18.5	139	400	S1	S1

# MAXLIFT スペック表 [最大長別]

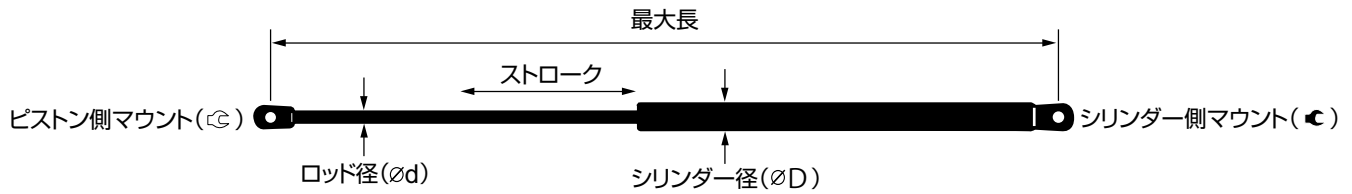

最大長	WONROEY	φd	φD	ストローク	反発力	⊖	⊕
400	ML5870	6	15	160	230	S1	S1
404.5	ML5736	8	19	163	460	S1	U
405	ML5277	8	19	150	520	U	U
405	ML5449	8	19	160	620	U	U
405	ML5649	8	19	160	300	U	U
408	ML5925	8	18.5	152	390	U	C1
408	ML5926	8	18.5	152	265	U	C1
410	ML5422	6	15	160	280	Y1	X1
410	ML5936	8	18.5	155	390	P	U
412	ML5241	8	19	155	340	U	U
412	ML5691	8	19	163	400	S1	U
415	ML5801	8	19	160	530	U	U
418	ML5802	8	19	163	490	U	U
425	ML5695	8	19	165	350	S1	U
427	ML5939	8	18.5	165	240	U	U
431	ML5145	8	19	173	380	U	U
431	ML6071	8	18.5	160	600	U	U
437	ML5775	8	19	173	350	S1	S1
439.5	ML5653	8	18.5	157	550	S1	U
445	ML5079	8	19	180	300	U	U
445	ML5183	8	19	172	220/250	U	U
445	ML6083	8	18.5	176	90	S1	S3
445	ML6105	6	15	175	110	S1	S1
448	ML5343	8	19	180	590	U	U
450	ML5308	8	21	170	490	U	U
450	ML5742	8	19	180	535	S1	U
450	ML5831	8	19	180	550	U	S1
450	ML6123	8	19	181	395	U	U
451	ML5725	8	19	185	385	S1	S1
455	ML5165	8	19	164	380	U	U
456	ML5655	8	18.5	165	320	S1	S1
457	ML6100	8	18.5	167	320	U	U
458	ML5160	8	19	176	430	S1	S1
459.5	ML5438	8	19	180	535	S1	S1
460	ML5785	8	19	170	350	S1	S1
469	ML6180	8	19	186	430	S1	S3
471	ML5427	8	18.5	185	380	S1	U
472	ML5164	8	19	180	330	U	U
475	ML5120	8	19	195	350	U	U
475	ML5719	8	19	175	510	U	P
475	ML5746	8	19	184	650	U	P
475	ML5773	8	19	195	640	U	U
477	ML6181	8	19	191	100	J	S1
479	ML6016	8	18.5	174	580	U	S3
480	ML5703	8	19	190	420	P	U
480	ML5792	8	19	200	550	U	P
480	ML5871	8	18.5	185	480	S1	S1
481.5	ML5416	8	19	199	530	U	U
482.5	ML6073	8	18.5	195	705	U	U
483.5	ML6102	10	22	148	750	U	P
485	ML5307	8	19	189	450	U	U

最大長	WONROEY	φd	φD	ストローク	反発力	⊖	⊕
485	ML5459	8	19	193	460	S1	S1
485	ML5739	8	18.5	200	170	U	P
490	ML5180	8	19	190	190/250	U	U
490	ML5747	8	19	198	530	T1	T1
491	ML5425	8	19	205	600	U	U
494	ML5460	8	19	185	490	S1	S1
494	ML5838	8	18.5	172	500	P	P
495	ML6036	8	18.5	190	370	U	U
495	ML6176	8	19	183	460	U	P
497	ML5717	8	19	200	430	P	U
498	ML5406	8	19	197	330	U	U
498	ML5929	10	22	191	630	P	P
500	ML5038	8	19	200	280	U	U
500	ML5100	8	19	204	480	S1	S1
500	ML5185	8	19	205	470	S1	U
500	ML5194	8	19	200	380	S1	U
500	ML5196	8	19	200	400	S1	U
500	ML5197	8	19	205	420	S1	U
500	ML5261	8	19	200	350	S1	U
500	ML5491	8	19	200	310	S1	U
500	ML5574	8	19	200	270	U	D
500	ML5600	8	19	200	230	Y1	D
500	ML5774	8	18.5	200	525	T1	P
500	ML5856	8	18.5	190	600	U	U
500	ML5857	8	18.5	190	500	P	P
500	ML6157	8	18.5	195	560	U	C1
501	ML5073	8	19	207	480	Y1	X1
502	ML5101	8	19	199	280	S1	S1
502	ML5132	8	19	205	500	S1	U
502	ML5227	8	19	200	530	S1	S1
505	ML5722	10	22	205	610	U	U
505	ML5731	8	19	211	330	S1	P
505	ML5743	10	22	170	770	U	P
506.5	ML6023	8	18.5	186	515	U	C1
507	ML5377	8	19	203	520	U	S1
510	ML5103	8	19	202	620	U	U
510	ML5361	8	18.5	200	320	U	U
511	ML5408	8	19	199	520	U	U
512	ML6173	8	19	200	470	S1	S1
515	ML5123	8	19	210	500	S1	S1
515	ML6153	8	19	210	600	U	C1
516.5	ML5872	8	18.5	150	580	S1	S1
517	ML5436	8	19	190	420	S1	S1
520	ML6172	8	18.5	199	540	U	P
522	ML5272	8	19	210	400	U	U
525	ML5340	8	19	210	140	U	U
525	ML5349	8	19	210	480	U	U
525	ML5350	8	19	210	240	U	U
525	ML5636	8	19	210	240	U	U
526	ML5849	8	18.5	220	325	U	U
528	ML5754	8	19	212	420	U	P

# MAXLIFT スペック表 [最大長別]

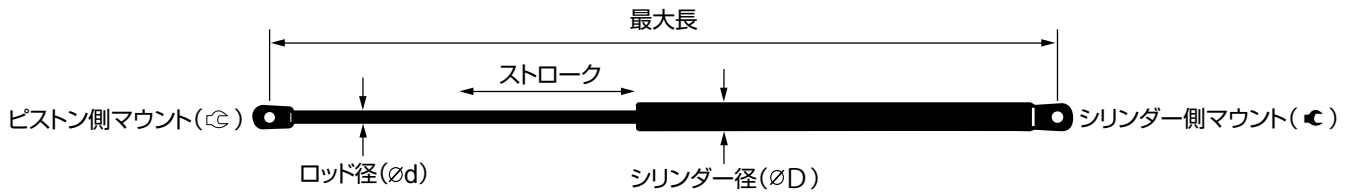

最大長	MONROE	φd	φD	ストローク	反発力	☉	☉
530	ML5690	8	19	175	530	S1	S1
533	ML6024	8	18.5	216	330	P	13
535	ML5167	8	19	215	480	U	U
535	ML5560	8	19	200	280	U	U
536	ML6155	8	19	225	540	U	C1
536.5	ML5166	8	19	205	430	U	U
538	ML5357	8	19	190	125	U	U
538	ML6005	8	18.5	220	510	S1	S1
540	ML5188	8	19	214	400	U	U
540	ML5213	8	19	200	450	S1	S1
544	ML5651	8	18.5	218	290	P	U
545	ML5312	8	19	230	300	U	U
545	ML5591	10	22	195	750	U	Q
545	ML5692	8	19	210	450	U	U
547	ML5718	10	22	220	460	U	U
549	ML5016	8	19	229.5	240	Y1	X2
550	ML5039	8	19	229.5	380	Y1	X2
553	ML5659	8	18.5	225	220	S1	S1
555	ML5687	8	18.5	228	305	U	U
558	ML5319	8	19	200	490/550	U	U
560	ML5806	10	22	178	725	U	P
565	ML5144	8	19	216	360	U	U
565	ML5412	8	19	210	560	S1	U
565	ML5730	8	19	215	315	U	U
566	ML5138	8	19	204	500	U	U
567	ML6109	8	19	228	460	U	U
568	ML5375	8	19	230	500	U	U
568	ML5397	8	19	230	560	U	U
570	ML5400	8	19	230	420	U	U
570	ML5401	8	19	230	520	U	U
570	ML5402	8	19	240	470	U	U
570	ML5577	8	19	200	280	U	P
570	ML6025	8	18.5	254	330	P	13
571	ML5346	8	19	208	570	U	U
577	ML5564	8	19	225	270	U	P
580	ML5620	8	19	205	230	U	U
581.5	ML5469	8	19	210	535	S1	S1
582	ML5673	8	19	203	460	U	U
585	ML5265	8	19	235	250	U	U
585	ML5940	8	18.5	246	500	S1	S1
585	ML6069	8	18.5	246	260	U	P
585	ML6070	8	18.5	250	430	U	C1
590	ML6124	8	19	225	590	U	P
590	ML6158	8	18.5	281.5	77.5	U	C1
591	ML5077	8	19	240	350	U	U
600	ML5148	8	19	230	300/360	U	U
600	ML5325	8	19	244	330	U	U
602	ML5184	8	19	223	320	U	U
604	ML5697	8	18.5	253	250	U	U
624	ML5432	8	19	260	400	S1	S1
625	ML5693	8	19	210	590	P	S1

最大長	MONROE	φd	φD	ストローク	反発力	☉	☉
631	ML5851	8	18.5	265	455	S1	S1
635	ML5450	8	19	259	290	U	U
640	ML5530	8	19	260	510	U	P
648	ML5267	8	19	265	190	S1	S1
650	ML5345	8	19	270	310	U	U
650	ML5715	8	19	270	350	U	U
652	ML6162	8	18.5	240	610	U	C1
657	ML5654	8	18.5	275	480	U	U
663.5	ML6074	8	18.5	271	315	U	Q
664	ML6072	8	18.5	275	265	U	U
665	ML5947	10	22	195	765	P	P
667	ML5716	10	22	255	755	U	U
669	ML6138	8	18.5	186	200	U	U
672	ML5938	8	18.5	240	180	S1	U
674	ML5798	8	19	293	300	U	U
674	ML5799	8	19	293	330	U	U
675	ML5309	8	19	285	260	U	U
675	ML5608	8	19	279	210	N	N
678	ML5393	8	19	270	270	U	U
685	ML5470	8	19	265	200	S1	S1
687	ML5561	8	19	295	270	U	U
690	ML5128	10	22	280	630	S1	S1
694	ML6111	8	18.5	294	220	S1	C1
695	ML5543	8	19	272	640	U	U
715	ML5269	8	19	306	290	U	U
715	ML5565	8	19	303	160	P	S1
720	ML5737	8	19	300	180	P	U
722	ML5266	8	19	306	280	U	U
722	ML5386	8	19	315	325	U	U
722	ML5679	8	19	306	310	L	L
728	ML5648	8	18.5	310	265	P	U
730	ML5735	8	19	320	250	P	U
730	ML5829	8	19	310	380	P	U
734	ML6185	8	19	322	320	P	C1
740.5	ML6156	8	18.5	280	210	P	C1
750	ML5368	8	19	315	300	S1	S1
755	ML5576	10	22	210	1080	U	U
765	ML5638	8	19	324	200	U	U
765	ML5741	8	19	335	340	U	U
772	ML5329	10	22	322	630	U	U
775	ML5621	10	22	322	530	U	U
788	ML5102	8	19	342	280	Y1	V
874	ML6032	10	22	404	260	U	13



# MAXLIFT スペック表 [ストローク別]

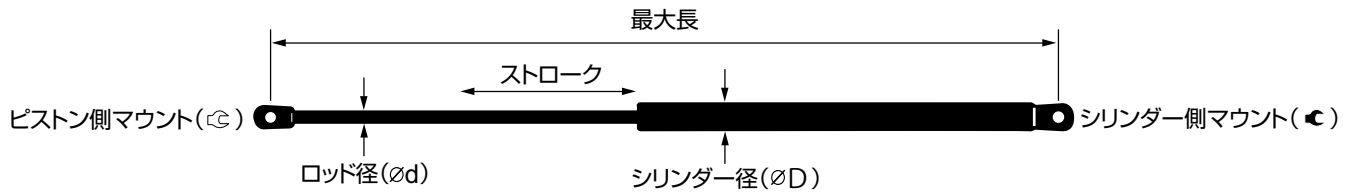

ストローク	WONROEY	φd	φD	最大長	反発力	☐	☉
36	ML6067	8	18.5	195.5	500	S1	S1
48	ML5389	8	19	215	200	S1	S1
52	ML5559	10	22	235	850	U	S2
52	ML5791	8	19	201	250	S1	U
55	ML5517	10	22	195	1100	U	U
57	ML6068	8	18.5	227	790	U	C1
58	ML5808	8	19	256	560	S1	S1
60	ML6066	6	15	195.5	350	S1	S1
60	ML6147	8	18.5	225	560	S1	S1
62	ML5860	8	18.5	214	680	S1	S1
65	ML5932	8	18.5	291	540	S1	S1
70	ML5529	14	28	270	1600	O	M
70	ML5535	8	19	241	560	Y1	T1
70	ML5751	10	22	300	710	T1	T1
70	ML5803	8	19	240	380	S1	S1
70	ML6142	8	18.5	278	470	U	C1
71	ML6019	8	18.5	222.5	500	U	U
72	ML6149	10	22	250	1180	G	G
75	ML5481	8	19	270	420	S1	S1
76	ML6037	8	18.5	241	700	U	C1
80	ML5170	8	19	295	480	U	U
80	ML5260	8	19	293	610	U	U
80	ML5744	10	22	298	730	U	U
80	ML5745	10	22	298	700	U	U
82	ML5921	8	18.5	270	380	S1	S1
84	ML5522	8	19	242	380	Y6	D
84	ML6110	8	18.5	283	570	S1	S3
85	ML5685	14	28	320	1200	M	O
85	ML5748	8	19	255	600	S1	U
86	ML5594	8	19	255	600	Y5	X3
86	ML5595	8	19	255	370	Y5	X3
86	ML5852	10	22	399	1430	G	G
88	ML6004	8	18.5	292	410	S1	S1
88	ML6092	14	28	308	1190	O	M
88	ML6094	8	18.5	299.5	370	S2	S2
90	ML5193	8	19	279	530	U	U
90	ML5531	8	19	280	500	S1	T1
90	ML5532	8	19	280	600	S1	T1
90	ML5558	8	19	280	550	U	T1
90	ML5643	6	15	244	400	S1	S1
90	ML6136	8	18.5	285	410	U	C1
91	ML6103	8	19	319.5	480	U	C1
91.5	ML6021	14	28	347.5	1300	1	1
92	ML6029	10	22	301	730	U	13
94	ML6112	8	18.5	298	430	U	C
95	ML5135	8	19	279	490	U	U
95	ML5223	10	22	298	650	U	U
95	ML5439	8	19	279	520	U	U
95	ML5596	6	15	254	350	Y4	X1
95	ML5861	8	18.5	296	250	S1	S1
96	ML5928	8	18.5	305	410	S1	S1

ストローク	WONROEY	φd	φD	最大長	反発力	☐	☉
96	ML6106	8	18.5	287	520	U	C1
98	ML5818	8	19	282	560	U	U
100	ML5163	8	19	350	320	S1	S1
100	ML5336	10	22	333	700	S1	S1
100	ML5471	8	19	286	310	S1	S1
100	ML5674	14	28	325	1400	S1	S1
100	ML5769	10	22	285	720	U	S1
100	ML5793	8	19	315	550	S1	S1
101.5	ML5663	8	18.5	283	450	U	U
102	ML6107	8	19	290	395	S1	S3
103	ML5811	8	19	323	700	U	U
104	ML5688	8	19	288	640	S1	S1
104	ML5946	8	18.5	293	280	U	C
105	ML5411	8	19	315	370	S1	U
105	ML5727	8	19	320	470	U	U
107	ML5698	8	18.5	291	380	S1	U
108	ML5637	14	28	396	1550	O	O
110	ML5263	8	19	319	580	S1	S1
110	ML5335	8	19	310	580	S1	S1
110	ML5658	8	18.5	369	320	S1	S1
110	ML5694	8	19	370	320	S1	S1
110	ML5729	8	19	310	400	U	U
110	ML5945	6	15	314	355	P	U
112	ML5562	8	19	313	330	S1	S1
112	ML6141	8	18.5	362	260	S1	S1
113	ML5813	6	15	297	240	S1	S1
115	ML5441	10	22	326	800	S1	S1
116	ML5804	8	19	314.5	330	U	U
117	ML5670	8	19	366	280	S1	S1
117	ML5800	8	19	333	650	U	U
119	ML6033	8	18.5	338	420	U	U
120	ML5442	8	19	348	620	U	U
120	ML5623	8	18.5	398	180	S1	S1
120	ML5696	8	18.5	355	350	P	U
120	ML6006	8	18.5	319.5	410	U	U
128	ML6108	8	19	345	450	S1	S1
130	ML5680	8	19	365.5	440	U	U
132	ML5489	8	19	364	310	S1	S1
139	ML5855	8	18.5	400	400	S1	S1
140	ML5445	8	19	365	480	Y1	D
140	ML5563	8	19	374	350	S1	S1
140	ML5830	8	19	375	390	U	P
144	ML5924	8	18.5	375	280	U	C1
145	ML5421	6	15	367	320	Y1	X1
145	ML5728	8	19	375	615	U	U
145	ML6035	8	18.5	386.5	160	P	P
148	ML6102	10	22	483.5	750	U	P
150	ML5277	8	19	405	520	U	U
150	ML5872	8	18.5	516.5	580	S1	S1
150	ML6137	8	18.5	393	170	U	U
77.5	ML6158	8	18.5	281.5	590	U	C1

# MAXLIFT スペック表 [ストローク別]

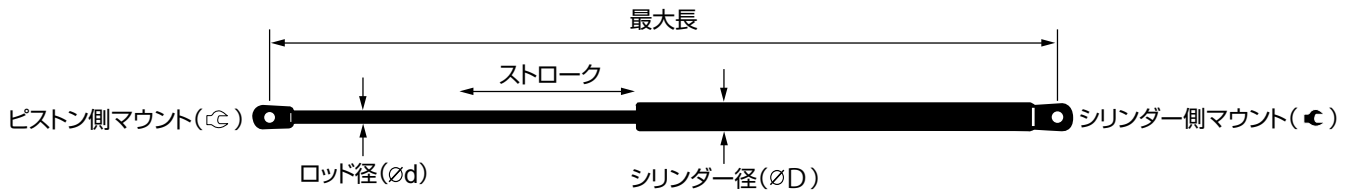

ストローク	MONROE	φd	φD	最大長	反発力	シリンダー側マウント	ピストン側マウント
77.5	ML6160	8	18.5	281.5	610	U	C1
88	ML6177	8	19	294	510	U	C1
113	ML6154	8	19	300	400	S1	S3
150	ML6161	8	18.5	376	120	U	C1
152	ML5925	8	18.5	408	390	U	C1
152	ML5926	8	18.5	408	265	U	C1
155	ML5241	8	19	412	340	U	U
155	ML5936	8	18.5	410	390	P	U
157	ML5653	8	18.5	439.5	550	S1	U
160	ML5422	6	15	410	280	Y1	X1
160	ML5449	8	19	405	620	U	U
160	ML5649	8	19	405	300	U	U
160	ML5689	8	19	400	330	S1	P
160	ML5801	8	19	415	530	U	U
160	ML5870	6	15	400	230	S1	S1
160	ML6071	8	18.5	431	600	U	U
163	ML5691	8	19	412	400	S1	U
163	ML5736	8	19	404.5	460	S1	U
163	ML5802	8	19	418	490	U	U
164	ML5165	8	19	455	380	U	U
165	ML5655	8	18.5	456	320	S1	S1
165	ML5695	8	19	425	350	S1	U
165	ML5939	8	18.5	427	240	U	U
167	ML6100	8	18.5	457	320	U	U
170	ML5308	8	21	450	490	U	U
170	ML5743	10	22	505	770	U	P
170	ML5785	8	19	460	350	S1	S1
172	ML5183	8	19	445	220/250	U	U
172	ML5838	8	18.5	494	500	P	P
173	ML5145	8	19	431	380	U	U
173	ML5775	8	19	437	350	S1	S1
174	ML6016	8	18.5	479	580	U	S3
175	ML5690	8	19	530	530	S1	S1
175	ML5719	8	19	475	510	U	P
175	ML6105	6	15	445	110	S1	S1
176	ML5160	8	19	458	430	S1	S1
176	ML6083	8	18.5	445	90	S1	S3
178	ML5806	10	22	560	725	U	P
180	ML5079	8	19	445	300	U	U
180	ML5164	8	19	472	330	U	U
180	ML5343	8	19	448	590	U	U
180	ML5438	8	19	459.5	535	S1	S1
180	ML5742	8	19	450	535	S1	U
180	ML5831	8	19	450	550	U	S1
181	ML6123	8	19	450	395	U	U
183	ML6176	8	19	495	460	U	P
184	ML5746	8	19	475	650	U	P
185	ML5460	8	19	494	490	S1	S1
185	ML5725	8	19	451	385	S1	S1
185	ML5427	8	18.5	471	380	S1	U
185	ML5871	8	18.5	480	480	S1	S1

ストローク	MONROE	φd	φD	最大長	反発力	シリンダー側マウント	ピストン側マウント
186	ML6023	8	18.5	506.5	515	U	C1
186	ML6138	8	18.5	669	200	U	U
186	ML6180	8	19	469	430	S1	S3
189	ML5307	8	19	485	450	U	U
190	ML5180	8	19	490	190/250	U	U
190	ML5357	8	19	538	125	U	U
190	ML5436	8	19	517	420	S1	S1
190	ML5703	8	19	480	420	P	U
190	ML5856	8	18.5	500	600	U	U
190	ML5857	8	18.5	500	500	P	P
190	ML6036	8	18.5	495	370	U	U
191	ML5929	10	22	498	630	P	P
191	ML6181	8	19	477	100	J	S1
193	ML5459	8	19	485	460	S1	S1
195	ML5120	8	19	475	350	U	U
195	ML5591	10	22	545	750	U	Q
195	ML5773	8	19	475	640	U	U
195	ML5947	10	22	665	765	P	P
195	ML6073	8	18.5	482.5	705	U	U
195	ML6157	8	18.5	500	560	U	C1
197	ML5406	8	19	498	330	U	U
198	ML5747	8	19	490	530	T1	T1
199	ML5101	8	19	502	280	S1	S1
199	ML5408	8	19	511	520	U	U
199	ML5416	8	19	481.5	530	U	U
199	ML6172	8	18.5	520	540	U	P
200	ML5038	8	19	500	280	U	U
200	ML5194	8	19	500	380	S1	U
200	ML5196	8	19	500	400	S1	U
200	ML5213	8	19	540	450	S1	S1
200	ML5227	8	19	502	530	S1	S1
200	ML5261	8	19	500	350	S1	U
200	ML5319	8	19	558	490/550	U	U
200	ML5491	8	19	500	310	S1	U
200	ML5560	8	19	535	280	U	U
200	ML5574	8	19	500	270	U	D
200	ML5577	8	19	570	280	U	P
200	ML5600	8	19	500	230	Y1	D
200	ML5717	8	19	497	430	P	U
200	ML5792	8	19	480	550	U	P
200	ML5361	8	18.5	510	320	U	U
200	ML5739	8	18.5	485	170	U	P
200	ML5774	8	18.5	500	525	T1	P
200	ML6173	8	19	512	470	S1	S1
202	ML5103	8	19	510	620	U	U
203	ML5377	8	19	507	520	U	S1
203	ML5673	8	19	582	460	U	U
204	ML5100	8	19	500	480	S1	S1
204	ML5138	8	19	566	500	U	U
205	ML5132	8	19	502	500	S1	U
205	ML5166	8	19	536.5	430	U	U



# MAXLIFT スペック表 [ストローク別]

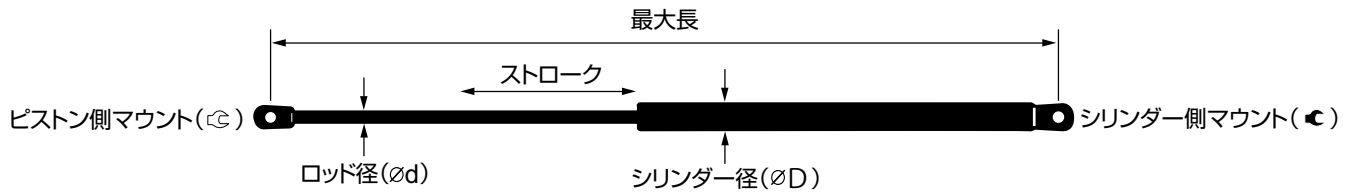

ストローク	WONROEY	$\phi d$	$\phi D$	最大長	反発力	シリンダー側マウント	ピストン側マウント
205	ML5185	8	19	500	470	S1	U
205	ML5197	8	19	500	420	S1	U
205	ML5425	8	19	491	600	U	U
205	ML5620	8	19	580	230	U	U
205	ML5722	10	22	505	610	U	U
207	ML5073	8	19	501	480	Y1	X1
208	ML5346	8	19	571	570	U	U
210	ML5123	8	19	515	500	S1	S1
210	ML5272	8	19	522	400	U	U
210	ML5340	8	19	525	140	U	U
210	ML5349	8	19	525	480	U	U
210	ML5350	8	19	525	240	U	U
210	ML5412	8	19	565	560	S1	U
210	ML5469	8	19	581.5	535	S1	S1
210	ML5636	8	19	525	240	U	U
210	ML5692	8	19	545	450	U	U
210	ML5693	8	19	625	590	P	S1
210	ML5576	10	22	755	1080	U	U
210	ML6153	8	19	515	600	U	C1
211	ML5731	8	19	505	330	S1	P
212	ML5754	8	19	528	420	U	P
214	ML5188	8	19	540	400	U	U
215	ML5167	8	19	535	480	U	U
215	ML5730	8	19	565	315	U	U
216	ML5144	8	19	565	360	U	U
216	ML6024	8	18.5	533	330	P	13
218	ML5651	8	18.5	544	290	P	U
220	ML5718	10	22	547	460	U	U
220	ML5849	8	18.5	526	325	U	U
220	ML6005	8	18.5	538	510	S1	S1
223	ML5184	8	19	602	320	U	U
225	ML5564	8	19	577	270	U	P
225	ML5659	8	18.5	553	220	S1	S1
225	ML6124	8	19	590	590	U	P
225	ML6155	8	19	536	540	U	C1
228	ML5687	8	18.5	555	305	U	U
228	ML6109	8	19	567	460	U	U
229.5	ML5016	8	19	549	240	Y1	X2
229.5	ML5039	8	19	550	380	Y1	X2
230	ML5148	8	19	600	300/360	U	U
230	ML5312	8	19	545	300	U	U
230	ML5375	8	19	568	500	U	U
230	ML5397	8	19	568	560	U	U
230	ML5400	8	19	570	420	U	U
230	ML5401	8	19	570	520	U	U
235	ML5265	8	19	585	250	U	U
240	ML5077	8	19	591	350	U	U
240	ML5402	8	19	570	470	U	U
240	ML5938	8	18.5	672	180	S1	U
240	ML6162	8	18.5	652	610	U	C1
244	ML5325	8	19	600	330	U	U

ストローク	WONROEY	$\phi d$	$\phi D$	最大長	反発力	シリンダー側マウント	ピストン側マウント
246	ML5940	8	18.5	585	500	S1	S1
246	ML6069	8	18.5	585	260	U	P
250	ML6070	8	18.5	585	430	U	C1
253	ML5697	8	18.5	604	250	U	U
254	ML6025	8	18.5	570	330	P	13
255	ML5716	10	22	667	755	U	U
259	ML5450	8	19	635	290	U	U
260	ML5432	8	19	624	400	S1	S1
260	ML5530	8	19	640	510	U	P
265	ML5267	8	19	648	190	S1	S1
265	ML5470	8	19	685	200	S1	S1
265	ML5851	8	18.5	631	455	S1	S1
270	ML5345	8	19	650	310	U	U
270	ML5393	8	19	678	270	U	U
270	ML5715	8	19	650	350	U	U
271	ML6074	8	18.5	663.5	315	U	Q
272	ML5543	8	19	695	640	U	U
275	ML5654	8	18.5	657	480	U	U
275	ML6072	8	18.5	664	265	U	U
279	ML5608	8	19	675	210	N	N
280	ML5128	10	22	690	630	S1	S1
280	ML6156	8	18.5	740.5	210	P	C1
285	ML5309	8	19	675	260	U	U
293	ML5798	8	19	674	300	U	U
293	ML5799	8	19	674	330	U	U
294	ML6111	8	18.5	694	220	S1	C1
295	ML5561	8	19	687	270	U	U
300	ML5737	8	19	720	180	P	U
303	ML5565	8	19	715	160	P	S1
306	ML5266	8	19	722	280	U	U
306	ML5269	8	19	715	290	U	U
306	ML5679	8	19	722	310	L	L
310	ML5648	8	18.5	728	265	P	U
310	ML5829	8	19	730	380	P	U
315	ML5368	8	19	750	300	S1	S1
315	ML5386	8	19	722	325	U	U
320	ML5735	8	19	730	250	P	U
322	ML5329	10	22	772	630	U	U
322	ML5621	10	22	775	530	U	U
322	ML6185	8	19	734	320	P	C1
324	ML5638	8	19	765	200	U	U
335	ML5741	8	19	765	340	U	U
342	ML5102	8	19	788	280	Y1	V
404	ML6032	10	22	874	260	U	13

# MAXLIFT マウント形状表

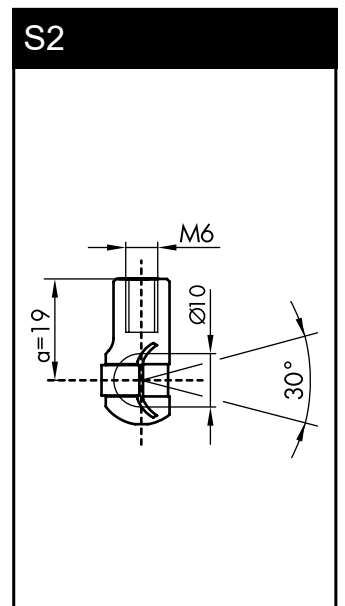
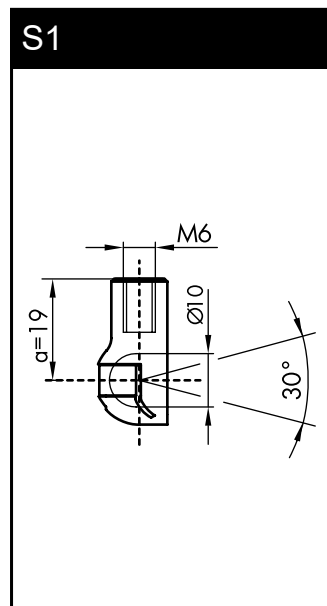
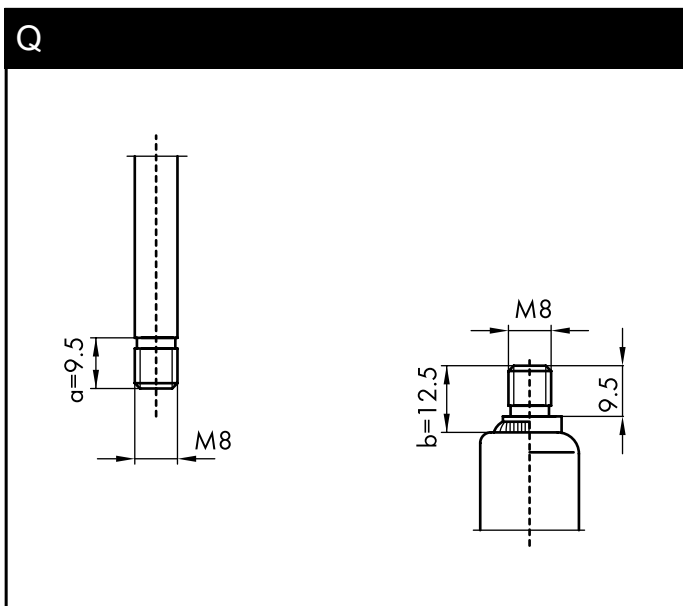
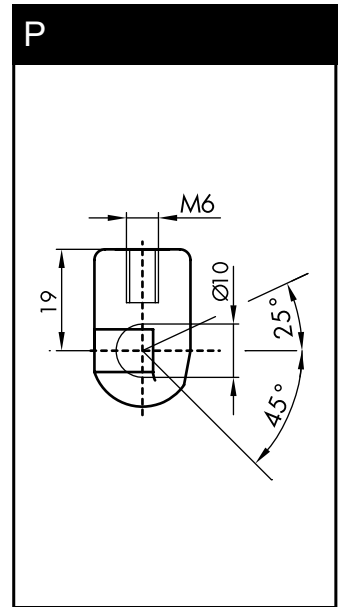
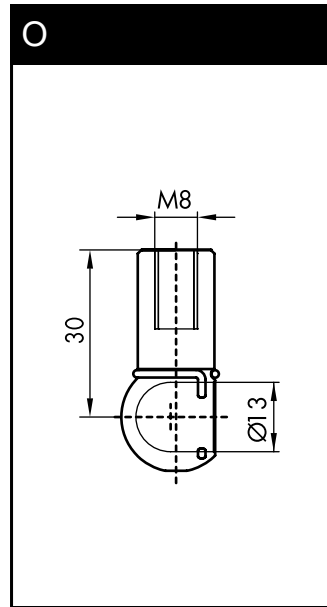
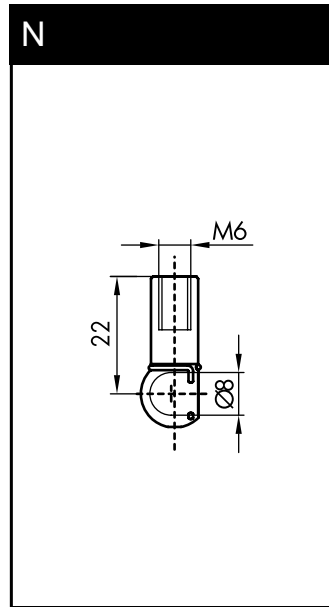
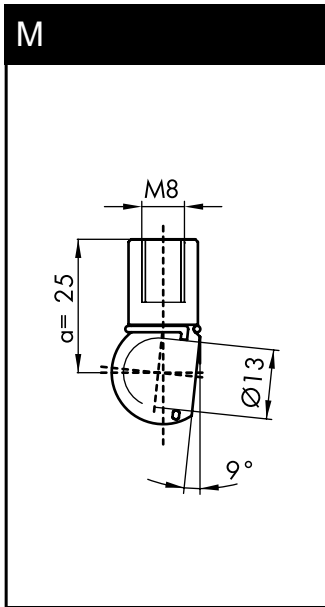
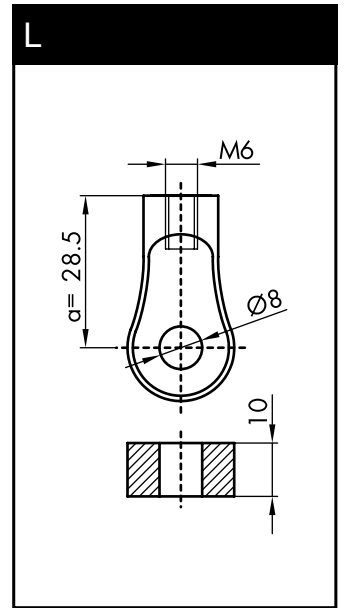
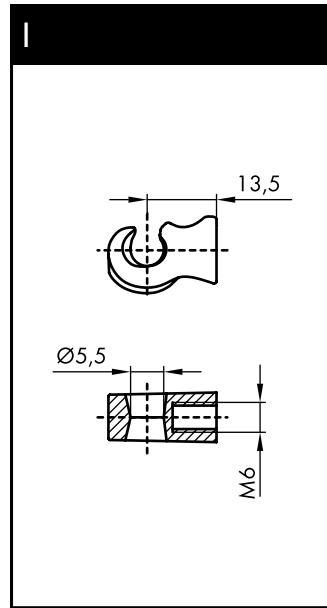
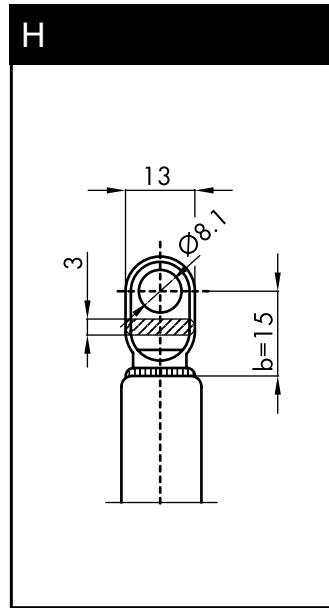
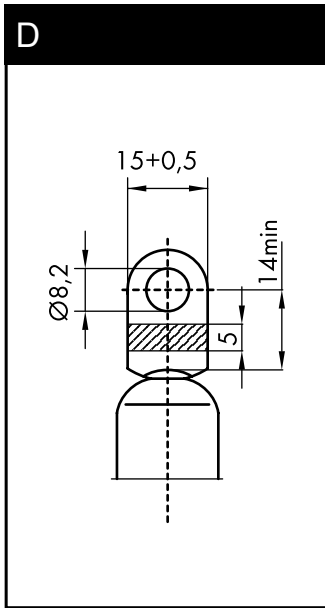

# MAXLIFT マウント形状表

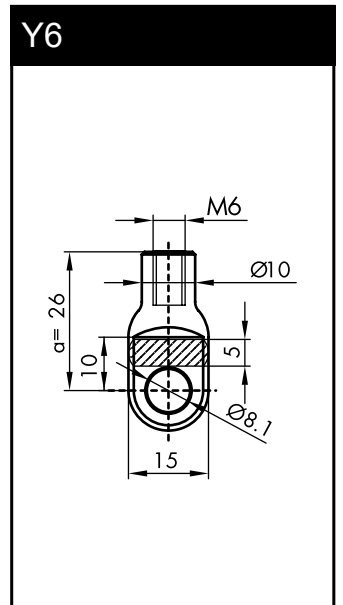
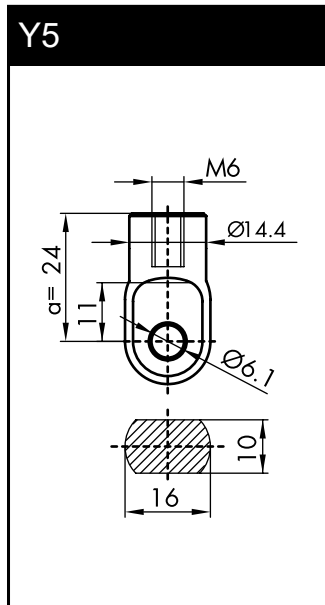
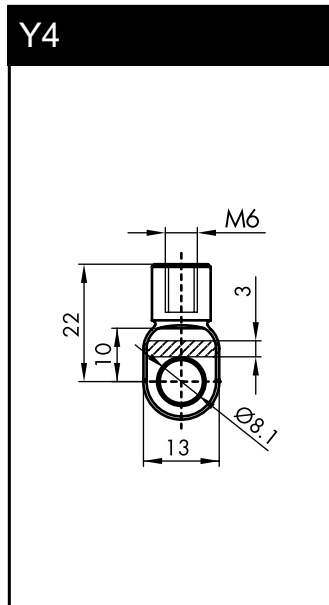
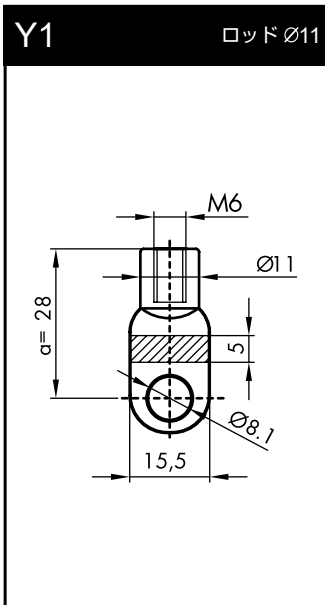
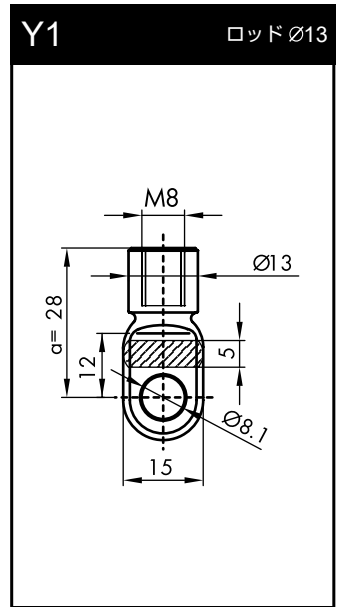
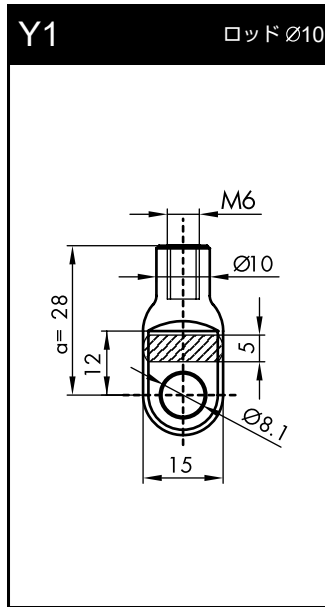
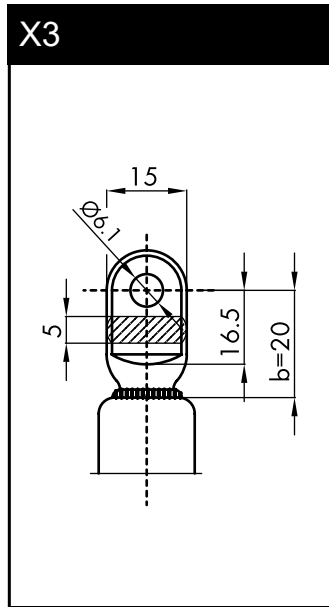
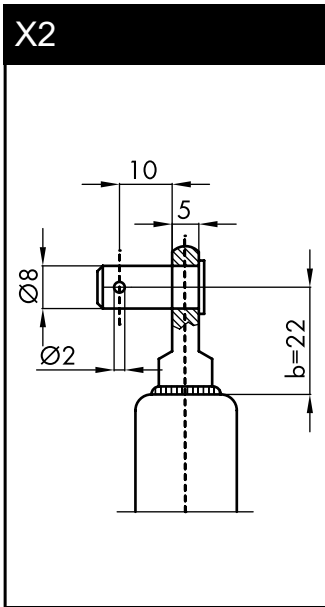
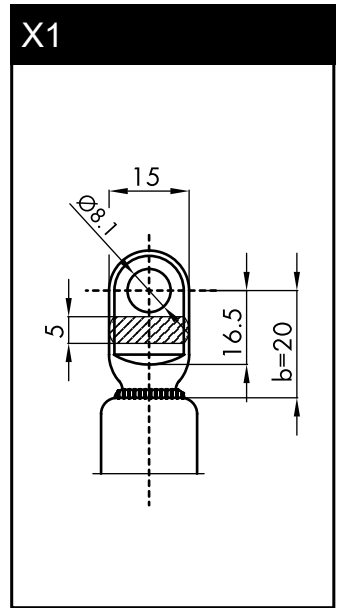
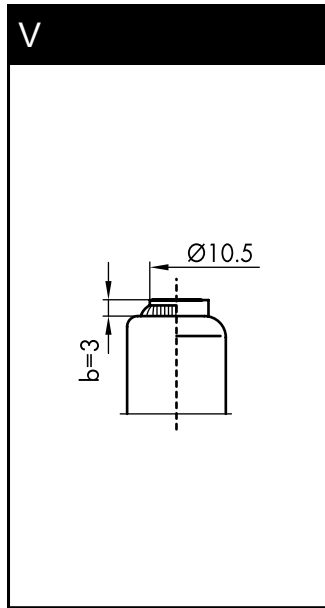
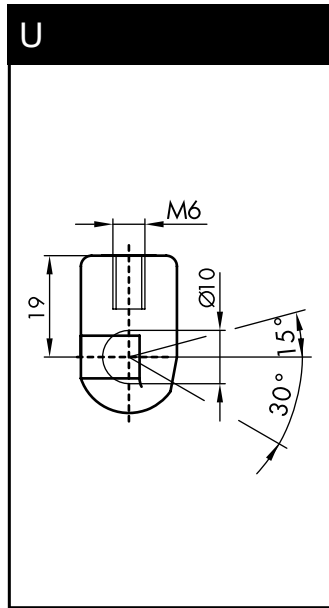
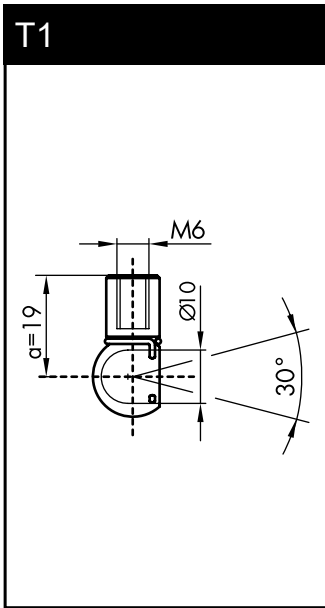

# MAXLIFT 価格表

MONROE	本体価格	MONROE	本体価格	MONROE	本体価格	MONROE	本体価格	MONROE	本体価格
901114MM	¥8,000	ML5325	¥7,400	ML5565	¥9,120	ML5743	¥7,900	ML6023	¥4,800
901370MM	¥8,000	ML5329	¥9,500	ML5574	¥9,500	ML5744	¥7,600	ML6024	¥4,500
901382MM	¥8,000	ML5335	¥5,500	ML5576	¥7,800	ML5745	¥7,500	ML6025	¥4,500
901383MM	¥8,000	ML5336	¥7,600	ML5577	¥9,140	ML5746	¥7,100	ML6029	¥5,000
901384MM	¥8,000	ML5340	¥8,500	ML5591	¥7,000	ML5747	¥7,100	ML6032	¥6,000
901385MM	¥8,000	ML5343	¥8,500	ML5594	¥5,000	ML5748	¥7,400	ML6033	¥4,500
901411MM	¥8,000	ML5345	¥7,120	ML5595	¥5,000	ML5751	¥8,800	ML6035	¥4,500
901412MM	¥8,000	ML5346	¥8,700	ML5596	¥5,200	ML5754	¥8,800	ML6036	¥4,500
901610MM	¥8,000	ML5349	¥8,500	ML5600	¥7,240	ML5769	¥8,500	ML6037	¥4,500
ML5016	¥8,730	ML5350	¥10,600	ML5608	¥5,800	ML5773	¥8,500	ML6066	¥4,000
ML5038	¥8,500	ML5357	¥9,500	ML5620	¥6,860	ML5774	¥6,000	ML6067	¥4,300
ML5039	¥8,730	ML5361	¥5,500	ML5621	¥9,500	ML5775	¥8,500	ML6068	¥4,500
ML5073	¥9,500	ML5368	¥13,300	ML5623	¥5,300	ML5785	¥8,500	ML6069	¥4,500
ML5077	¥10,100	ML5375	¥5,760	ML5636	¥7,240	ML5791	¥7,900	ML6070	¥5,000
ML5079	¥8,500	ML5377	¥8,500	ML5637	¥10,600	ML5792	¥8,800	ML6071	¥5,000
ML5100	¥9,200	ML5386	¥7,600	ML5638	¥7,240	ML5793	¥5,500	ML6072	¥5,000
ML5101	¥8,500	ML5389	¥8,500	ML5643	¥13,300	ML5798	¥8,790	ML6074	¥5,000
ML5102	¥8,500	ML5393	¥9,200	ML5648	¥7,900	ML5799	¥8,790	ML6083	¥4,500
ML5103	¥14,200	ML5397	¥6,010	ML5649	¥8,500	ML5800	¥9,320	ML6092	¥9,000
ML5120	¥8,700	ML5400	¥5,760	ML5651	¥4,800	ML5801	¥6,880	ML6094	¥6,000
ML5123	¥7,600	ML5401	¥5,760	ML5653	¥8,800	ML5802	¥7,050	ML6100	¥4,500
ML5128	¥8,500	ML5402	¥5,760	ML5654	¥5,500	ML5803	¥6,000	ML6102	¥5,500
ML5132	¥8,000	ML5406	¥6,460	ML5655	¥6,000	ML5804	¥8,500	ML6103	¥4,400
ML5135	¥7,100	ML5408	¥8,500	ML5658	¥7,600	ML5806	¥11,500	ML6105	¥4,200
ML5138	¥9,700	ML5411	¥8,500	ML5659	¥5,720	ML5808	¥8,500	ML6106	¥4,200
ML5144	¥10,000	ML5412	¥8,500	ML5663	¥13,300	ML5811	¥7,980	ML6107	¥4,300
ML5145	¥9,200	ML5416	¥8,500	ML5670	¥7,600	ML5813	¥5,520	ML6108	¥4,500
ML5148	¥8,500	ML5421	¥7,600	ML5673	¥8,530	ML5818	¥5,500	ML6109	¥4,500
ML5160	¥8,500	ML5422	¥7,600	ML5674	¥10,300	ML5829	¥7,900	ML6110	¥4,500
ML5163	¥7,600	ML5425	¥8,500	ML5679	¥7,100	ML5830	¥7,400	ML6111	¥4,500
ML5164	¥8,500	ML5427	¥4,500	ML5680	¥3,340	ML5831	¥7,600	ML6112	¥4,300
ML5165	¥8,500	ML5432	¥8,500	ML5685	¥8,930	ML5838	¥6,800	ML6123	¥4,500
ML5166	¥9,700	ML5436	¥9,120	ML5688	¥8,500	ML5849	¥9,200	ML6124	¥4,500
ML5167	¥9,700	ML5438	¥9,840	ML5689	¥7,600	ML5851	¥8,500	ML6136	¥4,000
ML5170	¥7,600	ML5439	¥7,400	ML5690	¥7,600	ML5852	¥10,600	ML6137	¥4,500
ML5180	¥8,500	ML5441	¥7,600	ML5691	¥7,600	ML5855	¥4,500	ML6138	¥5,000
ML5183	¥8,500	ML5442	¥5,100	ML5692	¥7,600	ML5856	¥4,300	ML6141	¥4,400
ML5184	¥6,840	ML5445	¥7,400	ML5693	¥9,120	ML5857	¥4,300	ML6142	¥4,300
ML5185	¥7,400	ML5450	¥9,120	ML5694	¥7,600	ML5860	¥6,000	ML6147	¥4,300
ML5188	¥6,150	ML5459	¥7,600	ML5695	¥7,600	ML5870	¥4,500	ML6149	¥4,600
ML5193	¥7,400	ML5460	¥7,600	ML5696	¥4,000	ML5871	¥4,500	ML6153	¥3,600
ML5194	¥9,200	ML5469	¥8,500	ML5697	¥5,800	ML5872	¥4,500	ML6154	¥3,900
ML5196	¥9,200	ML5470	¥8,500	ML5698	¥5,800	ML5921	¥4,500	ML6155	¥3,600
ML5197	¥7,400	ML5471	¥8,500	ML5703	¥8,500	ML5924	¥4,500	ML6156	¥8,400
ML5213	¥7,600	ML5481	¥8,500	ML5715	¥10,900	ML5925	¥4,500	ML6157	¥8,400
ML5223	¥7,000	ML5489	¥8,500	ML5716	¥8,500	ML5926	¥4,500	ML6158	¥9,380
ML5227	¥7,100	ML5491	¥7,400	ML5717	¥7,640	ML5928	¥4,500	ML6160	¥9,700
ML5241	¥8,500	ML5517	¥8,500	ML5718	¥7,640	ML5929	¥5,800	ML6161	¥9,380
ML5260	¥7,600	ML5522	¥6,180	ML5719	¥8,500	ML5932	¥4,500	ML6162	¥9,380
ML5261	¥7,400	ML5529	¥9,240	ML5722	¥9,600	ML5936	¥4,500	ML6172	¥5,930
ML5263	¥7,600	ML5530	¥8,760	ML5725	¥8,500	ML5938	¥5,500	ML6173	¥8,500
ML5265	¥7,400	ML5531	¥5,500	ML5727	¥8,500	ML5939	¥4,500	ML6176	¥7,980
ML5266	¥9,000	ML5532	¥6,000	ML5728	¥8,500	ML5940	¥4,500	ML6177	¥7,980
ML5267	¥8,500	ML5535	¥7,600	ML5729	¥8,500	ML5945	¥4,300	ML6180	¥7,300
ML5269	¥7,100	ML5543	¥6,070	ML5730	¥8,500	ML5946	¥4,300	ML6181	¥4,900
ML5272	¥6,500	ML5558	¥10,600	ML5731	¥8,500	ML5947	¥6,500	ML6185	¥9,400
ML5277	¥7,900	ML5559	¥9,660	ML5735	¥7,900	ML6004	¥4,500	(ML5860)	
ML5307	¥3,610	ML5560	¥9,140	ML5736	¥8,500	ML6005	¥5,000	(ML5861)	
ML5308	¥8,090	ML5561	¥6,600	ML5737	¥7,100	ML6006	¥4,500		
ML5309	¥8,790	ML5562	¥7,600	ML5739	¥7,000	ML6016	¥5,000		
ML5312	¥8,930	ML5563	¥7,600	ML5741	¥7,600	ML6019	¥4,800		
ML5319	¥8,500	ML5564	¥6,460	ML5742	¥8,800	ML6021	¥9,000		

# MONROE<sup>®</sup>

## STRUT·MATE

### CAMBER KIT

## 簡単アライメント調整 キャンバー調整ボルト

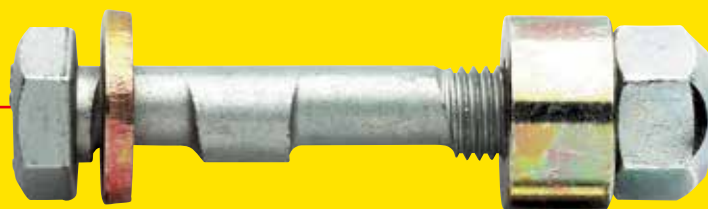
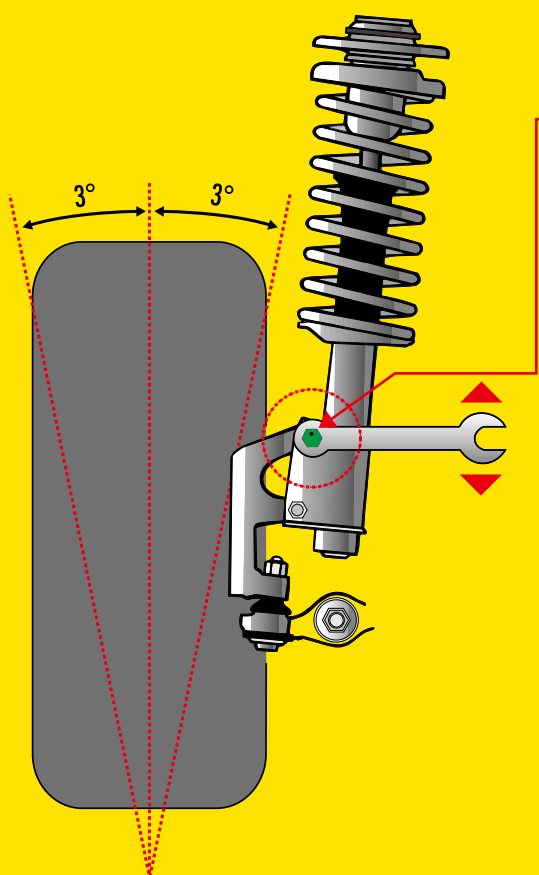

#### 特徴

- ストラットタイプのショックアブソーバを固定する上部ボルトを交換するだけ。
- カム形状のマジックキャンバーを回転させることで、キャンバー角を簡単に調整可能。



ドイツ TUV 認定  
特許取得  
高強度

● **モンロー・マジックキャンバー 取り付け方法**

**1**

ストラット下側マウントブラケットの上部ボルトを外しマジックキャンバーに交換します。下側ボルトはハブキャリアが動く程度に緩めます。

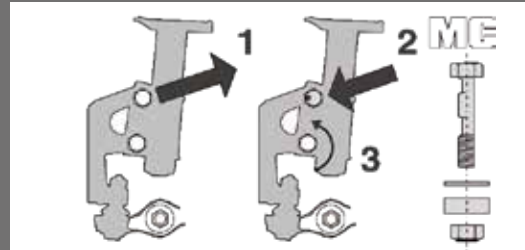

**2**

マジックキャンバーボルト頭の印

- 内側方向の場合  
→ ネガティブキャンバーへ
- 外側方向の場合  
→ ポジティブキャンバーへ

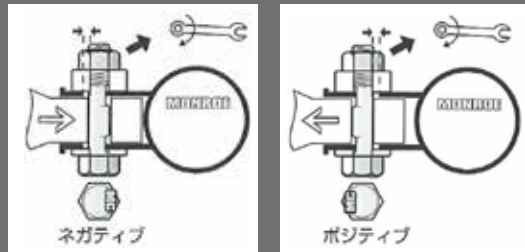

**3**

キャンバー角

- ネガティブに設定  
ハブキャリアを押し込んで上部ボルトを内側に動かす。

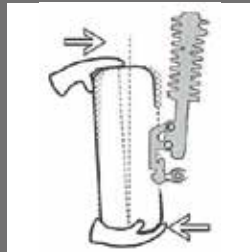

- ポジティブに設定  
ハブキャリアの上部ボルト部を引っ張り外側に動かす。

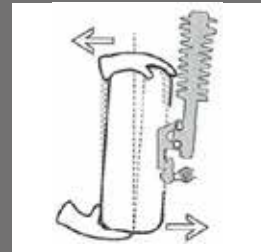

**4**

車を地面に下ろしてマジックキャンバーでキャンバー角を調整します。

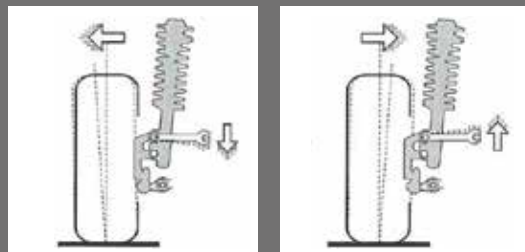

**5**

アライメントテスターで測定値を確認してから上下それぞれのボルトをメーカー指定のトルクで締め付けて下さい。

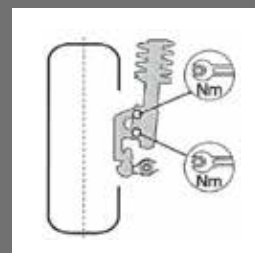

## ● お取り扱いの注意

### 注意事項

- \* 走行直後はホイール、ブレーキ、マフラー等高温になっています。火傷の危険性がありますので各部が十分に冷えてから作業を行って下さい。
- \* ナットの締め付けにインパクトレンチは使用しないで下さい。ナットの破損や緩みの原因となります。
- \* 交換後は全てのボルトやナットがしまっているか、またタイヤやホイールなどが、ボディやショックなどの部品と接触していないか確認してください。

### 警告

- \* ジャッキアップは必ず専用リフトを使用するか、平坦な場所で自動車メーカー指定のジャッキアップ位置でリジトラックを使用し行って下さい。

## ● マジックキャンバー製品仕様

品番	ボルト穴径	ブラケット幅	締付トルク
MC110	Φ10mm	35.0~48.0mm	60Nm
MC112	Φ12mm	40.0~49.5mm	95Nm
MC114	Φ14mm	35.0~48.0mm	140Nm
MC115	Φ15mm	35.0~43.0mm	140Nm
MC116	Φ16mm	41.5~48.0mm	180Nm
MC117	Φ17mm	35.0~50.0mm	180Nm
MC210	Φ10mm	45.5~48.0mm	50Nm
MC212	Φ12mm	30.0~39.0mm	95Nm

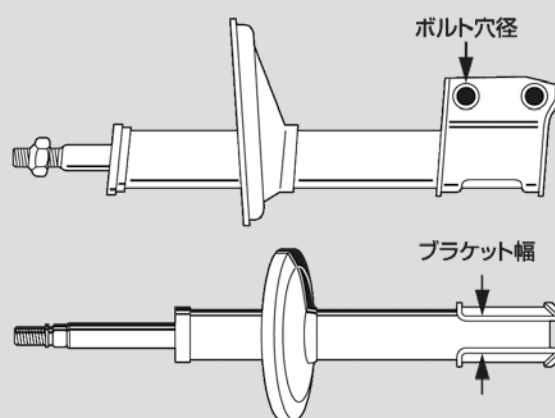

- 純正カムボルト調整機構車は装着不可です。
- 純正ショック以外はサイズをご確認下さい。
- MC210 は車種専用形状です。

## ● 適応表の見方

モデル	型式/グレード/特記	年式	フロント 品番	リア 品番
-----	------------	----	------------	----------





# 適 応 表



# 国産車



フロント







リア

## LEXUS レクサス

CT200h	ZWA10	11/1~	MC117	-
--------	-------	-------	-------	---

## TOYOTA トヨタ

C-HR	NGX50 / ZYX10	16/12~	MC117	-
MR-S	ZZW30	99/10~07/7	MC114	MC115
RAV4	ACA20W / ACA21W / ZCA25W / ZCA26W	00/5~05/11	MC115	-
	ACA31W / ACA36W	05/11~	MC117	-
Will VS	NZE127(除<4WD / 2ZZ-GE)	02/1~04/4	MC115	-
アクア	NHP10	11/12~	MC115	-
アバロン	MCX10	95/5~99/6	MC117	MC115
アベンシス	AZT250 / AZT251	03/10~08/12	MC117	-
アベンシスワゴン	AZT250W / AZT251W	03/10~08/12	MC117	-
アリオン	NZT260 / ZRT260 / ZRT261	07/6~	MC115	-
アルファード G / アルファード V	10系 / 15系	02/5~08/5	MC117	-
アルファード / ヴェルファイア	20系 / 25系	08/5~15/1	MC117	-
	30系 / 35系	15/1~	MC117	-
アレックス	ZZE122 / ZZE123 / ZZE124 / NZE121 / NZE124	96/5~01/1	MC115	-
イスト	NCP60 / NCP61	02/5~07/7	MC114	-
イプサム / ガイア / ナディア	SMX10G / CXM10G / SXN10 / SXM15G / SXN15(除<タイプSU)	96/5~01/5	MC115	-
ウィッシュ	ANE10G / ZNE10G / ZNE14G	03/1~09/4	MC115	-
ヴィッツ	KSP90 / SCP90 / NCP91	05/1~10/12	MC115	-
ウィンダム	VCV10 / VCV11 / MCV20 / MCV21(除<TEMS)	91/10~01/8	MC117	MC115
エスティマ	TCR10 / CXR10 / TCR20 / CXR20 / TCR11 / CXR11 / TCR21 / CXR21	92/1~00/1	MC117	-
	ACR30W / MCR30W / ACR40W / MCR40W	00/1~06/1	MC117	-
	ACR50W / GSR50W(除<4WD)	06/1~	MC117	-
エスティマハイブリッド	AHR10W	01/6~05/11	MC117	-
オーリス	NZE151H / ZRE152H	06/10~	MC117	-
カムリグラーシア	MCV21 / SXV20 / MCV21W / SXV20W	96/12~01/9	MC117	MC115
カリーナ	AT170 / ST170 / CT170 / AT170G / ST170G / CT170G(除<TEMS)	88/5~92/8	-	MC115
	AT190 / AT192 / ST190 / CT190 / AT212 / AT210 / AT211 / CT210 / CT211	92/8~01/12	MC115	MC115
カリーナED	ST160 / ST162 / ST163(除<TEMS)	85/8~87/7	-	MC112
	ST160 / ST162 / ST163 / ST180 / ST181 / ST182 / ST183(除<TEMS)	87/8~93/9	-	MC115
	ST200 / ST201 / ST202(除<スーパーストラット)	93/10~	MC115	MC115
カルディア	ST190G / CT190G / ST191G / AT191G	92/11~97/8	MC115	MC115
	AT211G / ST210G(除<GT / 4WD)	97/8~02	MC115	MC115
カレン	ST206 / ST207 / ST208(除<スーパーストラット)	94/1~98/7	MC115	MC115
カローラ / スプリンター	EE90 / AE91	87/5~91/6	MC115	MC112
	AE91G	87/5~91/9	-	MC112
	EE97G / EE96V / EE98V	87/5~91/9	MC115	-
	AE100 / CE100 / AE101 / EE101(除<TEMS / スーパーストラット / 4AG)	91/6~98/8	MC115	MC212
	AE100G / CE100G	91/9~00/8	MC115	MC212
	EE108G / EE102V / EE103V / EE106V / EE107V / CE101G / CE102G / CE108G / CE106V / CE107V	91/9~00/8	MC115	-
	AE110 / EE111 / AE111 / CE110 / CE113(除<TEMS / スーパーストラット / 4AG)	95/5~00/8	MC115	MC212
NZE120 / NZE121 / NZE124 / ZZE122 / ZZE124 / CE121	00/8~06/10	MC115	-	
カローラスパシオ	AE111N(除<4WD)	97/1~00/5	MC115	MC212
	NZE121N / ZZE122N / ZZE124N	01/5~07/6	MC115	-
カローラフィールダー	NZE121G / NZE124G / ZZE122G / ZZE123G / ZZE124G / CE121G	00/8~06/10	MC115	-
キャミ	J100E	99/5~00/5	MC112	-
	J102E	00/5~06/1	MC112	-
クルーガー	ACU20W / MCU20W	03/8~07/5	MC117	MC115
コロナ	AT170 / ST170 / CT170 / ST171	87/12~92/2	-	MC115
	AT190 / ST190 / CT190 / ST191	92/2~96/1	MC115	MC115
	AT210 / AT211 / CT210 / CT211 / ST210	96/1~01/12	MC115	MC115
コロナ クーペ	ST160 / ST162 / ST163(除<TEMS)	85/8~87/7	-	MC112
	ST160 / ST162 / ST163(除<TEMS)	87/8~89/9	-	MC115
コロナ エクシヴ	ST180 / ST181 / ST182 / ST183(除<TEMS)	89/9~93/10	-	MC115
	ST200 / ST201 / ST202(除<スーパーストラット)	93/10~	-	MC115
セリカ	ST180 / ST181 / ST182 / ST183(除<TEMS)	89/8~93/9	-	MC115
	ST200 / ST201 / ST202(除<スーパーストラット)	93/10~	MC115	MC115
サクシード	NCP160V	14/8~	MC115	-
シエンタ	NSP170G / NHP170G	15/7~	MC115	-

			フロント 	リア 
スターレット	EP82 / NP80 / EP91 / NP90(除くGT / TEMS / 4WD)	89/12~99/9	MC115	-
セブター	SXV10 / VCV10 / SXV15 / VCV15 / SXV15W / VCV15W(除くTEMS)	92/11~96/8	MC117	MC115
ターセル / コルサ / カローラII	EL41 / EL43 / NL40 / EL44 / EL52 / EL54(除く4WD)	90/9~99/9	MC115	-
パッソ	M700A(除く4WD)	16/4~	MC212	-
ハリアー	ACU10W / MCU10W / SXU10W / ACU15W / MCU15W / SXU15W	97/12~03/2	MC117	MC115
	ACU30W / MCU30W / GUSU30W	03/2~07/5	MC117	MC115
プリウス	ZVW30	09/5~15/12	MC117	-
	ZVW50 / ZVW51	15/12~	MC117	-
プリウスα	ZVW40W / ZVW41W	11/5~	MC117	-
プリウス RHV	ZVW35	12/1~	MC117	-
プロボックス	NSP160V	14/8~	MC115	-
ベルタ	SCP92 / KSP92	05/11~12/6	MC115	-
マークIIクオリス	MCV21W / SXV20W(除くTEMS / 4WD)	97/4~02/1	MC117	MC115
ラクティス	NCP100 / SCP100	05/10~10/10	MC115	-

NISSAN ニッサン				
180SX	全車	89/3~99/1	MC112	-
NV100 クリッパー NV100 クリッパーリオ	DR64V / DR64W	13/12~15/3	MC212	-
アベニール	PW10 / W10 / SW10 / VEW10 / VSW10(除く4WD)	90/5~95/8	MC112	-
ウイングロード	Y12 / JY12 / NY12	05/11~	MC114	-
エクストレイル	T30 / NT30 / PNT30(除くターボ)	00/12~07/8	MC114	MC114
	T31 / NT31 / TNT31 / DNT31	07/8~12/2	MC114	-
エルグランド	ATE50 / ALWE50 / ATE50 / ATWE50 / APE50 / APWE50(除くアクティブダンパー)	99/8~02/5	MC114	-
	E51系	02/5~10/8	MC114	-
	E52系	10/8~	MC114	-
キャラバンエルグランド	ALE50 / ALWE50 / AVE50 / AVWE50(除くアクティブダンパー)	97/5~99/8	MC114	-
キューブ	Z10系	98/2~02/10	MC212	-
	BZ11 / BNZ11 / YZ11	02/10~08/11	MC212	-
	Z12 / NZ12	08/11~	MC114	-
キューブキュービック	BGZ11 / YGZ11	03/9~08/11	MC212	-
サニー	B12系(除く4WD)	85/10~90/1	-	MC112
	B13系(除く4WD)	90/1~94/1	MC112	MC112
	B14系(除く4WD)	94/1~98/9	MC112	-
	B15系(除く4WD)	98/10~04/12	MC212	-
シルビア	S13系	88/5~93/10	MC112	-
	S14系	93/10~99/1	MC114	-
	S15系	99/1~02/11	MC114	-
ジューク	YF15	10/6~	MC114	-
ステージャ	WGC34 / WHC34	96/9~01/10	MC114	-
セフィーロ	A32 / PA32 / HA32(除くアクティブダンパー)	94/8~98/12	MC114	-
セレナ	C26 / FC26 / NC26 / FNC26	10/11~16/8	MC114	-
ティーダ	C11 / JC11 / NC11	04/9~12/8	MC114	-
ティエダラティオ	SC11 / SJC11 / SNC11	04/10~12/10	MC114	-
デュアリス	J10 / KJ10 / NJ10 / KNJ10	07/5~12/2	MC114	-
ノート	E11系	05/1~12/9	MC212	-
	E12 / NE12 / HE12	12/9~	MC114	-
バルサー	N13系(除く4WD)	86/5~90/8	MC112	-
	N14系(除く4WD)	90/8~95/1	MC112	MC112
	N15系(除く4WD)	95/1~97/8	MC112	-
プリメーラ	HP10 / FHP10 / P10(除く4WD)	90/2~95/9	-	MC112
ブルーバードシルフィ	FG10 / QG10	00/8~05/12	MC212	-
プレサージュ	PU31 / TU31	03/7~09/8	MC114	-
プレセア	HR10 / PR10 / R10(除く電子制御サスペンション)	90/6~95/1	MC112	MC112
	HR11 / PR11 / R11	95/1~97/8	MC112	-
マーチ	K10系 / K11系	82/5~02/2	MC212	-
	K12系	02/3~10/7	MC212	-
ムラーノ	50系	04/9~08/9	MC114	-
リーフ	ZE0	10/12~	MC114	-

西暦・年号換算

西暦	1988	1989	1990	1991	1992	1993	1994	1995	1996	1997	1998	1999	2000	2001	2002	2003	2004	2005	2006	2007	2008	2009	2010	2011	2012	2013	2014	2015	2016	2017	2018
年号	S63	H01	H02	H03	H04	H05	H06	H07	H08	H09	H10	H11	H12	H13	H14	H15	H16	H17	H18	H19	H20	H21	H22	H23	H24	H25	H26	H27	H28	H29	H30

# 国産車



フロント



リア

## MAZDA マツダ





CX-5	全車	12/2~17/2	MC116	-
MPV	LVEW / LVLW(除く4WD)	89/11~98/11	MC212	-
MS-8 / MX-6 / クロノス	全車	91/11~96/6	MC112	MC112
RX-7	FC3S	85/10~92/10	MC112	-
アテンザセダン	GJ系	12/11~	MC116	-
アテンザワゴン	GJ系	12/11~	MC116	-
カベラ	(除く4WD)	94/8~02/8	MC112	MC112
スクラム / スクラムワゴン	DG64V / DG64W	05/9~15/3	MC212	-
ユーノス500	全車	92/1~96/6	MC112	MC112
デミオ	DW3W / DW5W / DY3R / DY5R	96/8~02/7	MC212	-
	DE3FS / DE5FS / DEJFS	07/7~14/9	MC212	-
	DJLFS / DJ3FS / DJ5FS	14/9~	MC212	-
ファミリア	BF	85/1~89/2	MC212	MC212
	BG	89/2~96/6	MC212	MC112
	BH	94/6~99/8	MC212	MC112
ファミリア Sワゴン	BJ5W / BJFW	00/10~04/4	MC212	MC112
フェスティバ / レビュー	全車(除くASAサス)	86~97/12	MC212	-
プレマシー	CP8W / CP8WF / CPEW(除く4WD / フィールドブレイク)	01/7~05/2	MC112	-
ボンゴフレンディ	全車	95/5~06/4	MC114	-
ランティス	CBA8P(除くV6 2.0)	93/9~97/5	MC212	MC112

## MITSUBISHI ミツビシ

RVR	N11 / N13	91/2~97/11	MC212	-
アウトランダー	CW4W / CW5W / CW6W	05/10~12/10	MC114	-
アウトランダー PHEV	GG2W	13/1~	MC114	-
ギャラン	(除くECS / 4WD / 4WS)	87/10~92/4	MC212	-
ギャランフォルティス	CY3A / CY4A / CY6A	07/8~15/4	MC114	-
ギャランフォルティス スポーツバック	CX3A / CX4A	08/12~15/4	MC114	-
グランディス	NA4W	03/5~09/3	MC212	-
コルト	Z21A / Z22A / Z23A / Z24A / Z25A / Z26A / Z27A / Z27AG / Z28A	02/11~12/10	MC212	-
コルトプラス	Z21W / Z22W / Z23W / Z24W / Z27W / Z27WG	04/10~12/10	MC212	-
シャリオ	N33W / N34W / N38W	91/5~97/10	MC212	-
タウンボックス	DS64V / DS64W	14/2~15/3	MC212	-
ディアマンテ	F13 / F15 / F17(除く4WD)	90/5~95/1	MC212	-
	K45 / F36W	93/3~01/10	MC212	-
デリカ D-5	4WD CV5W	07/1~	MC114	-
ミラージュ	CA1 / CA2 / CA3 / CC3 / CA4 / CC4 / CJ1 / CJ2 / CL2	91/10~00/6	MC212	-
ランサー	CB1 / CB2 / CB3 / CB6 / CB7 / CB8 / CD3 / CD4 / CD5 / CD7 / CD8 CK1 / CK2 / CK6 / CK8 / CM2 / CM8	91/10~95/10	MC212	-
リベロ	全車	92/5~02/8	MC212	-

## HONDA ホンダ

CR-V	RD4 / RD5	01/9~04/9	MC116	-
CR-Z	ZF1 / ZF2	10/2~	MC114	-
N-BOX	JF1 / JF2(全車)	11/12~	MC212	-
N-ONE	JG1 / JG2	12/11~	MC212	-
S660	JW5	15/4~	MC212	-
インテグラ	DC5(含むタイプR)	01/7~07/2	MC116	-
ヴェゼル	RU1 / RU3	13/12~	MC114	-
エレメント	YH2	03/4~05/7	MC116	-
ステップワゴン	RK1	09/10~15/4	MC114	-
	RP1 / RP3	15/4~	MC114	-
ステップワゴン スパーダ	RK5	09/10~15/4	MC114	-
ストリーム	RN1 / RN2 / RN3 / RN4(車体No.1000001~1100000)	00/10~01/10	MC114	-
	RN1 / RN2 / RN3 / RN4(車体No.1100000~)	01/10~06/7	MC116	-
ゼスト	JE1	06/3~12/11	MC212	-
ゼストスパーク	JE1	08/12~12/11	MC212	-

			フロント 	リア 
フィット	GD1 / GD2	01/6~07/10	MC212	-
	GD3 / GD4	02/9~07/10	MC212	-
	GE6	07/10~13/9	MC114	-
フィットRS	GE8	07/10~13/9	MC114	-
フィットハイブリッド	GP1	10/10~13/9	MC114	-
	GP5	13/9~	MC114	-
ラグレイト	RL1	99/6~04/4	MC116	-

SUZUKI スズキ				
アルト/セルボ	CR22S / CL22V / CM22V / CS22S(除くターボ)	91/11~93/10	MC212	-
エスクード	TD54W / TA74W / TD94W / TDA4W / TDB4W	05/5~	MC114	-
エブリイ / エブリイワゴン	DA64V / DA64W	05/8~15/2	MC212	-
	DA17W / DA17V	15/2~	MC212	-
カルタス	AA34 / AA44 / AB34 / AB44 / AF34 / AH64 / AJ64(除く4WD)	88/9~01/11	MC212	-
カルタスクレセント	GC21S / GA21S / GA11S / GD31S / GC31S / GC21W / GD31W	95/1~97/4	MC212	MC212
クロスビー	MH71S(全車)	17/12~	MC212	-
スイフト	ZC11S / ZC21S / ZC71S / ZD11S / ZD21S	04/11~10/9	MC212	-
スイフトスポーツ	ZC31S	05/9~10/9	MC212	-
	ZC32S	11/12~16/12	MC212	-
スプラッシュ	XB32S	08/10~14/8	MC212	-
ワゴンR	CT21S / CV21S / CT51S / CV51S(除く4WD)	95/10~98/10	MC212	-
	MC21S(除く4WD)	98/10~03/9	MC212	-
	MH21S(除く4WD)	03/9~07/01	MC212	-
ワゴンRワイド	MA61S / MB61S(除くABS)	97/2~99/5	MC212	-

DAIHATSU ダイハツ				
アプローズ	A101S	89/7~00/3	MC212	MC212
エッセ	L235S / L245S	05/12~11/9	MC212	-
シャレード	G200S / G201S / G203S(除く3ステージショック)	93/1~96/8	MC212	MC212
タント / タントカスタム	LA600S	13/10~	MC212	-
テリオス	J100G	97/3~00/5	MC112	-
テリオスキッド	全車	98/10~12/5	MC112	-
ブーン	M700S(除く4WD)	16/4~	MC212	-
ミラ	全車	~07/12	MC212	-
ムーブ	全車	~06/9	MC212	-
	LA100S	10/12~14/12	MC212	-
ムーブカスタム	LA100S	10/12~14/12	MC212	-

SUBARU スバル				
R1	RJ1 / RJ2	05/1~10/3	MC212	MC212
R2	RC1 / RC2	03/12~10/3	MC212	MC212
インプレッサ	GC1 / GF1 / GF3 / GC4 / GC6 / GF4 / GF6(除くWRX / STi)	92/11~96/8	-	MC114
トラヴィック	XM182 / XM220	01/8~05/3	MC112	-
ビビオ	KK3 / KW3(除くスーパーチャージャー)	92/3~95/9	MC212	MC212
レガシー	全車(除くB4)	89/2~96/5	-	MC114

西暦・年号換算

西暦	1988	1989	1990	1991	1992	1993	1994	1995	1996	1997	1998	1999	2000	2001	2002	2003	2004	2005	2006	2007	2008	2009	2010	2011	2012	2013	2014	2015	2016	2017	2018
年号	S63	H01	H02	H03	H04	H05	H06	H07	H08	H09	H10	H11	H12	H13	H14	H15	H16	H17	H18	H19	H20	H21	H22	H23	H24	H25	H26	H27	H28	H29	H30

# 輸入車



フロント



リア

## ALFA ROMEO アルファロメオ

145 / 146	2.0 TS 16V クワドリフォリオ	94~01/1	MC110	-
155	2.0 TS 8V FF (除く電調式)	91~95	MC110	-
	2.0 TS 16V FF (除く電調式)	95~97	MC110	-
	2.5 V6 FF (除く電調式)	91~97	MC112	-
GT / GTV / スパイダー	2.0 TS 16V → vet.no.6037256	94/11~97	MC110	-
	2.0 16V ターボ V6 → vet.no.6037256	94/11~	MC112	-
	3.0 V6 24V / 3.2 V6 24V	96/11~	MC112	-
スパイダー	2.0 TS	94/11~03	MC110	-
	3.0 V6 24V / 3.2 V6 24V	99~05/4	MC112	-

## AUDI アウディ

80	セダン (除くクワトロ / S2)	91/9~94/10	MC114	MC117
	セダン クワトロ	92~94/10	MC114	-
	ワゴン (除くクワトロ / S2)	91/9~96	MC114	MC117
	ワゴン クワトロ	92~96	MC114	-
	カブリオレ	91/6~00/8	MC114	-
クーペ	全車	91/8~96	MC114	-

## AUTOBIANCHI アウトビアンキ

Y10	全車	85~96	MC210	-
-----	----	-------	-------	---

## CHIVROLET シボレー

カマロ	全車	82~92	MC116	-
-----	----	-------	-------	---

## CITROEN シトロエン

C4	B5NFU / B5RFJ / B5RFK	04/11~08/7	MC112	-
	B75F01 / B75F02S	11/9~	MC212	-

## DAEWOO デーウ

マティス	全車	97/4~06/3	MC212	-
------	----	-----------	-------	---

## FIAT フィアット

500 / 500C / 500S	31209 / 31212 / 31214	07/10~	MC110	-
バルケッタ	1.8	95/6~	MC110	-
ブラビッシモ	(除くHGT / スポーツバック)	96/1~01	MC110	-
	スポーツバック	95~01	MC112	-
クーペ	2.0i ターボ (4cyl.)	94~96	MC112	-
マルチプラ	ELX / ELXプラス	98~	MC110	-
パンダ	1.0 FF / 1.1 FF	86/3~03/8	MC210	-
	1.0 4WD / 1.1 4WD	86/3~03/8	MC112	-
プント	1.2 / 1.2 16V / 1.8 HGT / 1.8 HGTアバルト	99~	MC110	-
ウーノ	(除くABS)	83~94	MC210	-

## FORD フォード

プローブ	全車	89~97	MC112	MC112
------	----	-------	-------	-------

## LANCIA ランチア

デルタ	1.8ie / 2.0ie / 2000ターボ (除く16V)	89~93	MC110	-
デルタ / プリズマ	1.6 / 1.6ターボ (除く4WD / インテグラレ)	87/7~93	MC110	-
テーマ	2.0 / 2.0ターボ / 2.8	84/10~94	MC112	-
イプシロン	1.1 / 1.2 / 1.4	95/12~03/9	MC110	-

## MERCEDES BENZ メルセデスベンツ

Aクラス W169	A170 / A200 / A200T (除くスポーツライン)	04~12	MC116	-
Bクラス W245	B170 / B180 / B200 / B200T (除くスポーツライン)	05~11/11	MC116	-
CLAクラス C117	CLA170 / CLA250 (除く4Matic / AMG)	13/7~	MC114	-

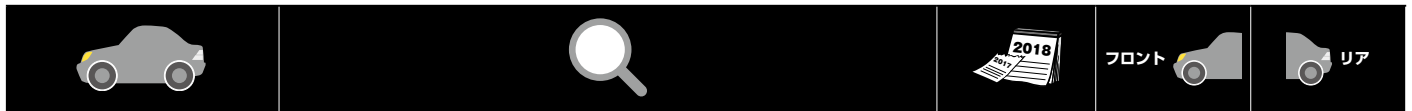

**OPEL オペル**

アストラ	1.6 / 1.8 FF	98/2~05	MC112	-
	2.0 / 2.2 FFワゴン	98/2~05	MC112	-
	クーペ(除く2.0T)	00/3~	MC112	-
アストラ-H	1.8CD FFセダン(除くスポーツ / 電調式)	04~10	MC112	-
	1.8CD FFワゴン(除くスポーツ / 電調式)	04~10	MC112	-
オメガ	2.5 V6 / 3.0 V6(除く電調式)	94~	MC212	-
シグナム	2.2 / 3.2 ch.no. 51000001→(除くオリジナルローダウン仕様)	04/9~	MC112	-
ティグラ	1.4 / 1.6	95~00	MC212	-
ベクトラ	全車(除くワゴン)	96/12~02/3	MC212	-
	ワゴン	97~03	MC212	-
ヴィータ	1.2 / 1.4	93~00/11	MC212	-
ザフィエラ	1.8	99/1~05	MC112	-

**PEUGEOT プジョー**

307	1.6 / 2.0	01/3~07	MC112	-
-----	-----------	---------	-------	---

**RENAULT ルノー**

カンガルー	1.4 / 1.6 FF	97/9~08	MC114	-
コレオス	全車	08~	MC114	-
ラグナ	(除く ch.no.7700830490)	94~00/12	MC116	-
ルーテシア	1.4 / 1.6 FF(除くスポーツ)	98/9~05/6	MC212	-
	1.6 FF	05/6~12	MC212	-
	0.9 FF / 1.2 FF	12/10~	MC212	-
メガーヌ	全車	~02	MC114	-
メガーヌセニック	(除く4WD)	~03	MC114	-
R5 スーパー5	全車	ALL	MC212	-
トゥインゴ	1.2	93~00/8	MC212	-

**SAAB サーブ**

9000	全車	ALL	MC112	-
9.3	スポーツ 1.8ターボ / 2.0ターボ	03~	MC112	-
9.5	2.3 / 3.0(除くスポーツ / オートレベライザー)	01/9~05/9	MC112	-

**VOLKSWAGEN フォルクスワーゲン**

コラード	2.9 VR6	88~95/12	MC212	-
ゴルフII	1.6 / 1.8 ハッチバック(除くGTi 16 / Syncro)	83/8~91/11	MC212	-
ゴルフIII	全車	ALL	MC212	-
ジェッタ	1.6 ディーゼルターボ / 1.8 FF	90~92	MC212	-
ルポ	1.4	97/2~	MC212	-
パサート	セダン	88~96/10	MC212	-
	ワゴン	88~97/5	MC212	-
ポロ	1.4 / 1.6 ハッチバック	94/10~01/11	MC212	-
ヴェント	1.8 / 1.9 ディーゼルターボ / VR6	92/1~98	MC212	-

**VOLVO ボルボ**

850	(除く電調式)	91~97	MC112	-
960	リアリーフスプリング	94/9~96	MC112	-
C70 / S70 / V70	(除く4WD / T-5 / V70XC)	97/1~00/3	MC112	-
S40 / V40	全車	95/9~03/12	MC212	-
S60	2.4 / 2.4ターボ / 2.3ターボ(除くFour-C)	00/7~	MC114	-
S80	全車	98/5~	MC114	-
S90 / V90	全車	97/1~98/5	MC112	-

西暦・年号換算

西暦	1988	1989	1990	1991	1992	1993	1994	1995	1996	1997	1998	1999	2000	2001	2002	2003	2004	2005	2006	2007	2008	2009	2010	2011	2012	2013	2014	2015	2016	2017	2018
年号	S63	H01	H02	H03	H04	H05	H06	H07	H08	H09	H10	H11	H12	H13	H14	H15	H16	H17	H18	H19	H20	H21	H22	H23	H24	H25	H26	H27	H28	H29	H30

